

**R32**

# INSTALLATIONSHANDBUCHA

## KLIMAGERÄT (SPLIT-TYP)

DEUTSCH

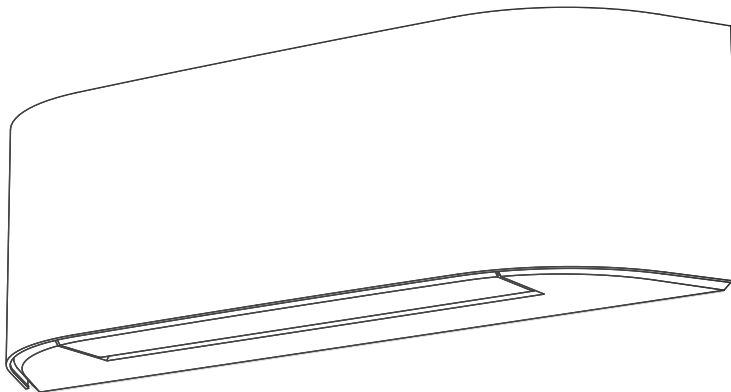

Durch das Scannen des QR CODE erhalten Sie Zugang zur Installations- und Bedienungsanleitung auf der Website.

<https://www.toshiba-carrier.co.th/carrier-manuals>

Die Anleitung ist erhältlich in BG/CS/DA/DE/EL/EN/ES/ET/FI/FR/HR/HU/IT/LT/LV/NL/NO/PL/PT/RO/RU/SK/SL/SV.

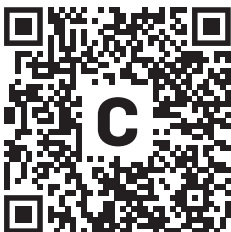

### Innengerät

MODELLCODE	MODELLNAME
20220719	40WHPF025D1A0TEE
20220720	40WHPF035D1A0TEE
20220721	40WHPF046D1A0TEE

### Aussengerät

















MODELLCODE	MODELLNAME
20220723	38WHS025A1A0TEE
20220724	38WHS035A1A0TEE
20220725	38WHS046A1A0TEE

1129850120A

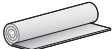
6228869

<b>ZUBEHÖR UND INSTALLATIONSTEILE</b> .....	1
<b>EINBAUZEICHNUNGEN FÜR INNEN- UND AUSSENGERÄT</b> .....	2
■ Zusätzlich erhältliche Installationsteile .....	2
<b>INNENGERÄT</b> .....	3
■ Aufstellungsort .....	3
■ Mauerdurchbruch und Befestigung der Montageplatte .....	3
■ Installation von Leitungen und Kondensatschlauch .....	4
■ Einbau des Innengeräts .....	5
■ Entwässerung .....	6
<b>AUSSENGERÄT</b> .....	6
■ Aufstellungsort .....	6
■ Vorsichtsmaßnahmen beim Einbau in Regionen mit Schneefall und kalten Temperaturen .....	6
■ Ablassen des Wassers .....	7
■ Anschluß der Kühlmittelleitungen .....	7
■ Entleeren .....	8
<b>ELEKTRISCHE ANSCHLÜSSE</b> .....	9
■ Bei der 1:1-Verbindung eines Innengeräts mit einem Aussengerät .....	10
■ 1:1-Schaltplan der Stromversorgung für das Aussengerät .....	11
■ Bei der Verbindung eines Innengeräts mit einem Multi-Inverter-System (IMS) .....	12
<b>SONSTIGES</b> .....	13
■ Überprüfung auf Gas-Undichtigkeit .....	13
■ Fernbedienung A-B Wahl .....	13
■ Probelauf .....	13
■ Einstellung der Automatischen Neustartfunktion .....	13
■ Installation von Dekorationsgewebe .....	14
<b>ANHANG</b> .....	15
<b>INSTALLATIONS-CHECKLISTE</b> .....	16

# ZUBEHÖR UND INSTALLATIONSTEILE

Innengerät			
Nr.	Teilebezeichnung	Nr.	Teilebezeichnung
①	 Montageplatte × 1	②	 Fernbedienungs-Einheit × 1
③	 Batterie × 2	④	 Fernbedienungshalter × 1
⑤	 Ultrareinem Filter × 2	⑥	 Linsenkopfschraube × 10
⑦	 Flachkopfschraube × 2	⑧	 Schraube × 2
⑨	 Bedienungsanleitung × 1	⑩	 Einbauanleitung × 1
⑪	 Dekorationsgewebe (dunkelgrau) × 1 Dekorationsgewebe (hellgrau) × 1	⑫	 B-Etikett × 2 (für Multi-Modell)
⑬	 Sicherheitsanleitung × 1	⑭	 R32 Informationen und Wartungshandbuch × 1
⑮	 Sicherheitsanweisung × 1	⑯	 WEEE – Anweisungen × 1
Aussengerät			
Nr.	Teilebezeichnung		
⑰	 Ablaufschlauchanschluss × 1		

## Luftfilter

Reinigen Sie die Filter alle 2 Wochen.

1. Öffnen Sie das Lufteinlassabdeckgitter.
2. Entfernen Sie die Luftfilter.
3. Reinigen Sie die Luftfilter mit einem Staubsauger oder waschen Sie sie aus.
4. Bringen Sie die Filter wieder an und schließen Sie das Lufteinlassabdeckgitter.

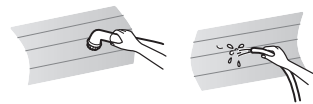
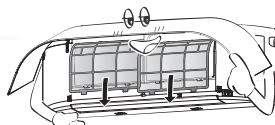

## Filter

Wartung & Haltbarkeit

Reinigung alle 3-6 Monate, sobald das Filter mit Staub bedeckt oder verstopft ist.

1. Es wird empfohlen, fest sitzenden Staub mit einem Staubsauger abzusaugen, aus dem Filter zu klopfen oder mit einem Blasergerät durch das Filter zu blasen.
2. Wenn notwendig, Filter nur mit klarem Wasser reinigen und 3-4 Std. vollständig an der Sonne trocknen lassen, danach mit einem Föhn nachtrocknen. Eine Reinigung mit Wasser kann jedoch die Leistung des filter mindern.
3. Alle 2 Jahre oder früher austauschen. (Um neues Filter zu kaufen, wenden Sie sich an Ihren Händler.) (P/N : RB-A622DA)

**Hinweis:** Die Lebensdauer des Filters hängt vom Grad der Verschmutzung in der Umgebung ab. Je stärker die Umgebungsluft mit Schmutzpartikeln belastet ist, desto häufiger muss der Filter gereinigt bzw. ausgetauscht werden. Wir empfehlen einen zusätzlichen Satz Filter, um die reinigende und desodorierende Leistung Ihres Klimageräts zu verbessern.

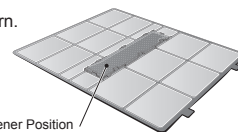
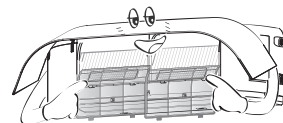

Filter an vorgegebener Position des Luftfilters befestigen

## Dekorationsgewebe

Wartung & Haltbarkeit

- Reinigen Sie das Dekorationsgewebe, wenn Staub daran klebt oder es bedeckt.
- Gehen Sie bei der Reinigung des Dekorationsgewebes besonders vorsichtig vor.
- Saugen Sie das Dekorationsgewebe mit einer weichen Bürstendüse ab, die zur Reinigung von Möbeln oder Vorhängen verwendet wird.
- Falls das Dekorationsgewebe stark verschmutzt ist, beauftragen Sie bitte eine chemische Reinigung oder waschen Sie es von Hand mit warmem Wasser getrennt von anderen Kleidungsstücken (um Farbkleckern zu vermeiden) und lassen Sie es dann im Schatten trocknen.

**Hinweis:**

- Schalten Sie die Klimaanlage AUS und ziehen Sie den Netzstecker, bevor Sie das Gitter und das Dekorationsgewebe entfernen.
- Stellen Sie sicher, dass das Dekorationsgewebe vollständig trocken ist, bevor Sie es wieder am Gitter anbringen.
- Legen Sie das Dekorationsgewebe nicht in die Geschirrspülmaschine, Waschmaschine, den Wäschetrockner, den Backofen, die Mikrowelle oder in die Nähe einer offenen Flamme.

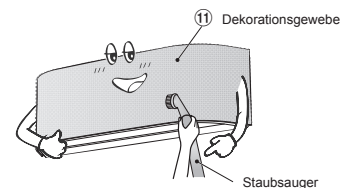

# EINBAUZEICHNUNGEN FÜR INNEN- UND AUSSENGERÄT

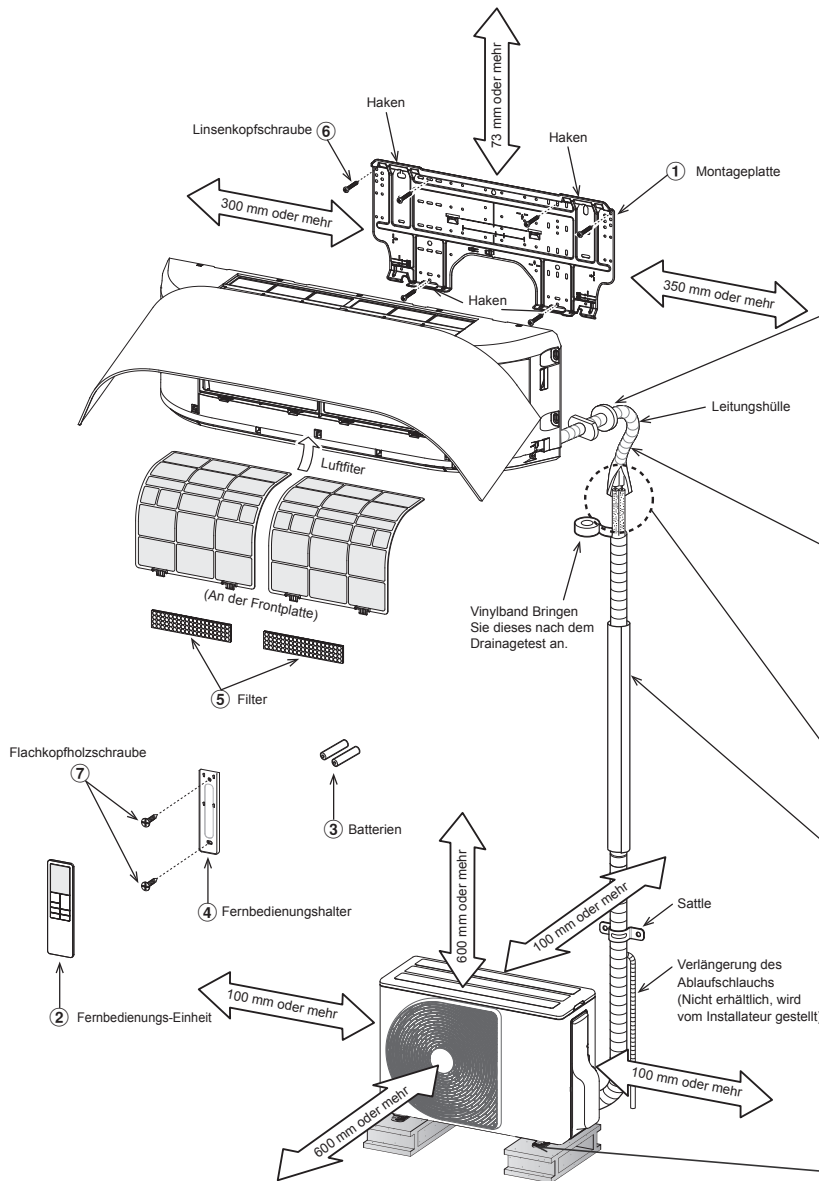

Für die Leitungen hinten links und unten links

Schneiden Sie ein SPACER aus der Verpackung des Innengeräts zurecht, rollen sie es zusammen und bringen Sie es zwischen Innengerät und Wand ein, um das Innengerät zu neigen und die Montage zu vereinfachen.

Die Nebenleitungen können hinten links, hinten rechts, unten rechts oder unten links angeschlossen werden.

Den Ablaufschlauch nicht durchhängen lassen.

Die Leitungsöffnung etwas in Schrägrichtung einschneiden.

Sich vergewissern, daß der Ablaufschlauch nach unten geneigt verläuft.

Der flare Anschluss sollte im Freien installiert werden.

Kältemittelleitungen müssen vor physischer Beschädigung geschützt werden. Installieren Sie eine Kunststoffabdeckung oder eine gleichwertige Abdeckung.

Isolierung der Kühlmittelleitungen Die Leitungen dürfen nicht zusammen, sondern müssen separat isoliert werden.

Hitzebeständiger Polyethylen-Schaum, 6 mm dick

Wenn die Gefahr besteht, dass das Gerät herunterfällt, verwenden Sie Fußbolzen oder Drähte.

## Zusätzlich erhältliche Installationsteile

Teile code	Teilebezeichnung	Menge
A	Kühlmittelleitung Flüssigkeitsseitig : Ø6,35 mm Gasseitig : Ø9,52 mm (Für 025, 035) : Ø12,70 mm (Für 046)	Jeweils 1
B	Leitungsisoliermaterial (polyethylen-Schaum, 6 mm dick)	1
C	Dichtungsmasse, PVC-Bänder	Jeweils 1

## Anordnung der Befestigungsschrauben der Außeneinheit

- Befestigen Sie die Außeneinheit mit den Befestigungsschrauben und Muttern, falls die Einheit starkem Wind ausgesetzt sein könnte.
- Verwenden Sie Ankerschrauben und Anniemuttern mit Ø8 mm oder Ø10 mm.
- Wenn das Tauwasser abgelassen werden muss, bringen Sie vor der Installation den Ablassnippel (17) an der Bodenplatte des Außengeräts an.

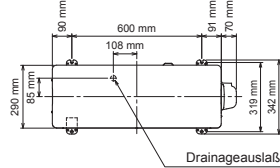

\* Wenn Sie ein Multisystem-Aussengerät verwenden, lesen Sie bitte das Installationshandbuch, das dem jeweiligen Modell beiliegt.

# INNENGERÄT

## Aufstellungsort

- Einen Aufstellungsort wählen, der wie in der Zeichnung gezeigt ausreichend Platz rund um das Innengerät bietet
- Einen Aufstellungsort wählen, an dem sich keine Hindernisse vor den Einund Auslassöffnungen befinden
- Der Aufstellungsort muss so gewählt werden, dass eine problemlose Verlegung der Kältemittelleitungen gewährleistet ist
- Das Gerät muss so aufgestellt werden, dass ein problemloses Abnehmen der Abdeckungen gewährleistet ist
- Dieses Innengerät muss auf einer Höhe von mindestens 2,5 m installiert werden. Bitte keine Gegenstände auf dem Innengerät ablegen.

### VORSICHT

- Direkte Sonnenbestrahlung des Fernbedienungs-Empfängers ist zu vermeiden.
- Der Mikroprozessor im Innengerät darf sich nicht zu nahe an einer einer Radiofrequenz-Signalquelle befinden.  
(Für weitere Einzelheiten sich auf die Bedienungsanleitung beziehen.)

## Fernbedienung

- Einen Aufstellort wählen, an dem sich keine Hindernisse wie zum Beispiel ein Vorhang zwischen Fernbedienung und Empfänger befinden, die einen einwandfreien Empfang des Signals verhindern können
- Die Fernbedienung nicht an einer Stelle anbringen, die einer direkten Sonnenbestrahlung ausgesetzt oder sich in der Nähe einer Wärmequelle befindet, wie zum Beispiel einem Ofen.
- Die Fernbedienung mindestens 1 m vom nächsten Fernsehgerät oder einer Stereoanlage entfernt aufbewahren. (Dies ist erforderlich, um Bildstörungen oder Störgeräusche zu vermeiden.)
- Die Position der Fernbedienung ist entsprechend der nachstehenden Abbildung zu bestimmen.

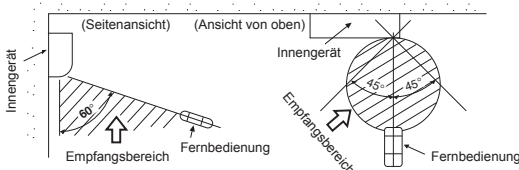

## Mauerdurchbruch und Befestigung der Montageplatte

### Bohren der Maueröffnung

Zur Installation der Kältemittelleitungen an der Rückseite

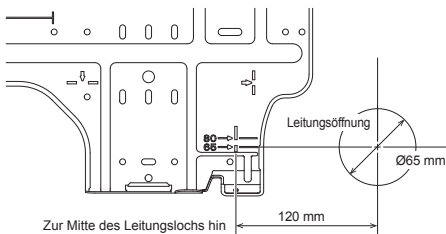

1. Nach dem die Position des Durchbruches mit Hilfe der Montageplatte (➔) bestimmt wurde, ist die Bohrung (Ø65 mm) mit leichtem Gefälle nach außen anzulegen.

### HINWEIS

- Beim Bohren einer Wand, die durch Metall-Leisten, Maschendraht oder eine Metallplatte verstärkt ist, muß ein separat erhältlicher Lochbohrersatz verwendet werden.

### Befestigung der Montageplatte

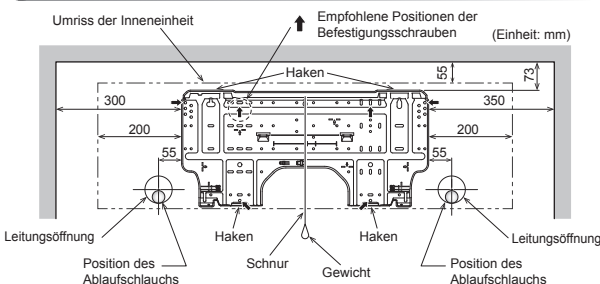

## Abstand unter der Inneneinheit erlaubt

- Abstand ermöglicht den Bewegungsbereich des Lufterlassgitters und der horizontalen Lamelle im Betrieb über Vorhangschienen, Fenstersimsen oder anderen Objekten.

(Einheit: mm)

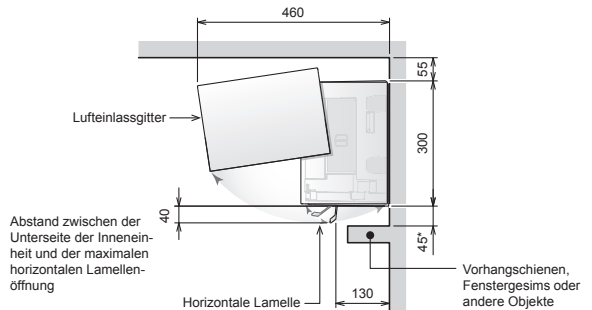

### VORSICHT

- Wenn Sie Vorhangschienen, Fenstersimse oder andere Gegenstände haben, sollte der Abstand zur Inneneinheit 45 mm oder mehr betragen.
- Wenn der Abstand weniger als 45 mm beträgt, kann dies das Öffnen und Schließen des Lufterlassgitters und der horizontalen Lamelle beeinträchtigen.
- Es dürfen sich jedoch keine Gegenstände in der Luftaustrittsposition befinden. Sie blockieren die Luftstromrichtung und lassen die Leistung sinken.

## Befestigung der Montageplatte unmittelbar an der Wand

1. Die Montageplatte im oberen und unteren Bereich fest an der Wand montieren, um ein sicheres Einhängen des Innengeräts zu gewährleisten.
2. Um die Montageplatte an einer Betonwand mit Hilfe von Dübelschrauben zu befestigen, sind die Verankerungs-Bohrungen zu verwenden, wie in der obigen Abbildung gezeigt.
3. Die Montageplatte horizontal an der Wand montieren.

### VORSICHT

Beim Befestigen der Montageplatte unter Verwendung von Linsenkopfschraube dürfen die Öffnungen für die Dübelschrauben nicht verwendet werden. Wenn dies nicht beachtet wird, kann das Gerät herunterfallen und Verletzungen bzw. Beschädigungen verursachen.

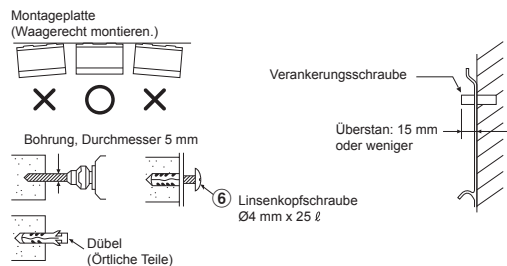

### VORSICHT

Unbedingt darauf achten, daß das Gerät sicher befestigt ist; wenn dies nicht beachtet wird, kann das Gerät herunterfallen und schwere Verletzungen oder Beschädigungen verursachen.

- Bei Wänden aus Fertigbausteinen, Ziegelsteinen, Beton oder ähnlichen Materialien sind Löcher mit einem Durchmesser von 5 mm in die Wand zu bohren.
- Die Dübel zur Aufnahme der dafür vorgesehenen Linsenkopfschrauben ⑥ in die Löcher einsetzen.

### HINWEIS

- Sichern Sie bei der Installation die vier Ecken und die unteren Teile der Montageplatte mit 4 bis 6 Linsenkopfschrauben.

# Installation von Leitungen und Kondensatschlauch

## Verlegung von Leitungen und Kondensatablauf

- Da Kondensation zu Störungen des Geräts führen können, unbedingt beide Anschlussleitungen isolieren. (Als Isoliermaterial ist Polyethylen-Schaum zu verwenden.)
- Der Anschluss von Leitungen kann in den folgenden Richtungen installiert werden.

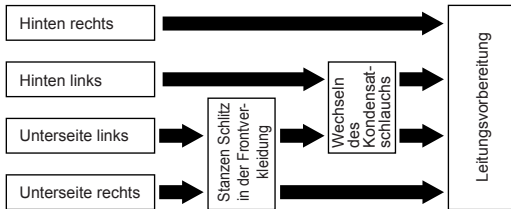

### • Hinten rechts

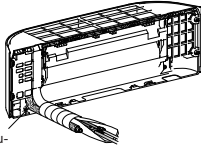

### • Hinten links

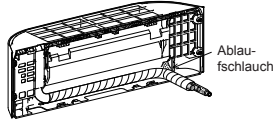

### • Unterseite rechts

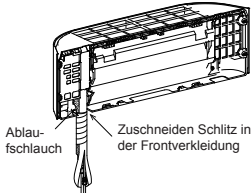

### • Unterseite links

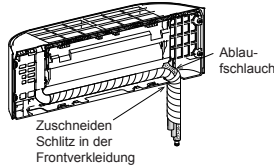

### 1. Stanzschlitz in der Frontverkleidung

- Schneiden Sie den Schlitz auf der unteren linken oder unteren rechten Seite der Frontverkleidung für die Verbindung unten links oder unten rechts mit einer Laubsäge aus.

### 2. Wechseln des Ablaukschlauchs

- Werkseitig ist der Ablaukschlauch auf der rechten Seite installiert.
- Für den Anschluss unten links und die Leitungsführung hinten links müssen Ablaukschlauch und Ablaufkappe ausgetauscht werden.

### So schneiden Sie die Frontverkleidung aus

- Um die Leitungen an der Unterseite anzuschließen, muss die Frontverkleidung zugeschnitten werden.
- Die Frontverkleidung kann entfernt werden, indem zwei Schrauben entfernt werden, die die Frontverkleidung am Hauptgehäuse sichern.
  - ✗ Achten Sie darauf, dass der Lufteinlassgrill nicht herunterfällt, was zu Verletzungen oder Teileschäden führen kann.

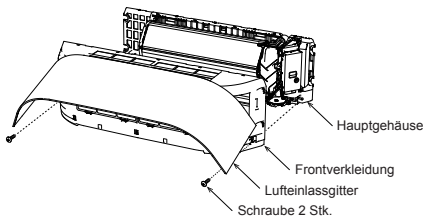

- Die Markierungen zum Zuschneiden sind auf der Innenseite der Frontverkleidung in den folgenden Positionen angegeben.

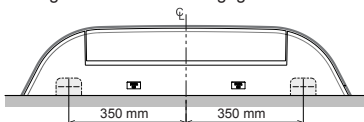

- Schneiden Sie die vorhandene Leitung von der Innenseite der Frontverkleidung mit einer Laubsäge oder einem gleichwertigen Werkzeug ab.
- Der Kunststoffgrat aus dem Schneidprozess sollte mit einer halbrunden Feile oder einem gleichwertigen Werkzeug entfernt werden.

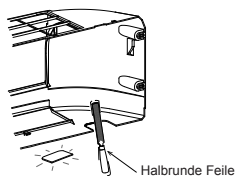
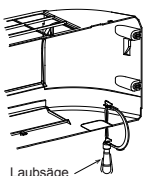

## VORSICHT

Achten Sie beim Schneiden der Frontverkleidung auf Schneidwerkzeuge und scharfe Kunststoffkanten. Es besteht Verletzungsgefahr.

### So entfernen Sie den Ablaukschlauch

- Entfernen Sie die Befestigungsschraube des LED-Satzes und ziehen Sie ihn dann aus dem Hauptgehäuse heraus.
- Entfernen Sie zwei Schrauben, um die Ablaufwanne zu lösen, und nehmen Sie dann die Ablaufwanne sicher vom Hauptgehäuse ab.

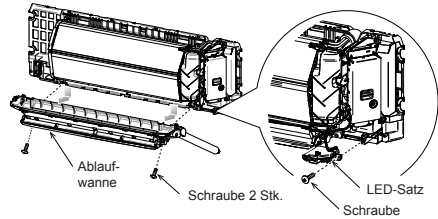

- Der Ablaukschlauch kann entfernt werden, indem die Schraube, mit der der Ablaukschlauch befestigt ist, entfernt wird, dann die Stahlplatte des Ablaukschlauchs aus der Ablaufwanne herausgedreht und der Ablaukschlauch herausgezogen wird.

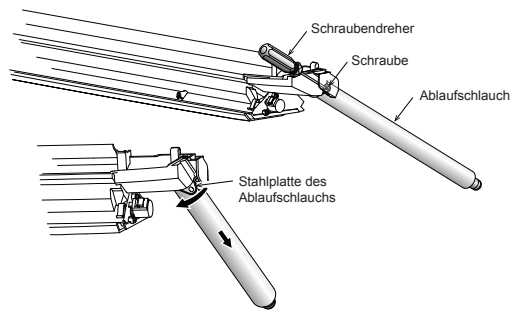

### So befestigen Sie den Ablaukschlauch

- Zum Installieren des Ablaukschlauchs den Ablaukschlauch fest einführen, bis der Verbindungsteil mit dem Wärmeisolator in Kontakt kommt, die Stahlplatte des Ablaukschlauchs an die vorbestimmte Position der Ablaufwanne drücken und dann mit der Originalschraube befestigen.

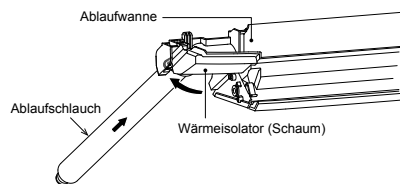

## VORSICHT

Achten Sie beim Aus- und Einbau des Ablaukschlauchs auf scharfe Kanten aus Stahlblech. Die Kanten können Verletzungen verursachen.

### So entfernen Sie die Ablaufkappe

- Die Ablaufkappe mit einer Spitzzange greifen und herausziehen.

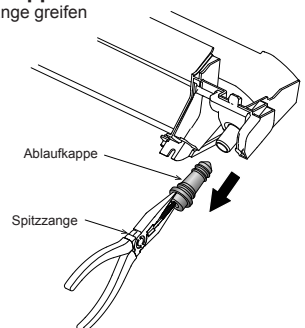

## Anbringen der Kondensatkappe

- Sechskant-Inbusschlüssel (4 mm) in Öffnung einpassen.

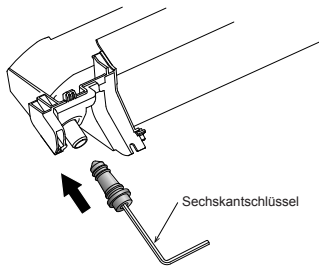

- Kondensatkappe bis zum Anschlag einführen.

Vor dem Einführen der Ablasskappe kein Schmiermittel (Kältemittelöl) auftragen. Andernfalls können Schäden und Undichtigkeit am Stopfen resultieren.

Kein Zwischenraum  
Inbusschlüssel (4 mm) einführen.

## VORSICHT

Kondensatschlauch und Ablasskappe ordnungsgemäß fixieren, damit keine Wasserleckage entsteht.

## Nach links weisende Anschlußleitung

- Die Anschlußleitung so biegen, daß diese 43 mm von der Wandoberfläche verifft. Wenn der Wand-Abstand der Anschlußleitung 43 mm übersteigt, kann das Innengerät nicht sicher an der Wand befestigt werden. Beim Biegen der Anschlußleitung ein Federbiegeeger verwenden, um ein Zerquetschen der Leitung zu vermeiden.

## Die Anschlußleitung mit einem Radius von weniger als 30 mm biegen.

Anschlußleitung nach dem Einbau des Geräts (Abbildung)

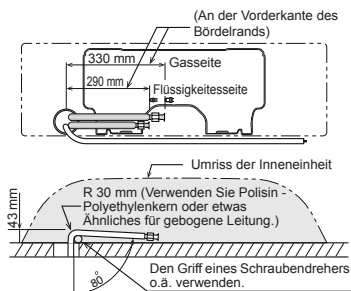

## HINWEIS

Wenn die Leitung nicht korrekt gebogen wird, kann das Innengerät nicht fest an der Wand befestigt werden.

Nach dem die Leitungen durch die Leitungsöffnung geführt wurden, sind die Anschlüsse zu verbinden; danach sind beide Leitungen zu isolieren.

## VORSICHT

- Kleben Sie die Nebenleitungen (zwei), die Stromversorgung und das Anschlusskabel mit einem Klebeband fest zusammen.

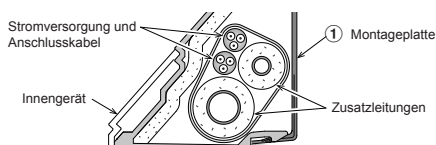

- Die Leitungen so anordnen, daß keine der Leitungen aus der Rückplatte des Innengeräts hervorsteht.
- Die Zusatzleitungen und Anschlußleitungen zusammenbinden, dann das Isolierband an der Anschlußleitung abschneiden, um ein doppeltes Umwickeln der Verbindungsstelle zu vermeiden; außerdem sind die Anschlußstellen mit Vinylband o.ä. zu umwickeln.
- Da die Bildung von Kondensationswasser zu Funktionsstörung des Geräts führen kann, müssen beide Anschlußleitungen isoliert werden. (Als Isoliermaterial ist Polyethylen-Schaum zu verwenden.)
- Beim Biegen einer Leitung darauf achten, daß die Leitung nicht beschädigt wird.

## Einbau des Innengeräts

1. Die Leitungen durch die Öffnung in der Wand führen, dann das Innengerät in die oberen Haken der Montageplatte einhängen.
2. Das Innengerät nach rechts und links drücken, um sich zu vergewissern, daß das Gerät fest auf der Montageplatte aufgehängt ist.
3. Das Innengerät im unteren Bereich gegen die Wand drücken und den unteren Teil des Gerät an der Montageplatte einhängen. Am unteren Bereich des Innengeräts zur Person ziehen, um sich zu vergewissern, daß das Gerät fest auf der Montageplatte aufsitzt.

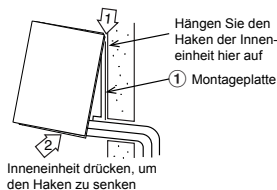

- Um das Innengerät wieder von der Montageplatte abzunehmen, das Gerät zur Person ziehen, und gleichzeitig die Unterseite an den bezeichneten Stellen hochdrücken.

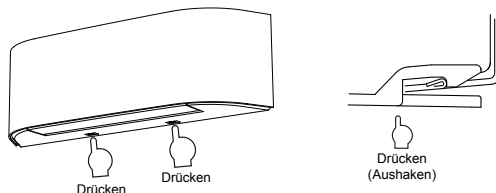

## VORSICHT

### MONTAGE DER INNENEINHEIT AUF DER INSTALLATIONSPLATTE

- Der untere Teil der Inneneinheit kann aufgrund des Zustands der Leitungen schweben und der Installateur kann ihn nicht an der Installationsplatte befestigen. Verwenden Sie in diesem Fall die mitgelieferten Schrauben, um die Inneneinheit an der Installationsplatte zu befestigen.
- Insbesondere wenn die Leitungen nach links hinausgeführt werden, muss die Inneneinheit mit der Installationsplatte verschraubt werden.

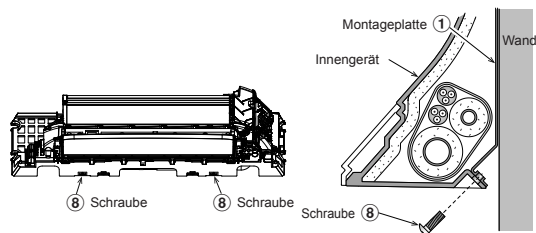

### DIREKT MONTAGE DER INNENEINHEIT AN DER WAND

- Falls die linke oder rechte Seite der Inneneinheit möglicherweise schwebt, sollten die mitgelieferten Schrauben verwendet werden, um die Inneneinheit an der vorbestimmten Position direkt an der Wand zu befestigen.
- Bei Block-, Ziegel-, Beton- oder ähnlichen Wänden kann zur Bestimmung der Position der Befestigungsschraube an der Wand das Symbol (▶) auf dem Hauptgehäuse der Inneneinheit für das Bohrloch zum Einsetzen von Dübeln für die entsprechende Befestigungsschraube verwendet werden.

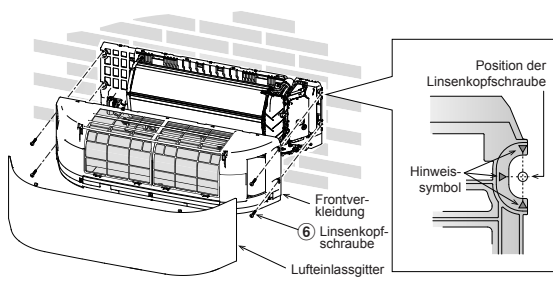

## Entwässerung

1. Den Ablaufschlauch nach unten weisend anbringen.

### HINWEIS

- Die Öffnung muß so angelegt werden, daß sie zur Außenseite hin schräg nach unten weist.

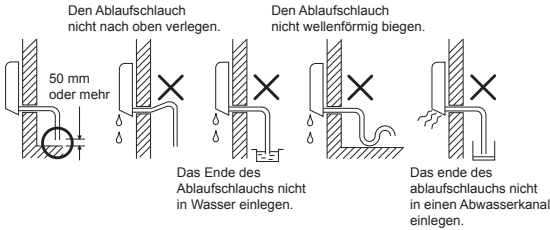

2. Die Ablaufwanne mit Wasser füllen und sich vergewissern, daß das Wasser problemlos nach außen abläuft.

3. Beim Anschließen der Ablaufschlauch-Verlängerung ist die Verbindungsstelle der Ablaufschlauch-Verlängerung mit der Leitungshülle abzudecken.

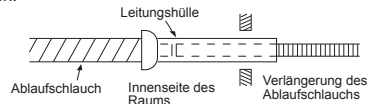

### VORSICHT

Den Ablaufschlauch korrekt verlegen, um eine einwandfreie Entwässerung zu gewährleisten. Wenn das Wasser nicht einwandfrei abläuft, kann dies eine Beschädigung von Gegenständen verursachen.

Dieses Klimagerät ist so konstruiert, daß das an der Geräterückseite anhaftende Kondenswasser in die Ablaufwanne abgeleitet wird. Aus diesem Grund dürfen Netzkabel und andere Komponenten nicht an der Ablaufführung verlegt werden.

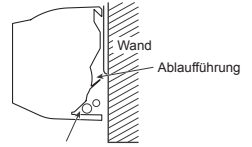

Für Leitungen vorgesehener Bereich

## AUSSENGERÄT

### Aufstellungsort

- Einen Aufstellort wählen, der ausreichend Platz rund um das Außengerät bietet, wie in der Zeichnung gezeigt
- Das Gerät an einem Ort aufstellen, der das Gewicht des Geräts aufnehmen kann und an dem das Betriebsgeräusch sowie die Vibrationen des Geräts nicht verstärkt werden
- Einen Ort wählen, an dem das Geräusch bzw. die Auslaßluft nicht zu einer Belästigung der Nachbarn führen könnte
- Der Aufstellort sollte möglichst vor starker Windeinwirkung geschützt sein.
- Am Aufstellort dürfen keine brennbaren Gase vorhanden sein
- Das Gerät darf nicht so aufgestellt werden, daß es zu einer Durchgangshinderung führt
- Wenn das Außengerät in einer erhöhten Position montiert werden soll, müssen die Füße unbedingt gesichert werden.
- Die zulässige Länge der Anschlussleitung.

Modell	025	035	046
Ungeladen	< 15 m	< 15 m	< 15 m
Maximale Länge	20 m	20 m	20 m
Zusätzliche Kältemittelbefüllung	16 - 20 m (20 g / 1 m)	16 - 20 m (20 g / 1 m)	16 - 20 m (20 g / 1 m)
Maximale Kältemittelfüllung	0,65 kg	0,90 kg	0,90 kg

- Die zulässige Höhe des Aufstellungsortes des Außengerätes.

Modell	025	035	046
Maximale Höhe	12 m	12 m	12 m

- Das Gerät an einem Ort aufstellen, an dem das Ablaufwasser keine Probleme verursacht

### Nach links weisende Anschlußleitung

Verwenden Sie eine Waage mit einer Genauigkeit von mindestens 10 g pro Markierungsstrich, wenn Sie Kühlmittel hinzufügen.  
Verwenden Sie keine Badezimmerwaage oder ein ähnliches Instrument.

### VORSICHT

Wenn das Außengerät an einem Ort installiert wird, an dem das Abwasser Probleme verursachen könnte, ist die Stelle der Leckage mit einem Silikonkleber oder einer Dichtungsmasse dicht zu verschließen.

### Vorsichtsmaßnahmen beim Einbau in Regionen mit Schneefall und kalten Temperaturen

- Lassen Sie das Wasser direkt aus den Abflusslöchern abfließen.
- Bauen Sie einen Halterahmen und eine Schutzhaube über das Gerät, um das Außenmodul vor Schneeanhäufungen zu schützen.
- Verwenden Sie keine doppelstöckige Anordnung

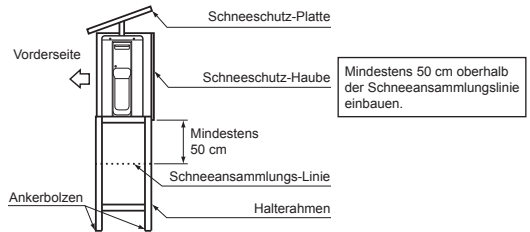

### VORSICHT

1. Das Außengerät so installieren, daß die Luftauslässe nicht blockiert sind.
2. Wenn das Außengerät an einer Stelle montiert wird, die starken Windeinwirkungen ausgesetzt ist, wie zum Beispiel in Meeresnähe oder in den oberen Stockwerken eines Hochhauses, muß das Gebläse mit einer Windhütze oder einer Abschirmung versehen werden, um einen normalen Betrieb des Gebläses zu gewährleisten.
3. In Gebieten mit starken Winden das Gerät an windgeschützten Stellen installieren.
4. Eine Installation an folgenden Orten kann zu Problemen führen. Installieren Sie das Gerät daher nicht an solchen Orten.
  - Orte, die mit Maschinenöl verunreinigt sind
  - Salzreiche Umgebung, zum Beispiel an der Küste
  - Orte, an denen Schwefelgas vorkommt
  - Orte, an denen es zu Hochfrequenzwellen, ausgelöst zum Beispiel durch Audiogeräte, Schweißgeräte und medizinische Geräte, kommen kann

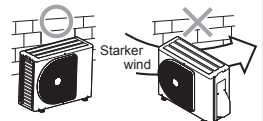

## Ablassen des Wassers

- An der Basisplatte des Außengeräts befinden sich Öffnungen, um sicherzustellen, dass das Kondensat, das beim Heizbetrieb entsteht, effizient abgeführt wird.
- Wenn ein zentralisierter Ablauf erforderlich ist, wenn das Gerät auf einem Balkon oder an einer Wand installiert wird, befolgen Sie die folgenden Schritte, um das Wasser abzulassen.

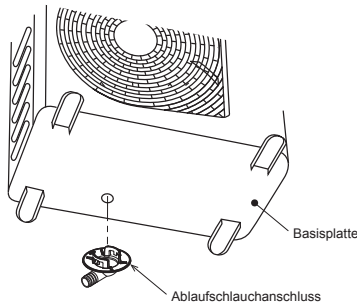

- Installieren Sie den Ablaufschlauchanschluss und einen im Handel erhältlichen Kondensatschlauch (mit einem Innendurchmesser von 16 mm) und lassen Sie das Wasser ab. (Informationen zur Installationsposition des Ablaufschlauchanschlusses finden Sie im Installationsdiagramm der Innen- und Außengeräte.)
- Prüfen Sie, ob die Außeneinheit waagrecht liegt, und verlegen Sie den Ablaufschlauch in einem nach unten geneigten Winkel, während Sie darauf achten, dass er straff angeschlossen ist.

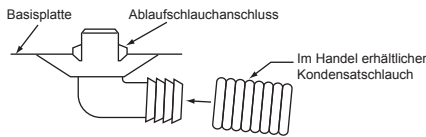

Verwenden Sie keinen normalen Wasserschlauch, da sich dieser flach drücken und verhindern kann, dass Wasser abläuft.

## Anschluß der Kühlmittelleitungen

### Bördeln

- Die Leitung mit einem Rohrschneider abschneiden.

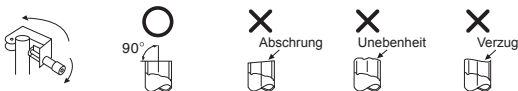

- Setzen Sie einen Doppeling in die Leitung ein, und weiten Sie die Leitung.

- Überstand beim Weiten : A (Einheit : mm)

RIDGID (Typ Kupplung)

Außendurchmesser der Kupferleitung	Bei Verwendung von Werkzeug	Bei Verwendung von herkömmlichem Werkzeug
Ø6,35	0 bis 0,5	1,0 bis 1,5
Ø9,52	0 bis 0,5	1,0 bis 1,5
Ø12,70	0 bis 0,5	1,0 bis 1,5
Rohr-Dicke	0,8 mm oder mehr	

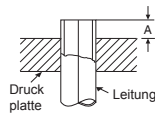

IMPERIAL (Typ Flügelmutter)

Außendurchmesser der Kupferleitung	Bei Verwendung von Werkzeug
Ø6,35	1,5 bis 2,0
Ø9,52	1,5 bis 2,0
Ø12,70	2,0 bis 2,5
Rohr-Dicke	0,8 mm oder mehr

### VORSICHT

- Beim Entfernen von Graten darf die Innenfläche des Bördelteils nicht verkratzt werden.
- Bei der Bördelverarbeitung unter der Bedingung von Kratzern auf der Innenseite des Bördelverarbeitungsteils tritt Kältemittelgas aus.

### Festziehen der Verbindungsmutter

Die anzuschließenden Leitungen zu den Anschlüssen ausrichten, dann die Überwurfmutter so weit wie möglich mit den Fingern festdrehen.

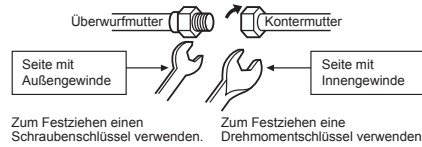

### VORSICHT

Darauf achten, daß die Mutter nicht zu fest angezogen wird. Bei zu starkem Anziehen kann sich die Mutter unter gewissen Betriebsbedingungen spalten.

(Einheit : N·m)

Außendurchmesser der Kupferleitung	Anzugsdrehmoment
Ø6,35 mm	14 bis 18 (1,4 bis 1,8 kgf·m)
Ø9,52 mm	30 bis 42 (3,0 bis 4,2 kgf·m)
Ø12,70 mm	50 bis 62 (5,0 bis 6,2 kgf·m)

- Drehmoment für die Leitungsverbindung mit Weitung

Der Druck steigt bei R32 höher an als bei R22 (ca. 1,6 mal). Ziehen Sie daher die Leitungsverbindungen mit Weitung zwischen Innen- und Außeneinheit mit einem Drehmomentschlüssel fest an, bis das angegebene Drehmoment erreicht ist. Bei fehlerhaften Verbindungen kann nicht nur Gas austreten, sondern es kann auch zu Problemen mit dem Kühlzyklus kommen.

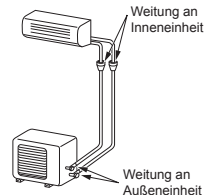

## Entleeren

Sobald das Leitungen an der Innen- und Außeneinheit angeschlossen sind, kann mit dem Evakuieren begonnen werden.

### ENTLÜFTUNG

Die in den Leitungen und im Innengerät enthaltene Luft und Feuchtigkeit muss mit Hilfe einer Vakuumpumpe abgesaugt werden. Kein Kältemittel zum „Ausblasen“ der Leitungen verwenden! Weiter Einzelheiten bitte der Betriebsanleitung der Vakuumpumpe zu entnehmen.

## Verwendung der Vakuumpumpe

Verwenden Sie unbedingt eine Vakuumpumpe mit Rückflussschutz, so daß Öl im Inneren der Pumpe nicht zurück in die Leitungen der Klimaanlage fließt, sobald die Pumpe stoppt.  
(Wenn Öl aus dem Inneren der Vakuumpumpe in eine Klimaanlage mit R32 gerät, kann es zu Störungen des Kühlzyklus kommen.)

1. Verbinden Sie den Füllschlauch vom Verteilerventil mit der Wartungsöffnung des gaseitigen Kompaktventils.
2. Verbinden Sie den Füllschlauch mit der Öffnung der Vakuumpumpe.
3. Öffnen Sie den Niederdruckseitengriff des Meßverteilterventils vollständig.
4. Starten Sie die Vakuumpumpe, so daß die Entleerung beginnt. Führen Sie den Entleerungsvorgang bei einer Leitungslänge von 20 m etwa 15 Minuten lang durch. (d. h. 15 Minuten für 20 m bei einer Pumpkapazität von 27 l pro Minute) Vergewissern Sie sich dann, daß der gesamte Druckmeßwert  $-101 \text{ kPa}$  ( $-76 \text{ cmHg}$ ) beträgt.
5. Schließen Sie den Niederdruckseitengriff des Meßverteilterventils.
6. Öffnen Sie den Ventilschaft der Service Ventile vollständig (gas- und flüssigkeitsseitig).
7. Lösen Sie den Füllschlauch von der Wartungsöffnung.
8. Befestigen Sie die Kappen auf den Service Ventile.

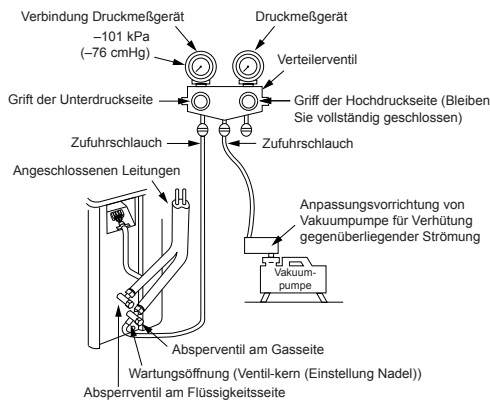

### VORSICHT

#### 7 WICHTIGE HINWEISE ZU ARBEITEN AN DEN LEITUNGEN

- (1) Staub und Verschmutzung sind restlos zu entfernen (Innenseite der Anschlußleitungen).
- (2) Alle Verbindungen gut festziehen (zwischen Leitungen und dem Gerät).
- (3) Die in den Leitungen enthaltenen Fremdgase und Luftfeuchtigkeit sind mit einer VAKUUMPUMPE abzusaugen.
- (4) Das Gerät auf Gasverlust überprüfen (an den Verbindungsstellen).
- (5) Stellen Sie sicher, die Service Ventile vor dem Betrieb vollständig zu öffnen.
- (6) Wiederverwendbare mechanische Verbinder und Bördelverbindungen sind im Innenbereich nicht zulässig. Bei der Wiederverwendung von mechanischen Steckverbindern in Innenräumen sind die Dichtungsteile zu erneuern. Bei der Wiederverwendung von Bördelverbindungen in Innenräumen ist das Bördelteil erneut herzustellen.
- (7) Betreiben Sie die Klimaanlage nicht, wenn kein Kältemittel im System ist.

## Handhabung Hinweise zum Stopfbuchsenventil

- Öffnen Sie ganz das Ventilschaft, aber nicht weiter als dem Stöpsel.

Rohrgröße des Stopfbuchsenventils acked Valve	Größe des Sechskantschlüssels
12,70 mm und kleiner	A = 4 mm
15,88 mm	A = 5 mm

## Abpumpvorgang

1. Schalten Sie das Klimasystem aus.
2. Schließen Sie den Füllschlauch vom Verteilerventil an den gaseitigen Serviceanschluss des Füllventils an.
3. Schalten Sie das Klimasystem im Kühlbetrieb für mehr als 10 Minuten an.
4. Überprüfen Sie, ob der Betriebsdruck des Systems auf dem normalen Wert liegt. (Siehe Produktspezifikation)
5. Lösen Sie die Ventilstangenkappe beider Versorgungsventile.
6. Die Ventilstange der Flüssigkeitsseite mit dem Sechskantschlüssel ganz zudrehen. (\*Stellen Sie sicher, dass keine Luft in das System eindringt)
7. Betrieb des Klimasystems fortsetzen, bis das Manometer des Verteilers in den Bereich von  $0,5 - 0 \text{ kgf/cm}^2$  gefallen ist.
8. Mit dem Sechskantschlüssel die Ventilstange der Gasseite ganz zudrehen. Schalten Sie das Klimasystem danach sofort aus.
9. Entfernen Sie den Manometerverteiler vom Versorgungsanschluss des Ventils mit Stopfbuchsen.
10. Ziehen Sie die Ventilstangenkappe an beiden Versorgungsventilen fest.

### VORSICHT

Es sollte der Betriebszustand des Kompressors während des Abpumpvorgangs überprüft werden. Es dürfen keine abnormalen Geräusche, stärkere Vibrationen auftreten. Wenn ein abnormaler Zustand auftritt, müssen Sie die Klimaanlage sofort abschalten.

- Schrauben Sie die Ventilkappe fest, mit einem Drehmoment laut folgender Tabelle:

Kappe	Kappengröße (H)	Drehmoment
Ventilstangen-Kappe	H17 - H19	14~18 N·m (1,4 bis 1,8 kgf·m)
	H22 - H30	33~42 N·m (3,3 bis 4,2 kgf·m)
Arbeitsanschluss-Kappe	H14	8~12 N·m (0,8 bis 1,2 kgf·m)
	H17	14~18 N·m (1,4 bis 1,8 kgf·m)

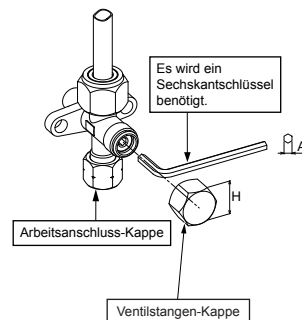

# ELEKTRISCHE ANSCHLÜSSE

Modell	025	035	046
Stromversorgung	50Hz, 220 – 240V Einphasig		
Max. Betriebsstrom	6,75A	7,60A	9,50A
Trennschalter-Nennleistung	10A	10A	16A
Stromversorgungskabel	H07RN-F oder 60245 IEC66 (1,0 mm <sup>2</sup> oder mehr)		H07RN-F oder 60245 (1,5 mm <sup>2</sup> oder mehr)
Verbindungskabel	H07RN-F oder 60245 IEC66 (1,0 mm <sup>2</sup> oder mehr)		H07RN-F oder 60245 (1,5 mm <sup>2</sup> oder mehr)

## Innengerät

Das Anschließen des Verbindungskabels kann vorgenommen werden, ohne daß hierzu die Frontplatte abgenommen werden muß.

1. Nehmen Sie das Lufteinlaßabdeckgitter ab.  
Öffnen Sie das Lufteinlaßabdeckgitter nach oben, und ziehen Sie es auf sich zu.
2. Die Klemmenabdeckung und die Zugentlastung abnehmen.
3. Das Verbindungskabel (in Übereinstimmung mit örtlichen Vorschriften) durch die Leitungsöffnung in der Wand führen.
4. Das Verbindungskabel aus dem Schlitz an der Rückwand ziehen, so dass es vorn etwa 20 cm übersteht.
5. Das Verbindungskabel ganz in den Klemmenblock einschieben und mit den Schrauben gut sichern.
6. Anzugsmoment : 1,2 N·m (0,12 kgf·m)
7. Das Verbindungskabel mit der Zugentlastung sichern.
8. Fixieren Sie die Anschlußabdeckung, die Rückplattendüse und das Lufteinlaßabdeckgitter an der Inneneinheit.

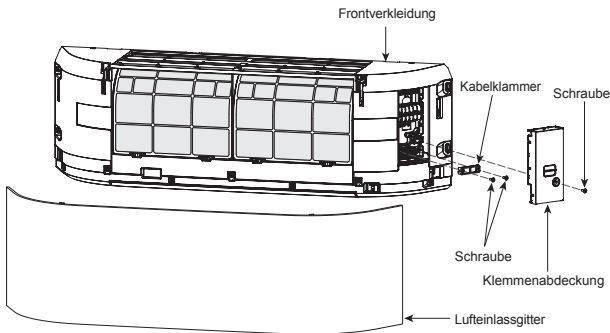

## Aussengerät

1. Die Ventilabdeckung, die Abdeckung der elektrischen Teile und die Kabelklemme vom Außengerät abnehmen.
2. Das Anschlußkabel mit der entsprechenden Anschlußklemme verbinden, und hierbei sich auf die dazugehörigen Nummern des Klemmenblocks am Innen- bzw. Außengerät beziehen.
3. Führen Sie das Netzkabel und das Verbindungskabel vorsichtig in den Klemmenblock ein und befestigen Sie sie gut mit Schrauben.
4. Verwenden Sie Isolierband für die Isolation von Kabeln, die nicht verwendet werden. Platzieren Sie sie so, dass sie keine Elektro- oder Metallteile berühren.
5. Befestigen Sie das Netzkabel und das Verbindungskabel mit der Kabelklemme.
6. Montieren Sie die Abdeckung der elektrischen Teile und die Ventilabdeckung ans Außengerät.

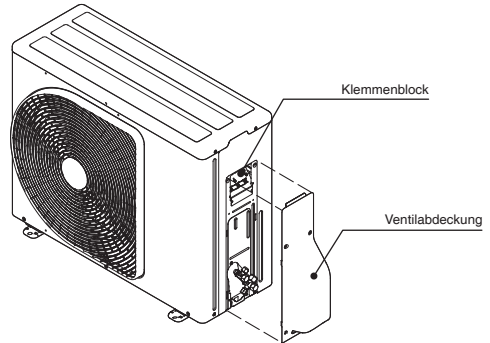

## So installieren Sie das Lufteinlaßabdeckgitter an der Inneneinheit

- Wenn Sie das Lufteinlaßabdeckgitter anbringen wollen, führen Sie die Schritte zum Entfernen des Gitters einfach in umgekehrter Reihenfolge aus.

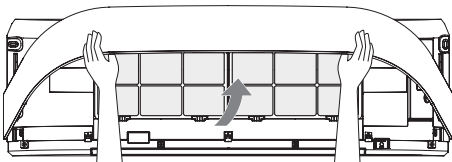

# Bei der 1:1-Verbindung eines Innengeräts mit einem Aussengerät

Die Stromversorgung kann so gewählt werden, dass sie entweder einen Anschluss zum Innen- oder Außengerät bietet. Treffen Sie die entsprechende Wahl und schließen Sie die Stromversorgung und das Anschlusskabel entsprechend der nachfolgenden Anweisungen an.

## Eingang der Stromversorgung bei Klemmenblock des Außengeräts (Empfohlen)

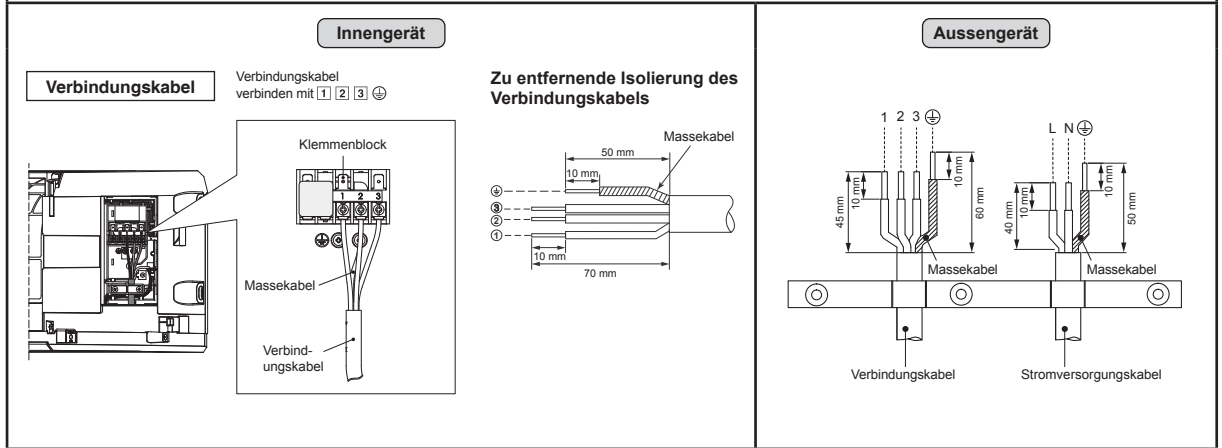

## Eingang der Stromversorgung beim Klemmenblock des Innengeräts (Erhältlich)

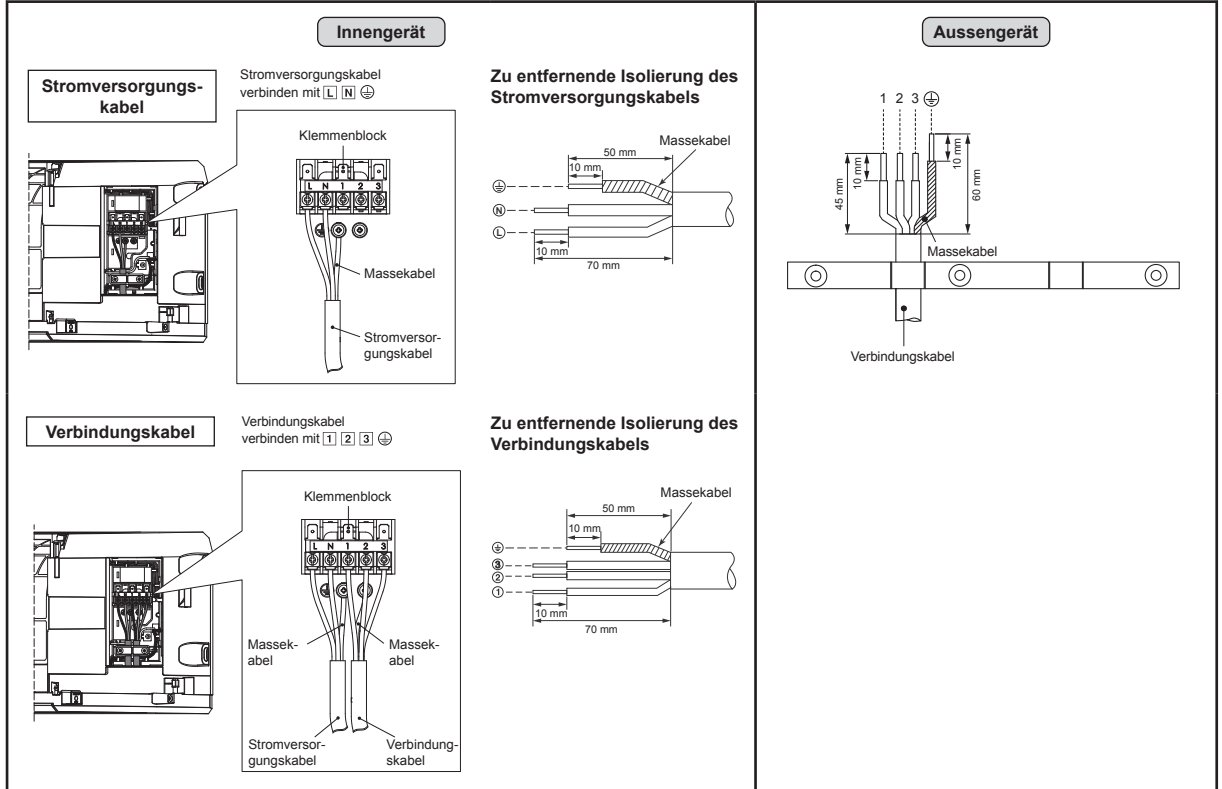

## 1:1-Schaltplan der Stromversorgung für das Aussengerät

### Eingang der Stromversorgung beim Klemmenblock des Aussengeräts (Empfohlen)

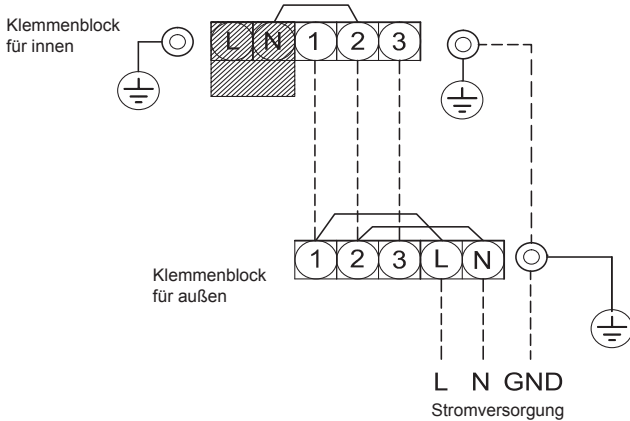

### Eingang der Stromversorgung beim Klemmenblock des Innengeräts (Erhältlich)

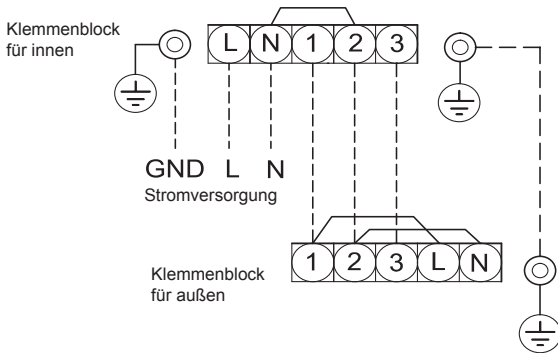

### VORSICHT

1. Die Versorgungsspannung muss den gleichen Wert wie die Nennspannung des Klimageräts aufweisen.
2. Die Stromquelle muss zur ausschließlichen Verwendung des Klimageräts dienen.
3. Für die Stromzuführung dieser Klimaanlage muss ein Trennschalter benutzt werden.
4. Stellen Sie sicher, dass die Stromversorgung und das Verbindungskabel nach Größe und Anschlusstechnik kompatibel sind.
5. Jeder Draht muss fest angeschlossen sein.
6. Führen Sie die Verkabelungsarbeiten so aus, dass eine großzügig ausgelegte Kapazität der Verkabelung zur Verfügung steht.
7. Auf korrekten Anschluss der Kabel ist zu achten, da eine inkorrekte Verbindung eine Beschädigung von elektrischen Komponenten zur Folge hat.
8. Bei inkorrekt oder unvollständiger Verkabelung besteht Gefahr von Brand oder Rauch.
9. Dieses Produkt kann an das Stromversorgungsnetz angeschlossen werden.  
Anschluss an feste Verkabelung: Ein Schalter, der alle Pole trennt und eine Kontaktunterbrechung von mindestens 3 mm aufweist, muss in die feste Verkabelung integriert werden.

## Bei der Verbindung eines Innengeräts mit einem Multi-Inverter-System (IMS)

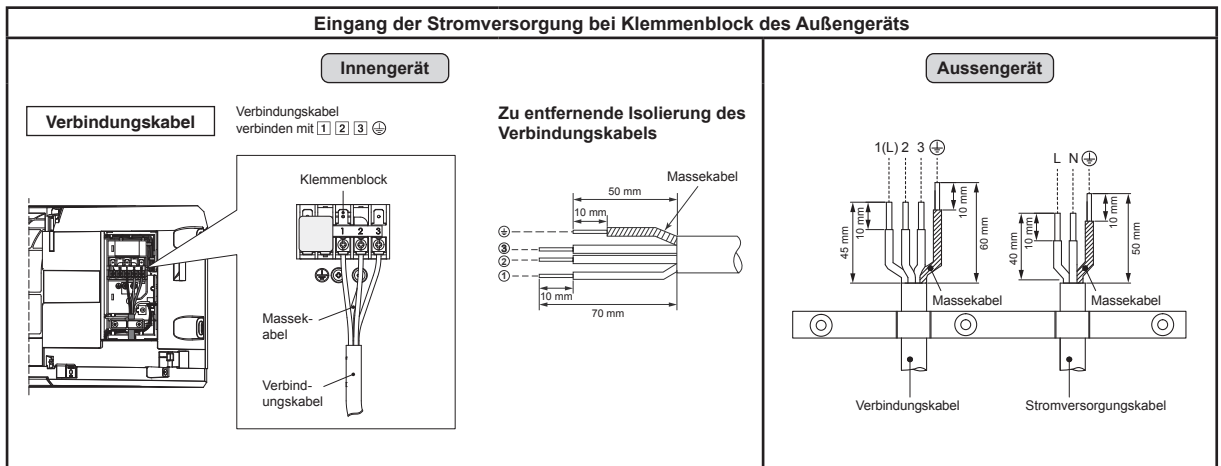

## Schaltplan der Stromversorgung für das Multi-Inverter-System (IMS)

### Eingang der Stromversorgung beim Klemmenblock des Außengeräts

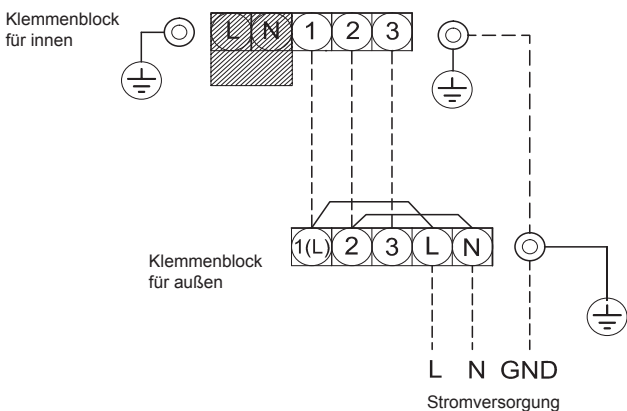

### VORSICHT

1. Die Versorgungsspannung muss den gleichen Wert wie die Nennspannung des Klimageräts aufweisen.
2. Die Stromquelle muss zur ausschließlichen Verwendung des Klimageräts dienen.
3. Für die Stromzuführung dieser Klimaanlage muss ein Trennschalter benutzt werden.
4. Stellen Sie sicher, dass die Stromversorgung und das Verbindungskabel nach Größe und Anschlusstechnik kompatibel sind.
5. Jeder Draht muss fest angeschlossen sein.
6. Führen Sie die Verkabelungsarbeiten so aus, dass eine großzügig ausgelegte Kapazität der Verkabelung zur Verfügung steht.
7. Auf korrekten Anschluss der Kabel ist zu achten, da eine inkorrekte Verbindung eine Beschädigung von elektrischen Komponenten zur Folge hat.
8. Bei inkorrekt oder unvollständiger Verkabelung besteht Gefahr von Brand oder Rauch.
9. Dieses Produkt kann an das Stromversorgungsnetz angeschlossen werden.  
Anschluss an feste Verkabelung: Ein Schalter, der alle Pole trennt und eine Kontaktunterbrechung von mindestens 3 mm aufweist, muss in die feste Verkabelung integriert werden.

# SONSTIGES

## Überprüfung auf Gas-Undichtigkeit

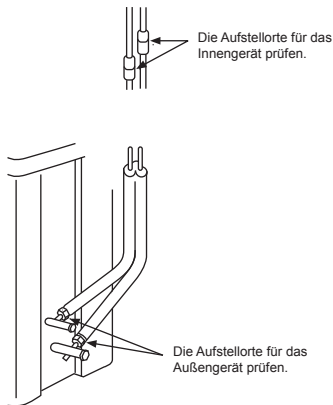

- Mit einem Gasleckdetektor oder mit Seifenwasser die Überwurfverbindungen auf Undichtigkeiten prüfen.

## Fernbedienung A-B Wahl

- Werden zwei Innengeräte im selben Raum oder in angrenzenden Räumen installiert, könnte bei Fernbedienung eines Geräts auch das andere Gerät auf das Fernbedienungssignal reagieren. Dies kann verhindert werden, indem Sie eines der Geräte und eine Fernbedienung auf Einstellung „B“ umschalten (die Werkseinstellung ist A).
- Wenn die Zuordnung von Innengerät und Fernbedienung nicht übereinstimmt, spricht das Innengerät nicht auf die Fernbedienung an.
- Beim Verlegen von Leitungen und Kabeln für Raum A und B besteht kein Zusammenhang mit den Fernbedienungszuordnungen „A“ und „B“.

Werden 2 Klimageräte installiert, muss die Fernbedienung für jedes Innengerät getrennt werden.

### Fernbedienung B-Setup.

- Drücken Sie am Innengerät die [RESET]-Taste, um das Klimagerät anzustellen.
- Richten Sie die Fernbedienung auf das Innengerät.
- Halten Sie die Taste [CHECK] auf der Fernbedienung mit der Spitze eines Bleistifts gedrückt. „00“ wird im Display angezeigt (Bild ①).

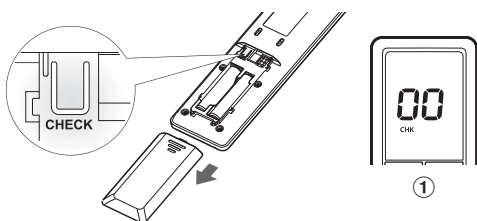

- Die Tasten [MODE] und [CHECK], „gleichzeitig drücken. Die Zuordnung „B“ erscheint im Display. „00“ verschwindet im Display und das Klimagerät wird ausgeschaltet. Die Zuordnung B der Fernbedienung wird gespeichert (Bild ②).

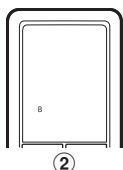

- Hinweis :**
- Wiederholen Sie die obigen Schritte, um die Fernbedienung auf Zuordnung A umzustellen.
  - Die Zuordnung A der Fernbedienung zeigt im Display kein „A“.
  - Die Werkseinstellung der Fernbedienung steht auf A.

## Probelauf

Um den Probelaufmodus (TEST RUN (COOL)) zu einschalten, die [RESET]-Taste 10 Sekunden lang gedrückt halten. (Dies wird durch einen kurzen Piepton bestätigt.)

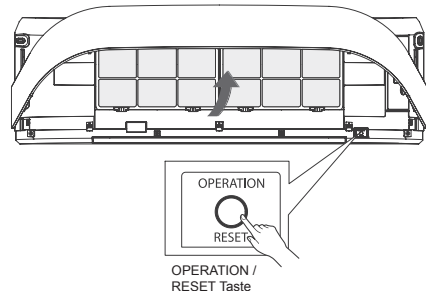

## Einstellung der Automatischen Neustartfunktion

Dieses Gerät ist so programmiert, daß es nach einem Stromausfall wieder automatisch in der gleichen Betriebsart anspringt, die vor der Unterbrechung eingestellt war.

### Informationen

Das Produkt wurde mit der Automatischen Neustartfunktion in der Position EIN geliefert. Schalten Sie es nach Bedarf AUS.

### So schalten Sie die Automatische Neustartfunktion AUS

- Halten Sie die Taste [OPERATION] am Innengerät 3 Sekunden langgedrückt. (3 Pieptöne, aber die Lampe OPERATION blinkt nicht).

### So schalten Sie die Automatische Neustartfunktion EIN

- Halten Sie die Taste [OPERATION] am Innengerät 3 Sekunden lang gedrückt. (3 Pieptöne und die Lampe OPERATION blinkt 5-mal/Sek für 5 Sekunden).

### HINWEIS

- Wenn EIN-Timer oder AUS-Timer eingestellt ist, wird der AUTOMATISCHER NEUSTARTBETRIEB nicht aktiviert.

## Installation von Dekorationsgewebe

Das Dekorationsgewebe für die Abdeckung des Lufteinlassgitters der Inneneinheit wurde in das Zubehör aufgenommen. Der Benutzer kann es nach Bedarf verwenden.

Die Installationsmethode ist wie folgt.

1. Entfernen Sie das Lufteinlassgitter.  
Öffnen Sie das Lufteinlassgitter nach oben und ziehen Sie es zu sich heran.  
Wie in der Abbildung unten dargestellt.

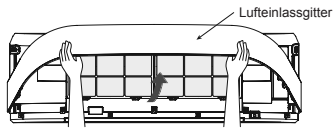

2. Bereiten Sie das Gewebe vor, das Sie für die Installation auswählen.
3. Führen Sie das Gewebe in die linke und rechte Seite des Lufteinlassgitters ein und achten Sie darauf, dass es an den Kanten glatt ist.  
Befestigen Sie Haken und Schlaufen des Klettbandes vollständig aneinander.  
Wie in der Abbildung unten dargestellt.

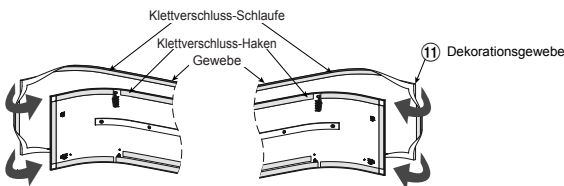

4. Führen Sie das Gewebe in die Ober- und Unterseite des Lufteinlassgitters ein.  
Befestigen Sie Haken und Schlaufen des Klettbandes vollständig aneinander.  
Wie in der Abbildung unten dargestellt.

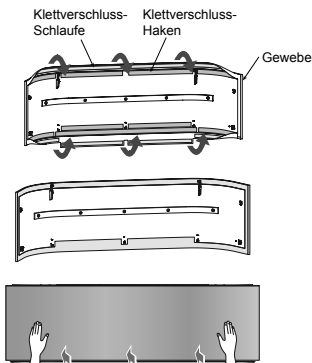

5. Bauen Sie das Lufteinlassgitter in umgekehrter Reihenfolge von 1 wieder zusammen.

### HINWEIS

- Die Straffheit des Gewebes hängt von der Befestigung des Klettbandes um das Lufteinlassgitter ab; ergreifen Sie geeignete Maßnahmen.

### VORSICHT

- Wenn das Dekorationsgewebe durch Waschen gereinigt wird, kann dies das Aussehen und den Sitz des Dekorationsgewebes beeinträchtigen.
- Empfohlen wird die Verwendung eines Staubsaugers zum Entfernen von Staub vom Dekorationsgewebe.

## Montageanleitung

Für Installationen des R32-Wechselrichters können die vorhandenen R22- und R410A-Rohrleitungen wiederverwendet werden.



## WARNUNG

Die Überprüfung des alten Rohrleitungssystems auf Beschädigungen und Verschleißerscheinungen und die Überprüfung der Wandstärke erfolgt normalerweise am Installationsort.

Wenn alle Voraussetzungen erfüllt sind, können die vorhandenen R22- und R410A-Rohrleitungen für R32-Modelle verwendet werden.

## Voraussetzungen zur Wiederverwendung

### der vorhandenen Leitungen

Vergewissern Sie sich, dass die Kältemittelleitungen die folgenden drei Voraussetzungen erfüllen:

1. **Trocken** (keine Feuchtigkeit in den Leitungen)
2. **Sauber** (kein Staub in den Leitungen)
3. **Dicht** (Kältemittel kann nicht austreten)

## Einschränkungen bei der Verwendung vorhandener Leitungen

In den folgenden Fällen können die vorhandenen Rohrleitungen nicht ohne weiteres verwendet werden: Die vorhandenen Leitungen müssen gereinigt oder gegen neue ausgetauscht werden.

1. Sind die Leitungen stark verkratzt oder verbeult, müssen Sie unbedingt neue Kältemittelleitungen verwenden.
2. Ist die vorhandene Wandstärke geringer als unter „Rohrleitungsdurchmesser und Wandstärke“ angegeben, müssen Sie neue Leitungen verwenden.

- Der Betriebsdruck von R32 ist hoch (etwa 1,6 mal höher als der von R22). Rohrleitungen, die verkratzt, verbeult oder zu dünnwandig sind, eignen sich nicht für diese hohen Drücke und können im schlimmsten Fall platzen.

## \* Rohrleitungsdurchmesser und Wandstärke (mm)

Rohr Außendurchmesser	Ø6,4	Ø9,5	Ø12,7
R32, R410A	0,8	0,8	0,8
R22			

3. Wenn die Rohrleitungen nicht am Außengerät angeschlossen waren, oder wenn Gas aus den Leitungen ausgetreten ist, und die Leitungen nicht repariert und wieder gefüllt wurden.

- Es besteht die Möglichkeit, dass Wasser oder Luftfeuchtigkeit in die Leitungen eindringt.

4. Wenn das Kältemittel nicht über eine Kältemittelrückgewinnungsanlage zurück gewonnen werden kann.

- Es besteht die Möglichkeit, dass große Mengen verunreinigten Öls und Feuchtigkeit in den Leitungen verbleiben.

5. Wenn an die vorhandenen Leitungen ein handelsüblicher Trockner angeschlossen ist.
  - Das Kupfer kann oxidiert sein (Grünspan).
6. Wenn das vorhandene Klimagerät entfernt wurde, nachdem das Kältemittel zurückgewonnen wurde. Überprüfen Sie, ob sich das Öl deutlich von normalem Öl unterscheidet.
  - Das Kältemaschinendöl ist grün wie oxidiertes Kupfer.
  - Es besteht die Möglichkeit, dass sich Feuchtigkeit und Öl vermischt haben und die Leitungen im Inneren oxidieren.
  - Das Öl hat sich verfärbt, enthält große Mengen an Rückständen oder riecht unangenehm.
  - Im Kältemaschinendöl befindet sich eine große Menge glänzender Metallspläne oder anderer Abrieb.

7. Wenn das Klimagerät wegen Ausfällen des Kompressors ausgetauscht wird.
  - Wenn sich das Öl verfärbt hat, eine große Menge an Rückständen, glänzenden Metallsplänen oder Abrieb enthält oder sich mit anderen Fremdkörpern gemischt hat, können Probleme auftreten.
8. Wenn das Klimagerät mehrfach ein- und ausgebaut wird (z. B. bei Leasing-Geräten usw.)
9. Wenn im vorhandenen Klimagerät anderes Kältemaschinendöl als Suniso, Froot-S, MS (synthetisches Öl), Alkylbenzol (HAB, Barrel Freeze), Esteröl, PVE (nur dieses Etheröl) verwendet wurde.
  - Die Wicklungsisolierung des Kompressors kann beschädigt werden.

## HINWEIS

Die obigen Hinweise basieren auf Untersuchungen an unseren eigenen Klimageräten. Es besteht daher keine Gewähr, dass die vorhandenen Kältemittelleitungen für R32-Systeme anderer Hersteller verwendet werden können.

## Reinigen der Rohrleitungen

Wenn Innen- oder Außengerät für längere Zeit offen stehen oder ausgebaut werden, müssen die Leitungen wie folgt gereinigt werden:

- Andernfalls kann sich Rost bilden, wenn durch Kondensation Feuchtigkeit oder Fremdkörper in die Leitungen eindringen.
- Rost kann nicht durch Reinigung entfernt werden. Daher müssen neue Rohrleitungen verwendet werden.

Installationsort	Zeitraum	Behabung
Außen	Mindestens ein Monat	Kleimmen
Innen	Weniger als ein Monat	Kleimmen oder Umrwickeln
	Jedes Mal	

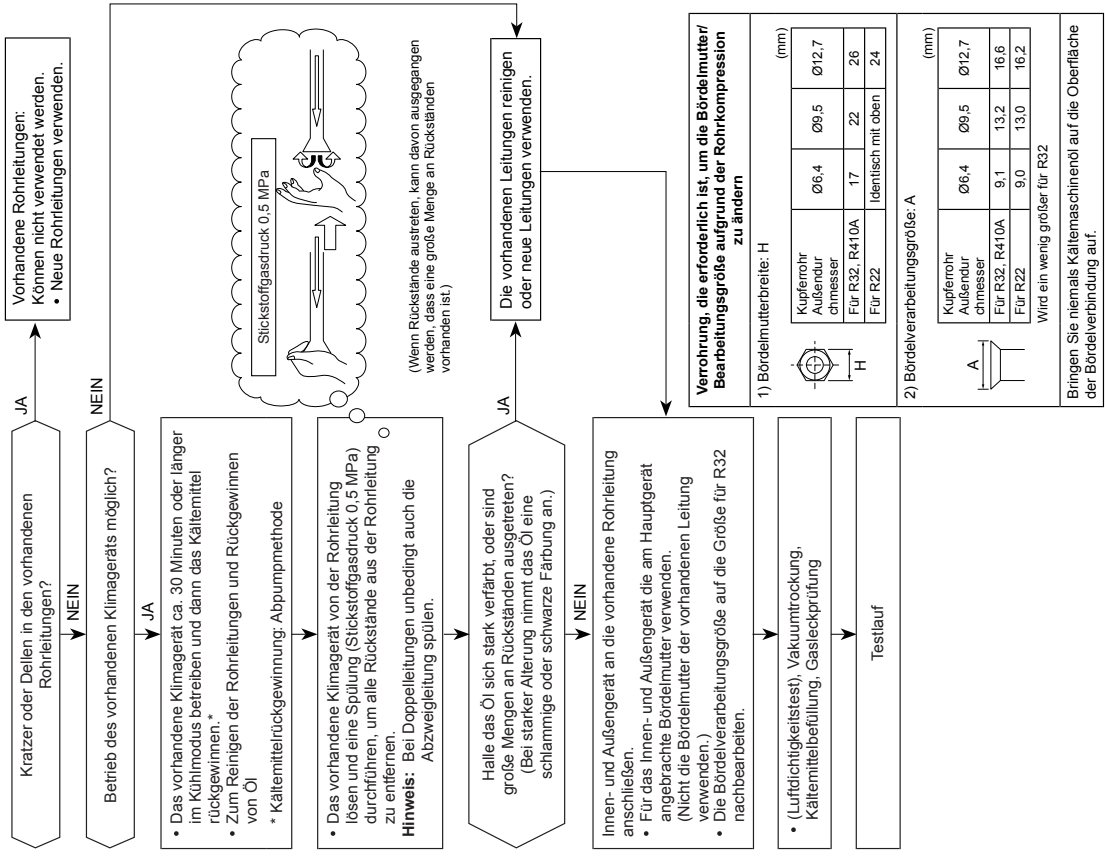

# INSTALLATIONS-CHECKLISTE

Nach Beendigung der Installationsarbeiten überprüfen Sie bitte die unten aufgeführten Punkte und händigen Sie dieses Blatt dem Benutzer aus, damit er es zusammen mit dem Benutzer- und Installationsanleitung an einem sicheren Ort aufbewahren kann

Modellbezeichnung \_\_\_\_\_

Prüfdatum \_\_\_\_\_

Geprüft durch \_\_\_\_\_

**Hinweis:** Bitte tragen Sie in dem von Ihnen geprüften Feld ein „ ✓ “ ein.

## ■ Rohrleitungsarbeiten

Zu überprüfende Elemente	Symptom	Geprüft
Verbindungsrohre sind gereinigt und nicht verbeult	Unzureichende Leistung des Klimageräts Fehlfunktion des Kompressors Bruch oder Platzen des Kompressors	
Eine Vakuumpumpe zum vollständigen Absaugen verwenden		
Kein Gasaustritt oder Verstopfung festgestellt		
Serviceventile sind vor dem Betrieb vollständig geöffnet		

## ■ Verkabelungsarbeiten

Zu überprüfende Elemente	Symptom	Geprüft
Kabel sind richtig angeschlossen	Durchgebrannt, kein Betrieb	
Mit einem Leistungsschalter an die Hauptstromversorgung anschließen	Durchgebrannt, kein anormaler Schutz	
Die Isolatoren der Leitungen sind in gutem Zustand	Durchgebrannt, elektrische Leckage	
Die angegebene Größe/den angegebenen Wert der Kabel verwenden	Durchgebrannt	
Das Erdungskabel muss gemäß dem Installationsanleitung des Herstellers installiert werden	Elektrische Leckage oder Stromschlag	

## ■ Entwässerungsarbeiten

Zu überprüfende Elemente	Symptom	Geprüft
Der Ablaufschlauch ist richtig angeschlossen	Wasseraustritt oder Tropfenbildung	
Der Ablaufschlauch ist gut isoliert	Wasser- oder Kondensattropfen	

**Anmerkung :** Alle Prüfpunkte sind im Installationsanleitung des Herstellers beschrieben

