

MUPO-H6



Manual de instalación y usuario
Installation and owner's manual
Manuel d'installation et l'utilisauter
Benutzer- oder Installationshandbuch
Manual de instalação e de utilizador



ES	3
EN	25
FR	47
DE	65
PT	83

ÍNDICE

Introducción Breve	4
Precaución de Seguridad.....	5
Descripción de las partes	7
Accesorios.....	8
Panel de Control.....	9
Operación.....	10
Instalación	11
Mantenimiento	14
Solución de Problemas.....	15
Eliminación.....	16
Control Remoto.....	17

IMPORTANTE:

Le agradecemos que haya adquirido un aire acondicionado de alta calidad. Para asegurar un funcionamiento satisfactorio durante muchos años, debe leer cuidadosamente este manual antes de la instalación y del uso del equipo. Después de leerlo, guárdelo en un lugar seguro. Le rogamos consulte este manual ante las dudas sobre el uso o en el caso de irregularidades.

Este equipo de aire acondicionado es para uso exclusivamente doméstico o comercial, nunca debe instalarse en ambientes húmedos como baños, lavaderos o piscinas.

ADVERTENCIA:

La alimentación debe ser MONOFÁSICA (una fase (L) y una neutro (N) con conexión a tierra (GND) y con interruptor manual. El no cumplimiento de estas especificaciones infringe las condiciones ofrecidas de la garantía por el fabricante.

NOTA:

Teniendo en cuenta la política de la compañía de continua mejora del producto, tanto la estética como las dimensiones, las fichas técnicas y los accesorios de este equipo pueden cambiar sin previo aviso.

ATENCIÓN:

Lea este manual cuidadosamente antes de instalar y usar su nuevo aire acondicionado. Asegúrese de guardar este manual como referencia futura.

Introducción Breve

Este aire acondicionado portátil es un aire acondicionado de nueva generación el cual es diseñado para ser utilizado en la habitación, la sala de estudio, el vestibulo , la oficina, la sala de reunion, el almacén, el ático, el auditorio deportivo y otras salas de entretenimiento. Su característica de flexibilidad permite ajuste fácil a temperatura y humedad ademas, el filtro puede remover polvo purifica el aire para crear un saludable ambiente laboral.

Es diseñado bajo novedad practicalidad y conveniencia para satisfacer las necesidades eficiente y aire acondicionado portátil. Es fácil de usuario, sin necesidad de instalación complicada y mantenimiento conveniente. Además el sistema de doble control (mando a distancia/ control manual opcional) simplifica su operación.

La unidad es mas competitiva a otros productos de enfriamiento. Con buena estructura, múltiples funciones razonable diseño, ventilación la unidad minimiza el consumo de electricidad. Con la meta de armonizar la vida humano, nuestra compañía adopta factores humano en los diseños y producir esta alta calidad de aire acondicionado portátil.

Precauciones de Seguridad

Su seguridad y la seguridad de otros son muy importantes. Hemos brindado muchos mensajes de seguridad en este manual y en su equipo. Siempre lea y obedezca todos los mensajes de seguridad.

AVISO

Este símbolo indica la posibilidad de muerte o lesión seria.

PRECAUCIÓN

Este símbolo indica la posibilidad de lesión o daño a propiedades.

AVISO

Lea el presente manual

El presente manual recoge numerosas indicaciones para el correcto uso y funcionamiento del aire acondicionado. Si utiliza el aire acondicionado con precaución podrá ahorrar tiempo y dinero durante toda la vida del mismo. En el apartado de detección y resolución de problemas encontrará respuestas para los problemas más comunes. Es posible que no necesite contactar con el servicio técnico si consulta dicho apartado.

AVISO

- Este electrodoméstico puede ser usado por niños mayores de ocho años y por personas con una reducida capacidad física, sensorial o mental o que carezcan de experiencia y conocimientos siempre que estén siendo supervisados o instruidos en el uso del electrodoméstico de manera segura y de que sean conscientes de los peligros que dicho uso entraña. Este electrodoméstico no deberá servir de juguete para niños. La limpieza y mantenimiento de la unidad no correrán a cargo de niños sin la pertinente supervisión (aplicable en países europeos).
- El uso de este electrodoméstico no está pensado para personas (niños incluidos) con una reducida capacidad física, sensorial o mental o que carezcan de experiencia y conocimientos a menos que estén siendo supervisados o instruidos en el uso del electrodoméstico de manera segura por parte de una persona responsable (aplicable en países no europeos).
- Se deberá vigilar a los niños para que no jueguen con el electrodoméstico.
- Si el cable de alimentación está dañado, deberá ser sustituido por parte del fabricante, técnico del servicio o personal cualificado para evitar posibles peligros.
- Este electrodoméstico deberá ser instalado según el correspondiente código eléctrico nacional.
- No ponga en funcionamiento el aire acondicionado en entornos húmedos como cuartos de baño o lavanderías.
- El electrodoméstico con calentador eléctrico deberá instalarse al menos a un metro de distancia de materiales combustibles.
- Póngase en contacto con el técnico del servicio autorizado para la reparación o el mantenimiento de la unidad.
- Póngase en contacto con un instalador autorizado para proceder a la instalación de la unidad.

PRECAUCIÓN

- ⊘ No aplique aire frío directamente a su cuerpo durante un largo período de tiempo. Puede empeorar condición física y causarle problemas de salud.
- ⊘ Limpie el equipo con una pieza de tela suave y seca, No use lo siguiente para limpiar: disolventes químicos, insecticidas, productos inflamables, los cuales dañarán la apariencia del equipo. No rocíe agua directamente a la unidad interior.
- ⊘ Cierre las ventanas y las puertas, de lo contrario la capacidad de enfriamiento o de calefacción será debilitada.
- ⊘ Si el filtro de aire está muy sucio la capacidad de enfriamiento o calefacción será debilitada. Por favor limpie el filtro de aire regularmente.

Descripción de las partes

VISTA FRONTAL

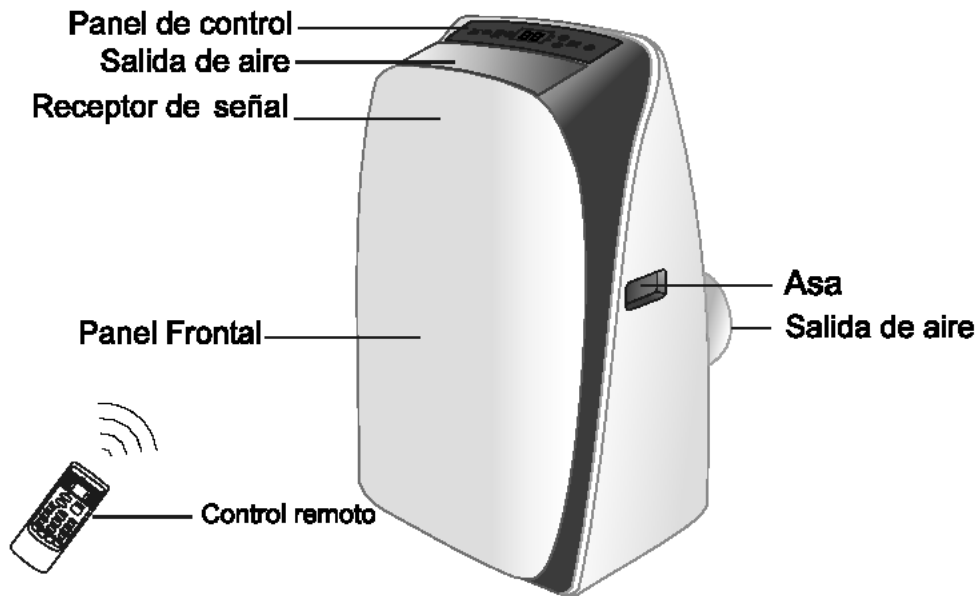



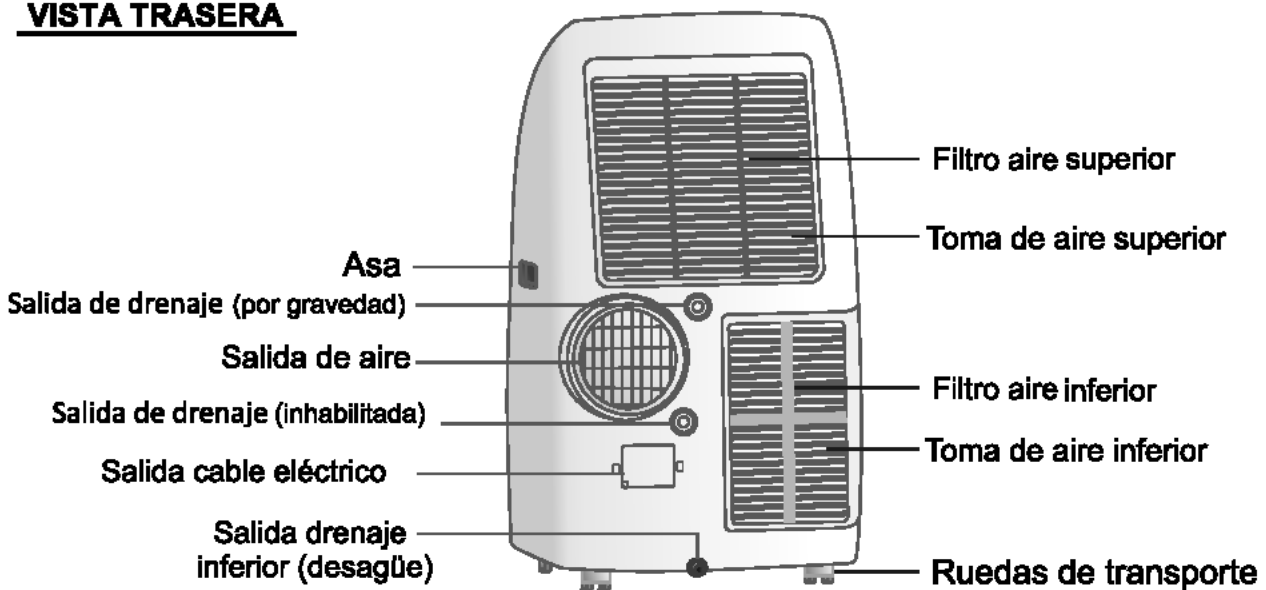

VISTA TRASERA

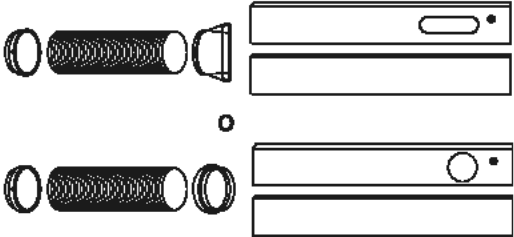

Nota:

- * Las descripciones de este manual, los textos, imágenes, pueden ser ligeramente diferentes al del equipo que usted a adquirido. La forma real prevalecerá.
- * El rango de temperaturas de funcionamiento es de 16 a 35°C en refrigeración; 5 a 27°C en calefacción.

Accesorios

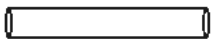
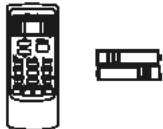
Partes	Nombres de partes	Cantidad
	Adaptador Tubo de escape y Adaptador B (boca plana o boca redonda: dependiendo de los modelos) Juego deslizante para ventana y Tornillo	1 Juego
	Adaptador Extractor de pared A(#)	1 pieza
	Adaptador B (Boca Redonda)(#)	1 pieza
	Tornillo y Tuerca	1 pieza
	Manguera de vaciado (#)	1 pieza
	Mando a distancia y Bateria	1pieza

Nota: Partes Opcionales (#), algunos modelos sin.

Nota:

Por favor, seleccionar los botones del control remoto según las funciones del equipo indicadas en el display, las otras funciones del control remoto no serán validas.

Panel de Control

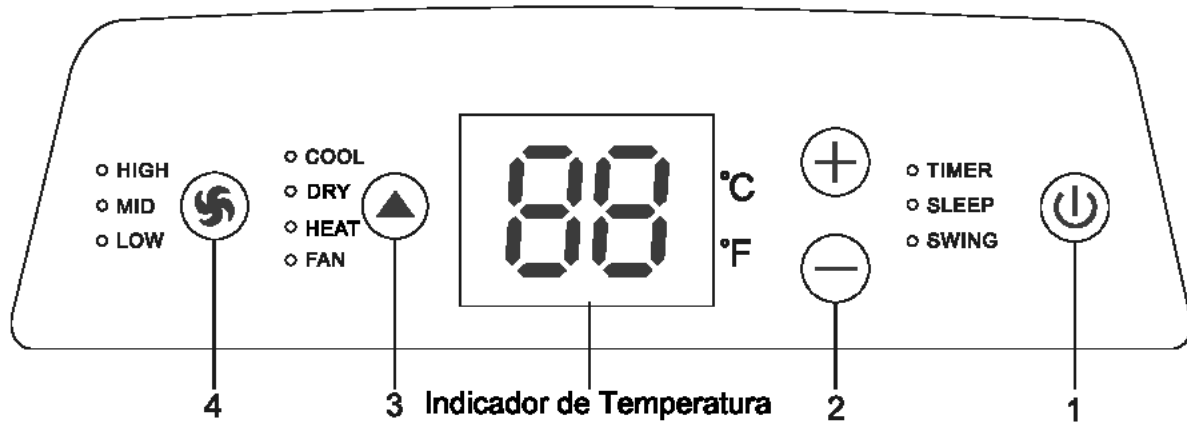

- HIGH- Indicador Alta Velocidad
- MID-Indicador Media Velocidad
- LOW- Indicador Baja Velocidad
- COOL- Indicador Modo Refrigeración
- DRY - Indicador Modo Secado
- HEAT- Indicador Modo Calefacción
- FAN- Indicador Modo Ventilación
- TIMER-Indicador Temporizador
- SLEEP-Indicador Modo Noche
- SWING-Indicador Swing

Función de los botones

1. Botón
 Pulse este button para Encender o Apagar la unidad.
2. Botón o
 Pulse o para aumentar o reducir la temperatura.
3. Botón
 Cada vez que pulse este botón, un modo está seleccionado en una secuencia COOL, DRY, HEAT y FAN.
4. Botón
 Este botón es usado para ajustar la velocidad del ventilador en la secuencia que va de LOW, MID, a HIGH, entonces, vuelve a LOW.

Nota:

1. Las funciones "Timer", "Sleep", "Swing", "Modo Automático" y "Ventilación Automática" solo pueden ser seleccionadas con el control remoto y nunca desde el panel de control.
2. El resto de funciones del control remoto son las mismas que las del panel de control.

Operación

AVISO

No hacer caso a las siguientes precauciones, puede causar descargas eléctricas, incendios o lesiones personales:

1. El enchufe debe conectarse a una toma de corriente que disponga de toma de tierra.
2. No use un cable alargador o un adaptador para conectar este equipo.

Antes de poner en marcha el equipo

1. Seleccione una localización apropiada para asegurar que la unidad está cerca de una toma de corriente .
2. Instale la manguera de escape flexible y ajustable.
3. Enchufe la unidad en la salida correcta.
4. Encender la unidad.

Modo Calefacción

1. Pulse el botón MODE en secuencia hasta que se elimine el indicador de calefacción.
2. Pulse el botón “+” o “-” para fijar la temperatura deseada.
3. Pulse el botón FAN para seleccionar la velocidad del ventilador.
4. Pulse botón ON/OFF para encender y pulse otra vez para apagar.

Modo Refrigeración

1. Pulse el botón MODE en secuencia hasta que se elimine el indicador de refrigeración.
2. Pulse el botón “+” o “-” para fijar la temperatura deseada.
3. Pulse el botón FAN para seleccionar la velocidad del ventilador
4. Pulse botón ON/OFF para encender y pulse otra vez para apagar.

Modo Secado (Deshumidificación)

1. Pulse el botón MODE en secuencia hasta que se elimine el indicador de secado.
2. El ventilador funcionará a velocidad determinada en este modo.
3. Cierre las ventanas y puertas para el mejor efecto de la deshumidificación.
4. Pulse botón ON/OFF para encender y pulse otra vez para apagar.

Modo Ventilación

1. Pulse el botón MODE en secuencia hasta que se ilumine el indicador de ventilación.
2. Pulse el botón FAN para seleccionar la velocidad de ventilador
3. Pulse botón ON/OFF para encender y pulse otra vez para apagar.

Funcionamiento del Temporizador

1. Pulsa el botón TIMER.
2. Prulsa el botón “+” o “-” para ajustar el tiempo de su temporizador.

Nota: “Tiempo de apagado” es efectivo solo cuando el aire acondicionado está encendido.
“Tiempo de encendido” es efectivo solo cuando el aire acondicionado está apagado

Instalación

Guía para el cliente

- El cliente debe disponer de una toma de corriente de 220~240V.
- Debe usar un circuito especial y toma de tierra eficaz en combinación con el enchufe del aire acondicionado
- Si el cable de alimentación se daña debe ser reemplazado por el fabricante, agente de servicio u otras personas calificadas para evitar lesiones.
- El aparato debe ser instalado según la regulación de cableado nacional.
- El enchufe debe ser accesible de manera fácil después de instalación.
- Si el fusible de unidad en PCB está roto, por favor cámbielo con el tipo de F3.15A/250V.

Seleccione la mejor ubicación

1. Instale el aire acondicionado portátil en localización plana y espaciosa donde las salidas del aire no serán obstruidas.
2. Una distancia mínima de 50cm de las paredes u otros obstáculos debe ser mantenida.
3. El gradiente no puede ser más de 10 grados con el plano horizontal.

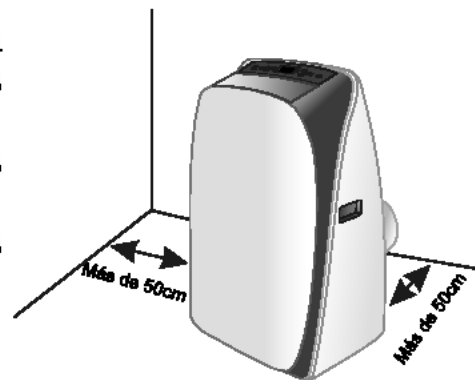

- Nota:**
1. El aire acondicionado no debe ser utilizado en el lavadero.
 2. El enchufe será accesible después de posicionar la unidad.

Drenaje del agua

La unidad es capaz de eliminar los condensados por si misma, por lo que no es necesario conectar la salida de drenaje, de todas formas, si va a usar el modo deshumidificación o si hay mucha humedad en el ambiente, se recomienda conectar el equipo a un desagüe, de lo contrario cuando se llene el deposito de condensados la unidad se parará y mostrará "P1".

* Conexión de la salida de drenaje:

Quite el tapón de la salida de drenaje (por gravedad) de la parte trasera. Ancle la manguera de vaciado al agujero. Coloque el otro lado de la manguera en el desagüe, la manguera de tener inclinación negativa.

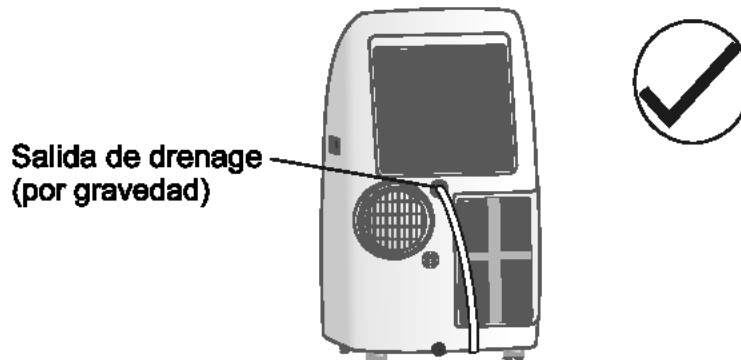

Nota:

Asegúrese de que la manguera está segura y no hay agujeros. Dirija la manguera de desagüe asegurando que no hay obstáculos que la obstruyan. Instale un extremo de la manguera en la salida de desagüe y el otro extremo en el desagüe con inclinación negativa.

- * Cuando el nivel del agua de bandeja inferior llega a un nivel predeterminado la pantalla digital muestra P1. Mueva la unidad a una localización de drenaje remueva el tapón inferior de drenaje y deja que el agua se desague. Reinstale el tapón inferior de drenaje y reinicie la máquina hasta que el símbolo P1 desaparezca.

NOTA: Este seguro de reinstalar el tapón inferior de drenaje antes de usar la unidad,



Instrucciones de montaje del tubo de aire

1. Ponga el costado del conducto al de salida de aire de escape. Fije la unidad entonces gire hacia derecha. Empújelo hacia abajo para asegurar que está completamente fijo.



2. Ponga el otro lado del conducto al adaptador.

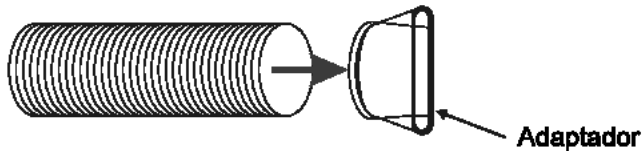

3. Ponga el adaptador de ventana.



Nota:

1. El conducto puede ser comprimido hasta 450mm mínimo y extendido hasta 1800mm máximo. Es mejor tener el largo del conductor al mínimo.
2. Estiramiento o flexión excesiva afectará la eficiencia de enfriamiento. (Como la siguiente figura)



Instalación del adaptador de ventana

Su equipo de ventana ha sido diseñado para encajar la mayoría de aplicaciones estándares sean verticales o horizontales. Sin embargo, puede ser necesario para usted mejorar o modificar algunos aspectos del procedimiento de la instalación para ciertos tipos de ventana. Por favor refiera a la imagen A y imagen B para la máxima y mínima apertura de la ventana.

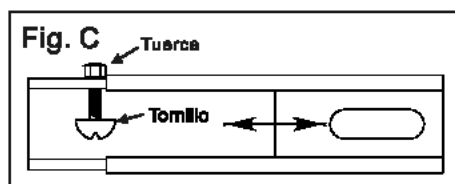
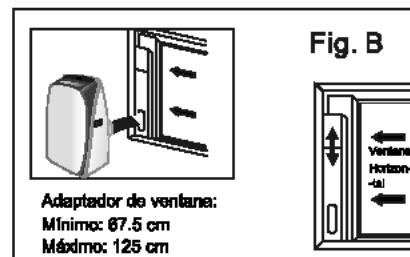
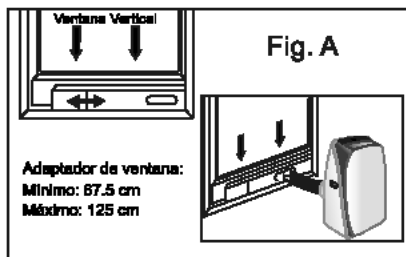

Nota: El tornillo y tuerca son utilizados para fijar de fijación de la ventana.

Mantenimiento

Su aire acondicionado nuevo está diseñado para darle servicio confiable por muchos años. Esta parte dice cómo limpiar y cuidar su aire acondicionado. Llame a su distribuidor autorizado para un chequeo anual. Recuerde que el costo de esta llamada de servicio es su responsabilidad.

Limpieza del filtro de aire

Si el filtro de aire está cubierto de polvo, la capacidad del equipo se reducirá. Por favor, limpie el filtro de aire cada dos semanas.

1. Apague el aire acondicionado y corte suministro de electricidad.
2. Tire la cubierta del filtro y remueva el filtro de la cubierta.
3. Lave el filtro de aire en agua tibia jabonosa. No ponga filtro de aire en el lavavajillas o use químicos para limpiar. Seque los filtros completamente antes de volverlos a instalar.
4. Sujete el filtro de aire a la cubierta de filtro utilizando ganchos de sujeción en la superficie interna de la cubierta. Ponga la cubierta a su lugar.

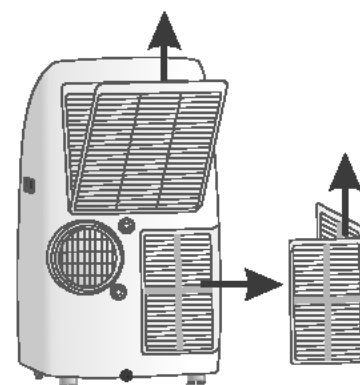

Limpeza del equipo

1. Por motivos de seguridad apague el aire acondicionado y corte el suministro de electricidad.
2. Limpie la unidad con tela seca.
3. Si la unidad está muy sucia, limpie con tela mojada en agua fría.

Nota: Si no usa la unidad por mucho tiempo quite el tapon de goma para desaguar.

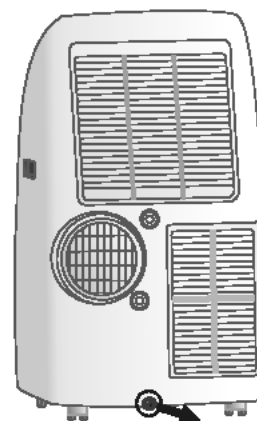

AVISO

✘ No use gasolina, benceno, disolvente u otros químicos, insecticida líquido en el aire acondicionado ya que estas sustancias pueden hacer que la tinta se desprenda, chisporroteo o deformación de las partes plásticas.

✘ Nunca intente lavar la unidad brotando agua directamente sobre su superficie, ya que esto causará el deterioro de los componentes eléctricos y el cable de aislamiento.

✘ Nunca uso agua caliente más de 40°C(104°F) para lavar el filtro de aire.

Solución de Problemas

Antes de ponerse en contacto con el servicio técnico, por favor compruebe las sugerencias mencionadas a continuación:

El equipo no funciona

Causa	Solución
<ul style="list-style-type: none">• El interruptor de potencia esta desconectado.• Problema en el suministro eléctrico.• El fusible esta quemado.• No se ha alcanzado el tiempo mínimo para empezar a funcionar.	<ul style="list-style-type: none">▪ Active el interruptor de potencia.▪ Espere a que se restablezca el suministro.▪ Sustituya el fusible.▪ Espere.

El equipo no se pone en marcha al pulsar el botón ON/OFF

Causa	Solución
<ul style="list-style-type: none">• No han pasado 3 minutos desde que se ha activado el suministro eléctrico.• La temperatura del local esta por debajo de temperatura ajustada.	<ul style="list-style-type: none">▪ Espere 3 minutos.▪ Ajuste la temperatura deseada a otro valor.

Bajo rendimiento de refrigeración

Causa	Solución
<ul style="list-style-type: none">• Error en el ajuste de temperatura.	<ul style="list-style-type: none">▪ Ajuste una temperatura apropiada. La temperatura ajustada debe ser más baja que la temperatura ambiente.
<ul style="list-style-type: none">• El filtro de aire está bloqueado por polvo.	<ul style="list-style-type: none">▪ Limpie el filtro de aire.
<ul style="list-style-type: none">• La entrada o salida del equipo está bloqueada.	<ul style="list-style-type: none">▪ Elimine la obstrucción.
<ul style="list-style-type: none">• Capacidad de enfriamiento insuficiente.	<ul style="list-style-type: none">▪ Confirme la capacidad requerida con su distribuidor.
<ul style="list-style-type: none">• Las puertas y ventanas están abiertas.	<ul style="list-style-type: none">▪ Cierre las puertas y ventanas

Ruido o vibración

Causa	Solución
<ul style="list-style-type: none">• El nivel del suelo no es nivelado no plano.	<ul style="list-style-type: none">▪ Coloque el equipo en un suelo plano u nivelado.

Código Error	Descripción
E1	Error del sensor de temperatura ambiente (TA)
E3	Error del sensor de temperatura de tubería (TE)
No código	Error del sensor de temperatura de batería de condensación (TW)
P1	Protección por tanque de agua lleno

Eliminación

ELIMINACIÓN: Este producto no debe ser eliminado como desecho municipal sin clasificar. Deberá ser desechado y separado debidamente para su posterior tratamiento.

La eliminación de este producto como desecho doméstico está terminantemente prohibida.

Posibilidades de eliminación:

- A) Sistemas de recogida de residuos municipales que permiten la eliminación de residuos electrónicos sin coste para el usuario.
- B) Con la compra de un nuevo producto, el fabricante recogerá el producto viejo sin coste para el usuario.
- C) El fabricante procederá a la recogida del electrodoméstico sin coste para el usuario.
- D) El electrodoméstico podrá ser vendido por piezas a chatarreros.

La eliminación de este electrodoméstico en entornos al aire libre puede suponer un riesgo para la salud si sustancias peligrosas se filtran al agua del subsuelo y acaban formando parte de la cadena alimentaria.

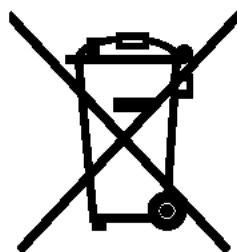

CONTROL REMOTO

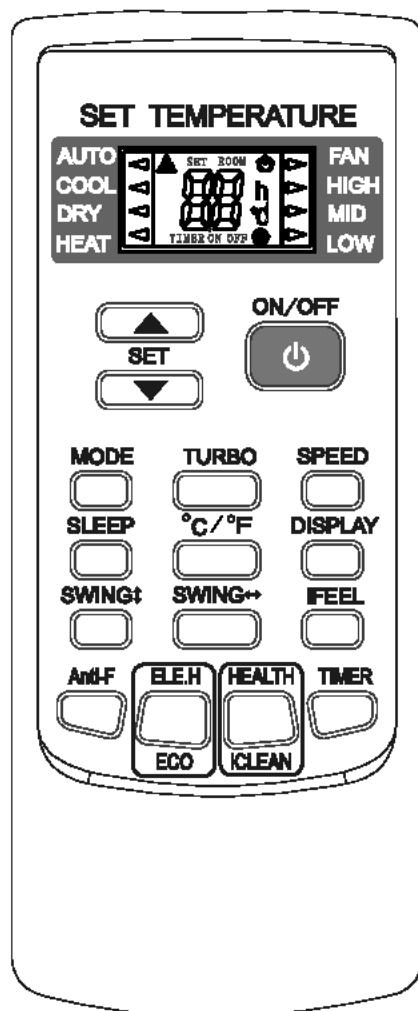

- Lea estas instrucciones cuidadosamente para usar su aire acondicionado segura y correctamente.
- Guarde con cuidado éste manual de instrucciones para poderlo usar en cualquier momento.

***Atención:**

Los botones TURBO, ELE.H y HEALTH no tienen función en este equipo de aire acondicionado portátil.

Descripción de los botones

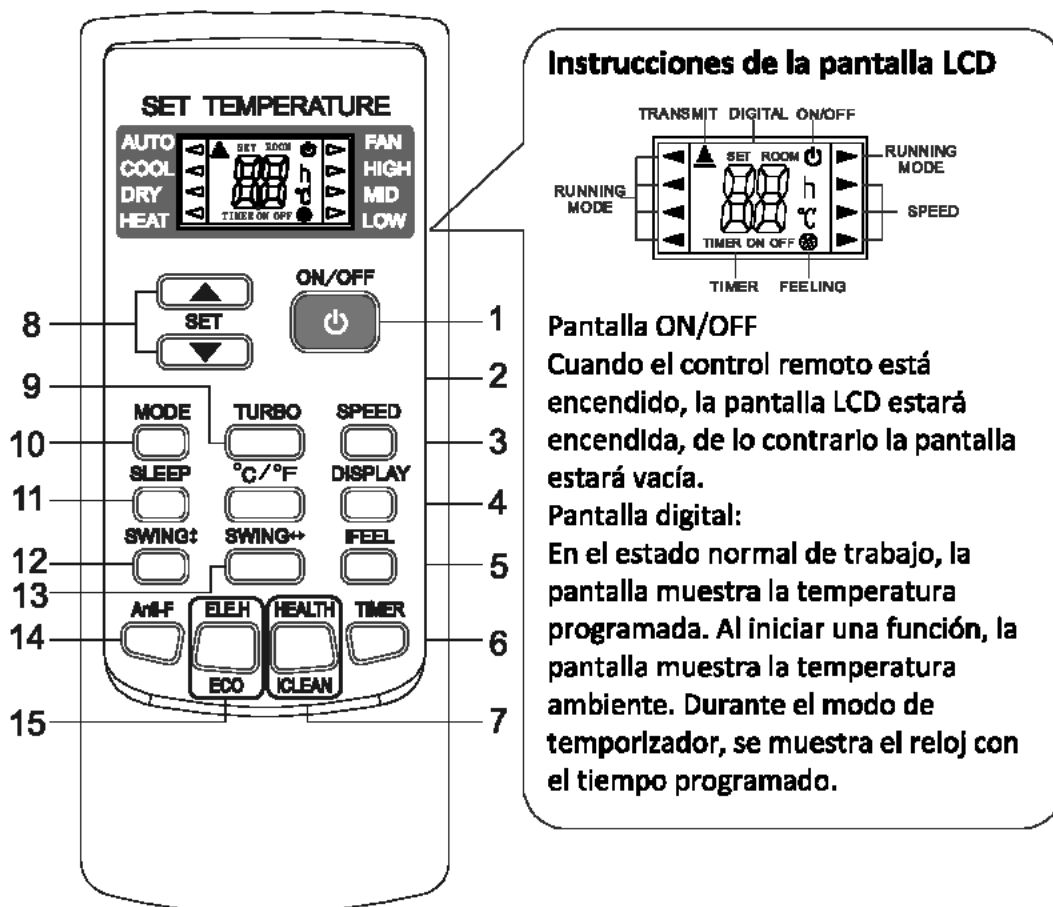

1. ON/OFF

Puede encender el aire acondicionado presionando el botón ON/OFF. También puede detener la operación presionando el botón nuevamente.

2. °C/°F

Pulsar este botón para seleccionar entre grados Celsius "°C" o entre grados Fahrenheit "°F".

3. SPEED

Puede seleccionar la velocidad del ventilador baja, media, alta o automática de la siguiente manera:



Nota: El modo automático de ventilación se selecciona cuando no aparece seleccionada ninguna velocidad (H/M/L).

4. DISPLAY

Puede encender o apagar la pantalla del control remoto presionando el botón "DISPLAY".

5. iFEEL

Al presionar el botón "iFEEL" se puede programar la función sensación.

La pantalla muestra la temperatura actual de la habitación cuando se programa la función y muestra la temperatura programada cuando la función se cancela.

Esta función se invalida cuando el aire acondicionado está funcionando en el modo de ventilador.

6. TIMER

Programando el tiempo con el temporizador

- a. Cuando el control remoto se encuentra apagado, presione el botón "TIMER". La pantalla muestra "TIMER ON" (temporizador encendido) y el tiempo programado. El rango de tiempo que se puede programar es de media hora hasta 24 horas.
- b. Puede presionar los botones "▲" o "▼" para ajustar el tiempo programado en el temporizador, cada vez que toque un botón, el tiempo se incrementará o se reducirá media hora hasta alcanzar las 10 horas. Después de las 10 horas, el tiempo se incrementará o se reducirá en una hora cada vez que toque un botón.
- c. Presione el botón "TIMER" nuevamente para apagar la función de temporizador.

7.  Este botón no tiene función en este equipo.

8. ▲ ○ ▼

Presione los botones "▲" o "▼" para programar la temperatura dentro del rango de 16°C hasta 32°C. La pantalla cambiará cada vez que usted presione un botón.

9. TURBO

Este botón no tiene función en este equipo.

Solo durante el modo de enfriamiento o calefacción se debe presionar este botón. La velocidad del ventilador se ajusta a alta automáticamente y aparece en la pantalla "high fan". La función "fuerte" se inicia para alcanzar el máximo enfriamiento o calefacción.

10. MODE

El botón modo le permite seleccionar diferentes modos de operación. Después de presionar cada vez el botón, el modo de operación cambiará. Se muestra lo siguiente en la pantalla:

→ AUTO — COOL — DRY — HEAT — FAN ↵

Automático → Frío → Secado → Calefacción → Ventilador → Automático

11. SLEEP

1. Presione el botón "SLEEP". La luz indicadora en la unidad interior se encenderá.
2. Después de programar el modo de dormir, la operación de enfriamiento permite que la temperatura se incremente en 1°C después de una hora y posteriormente 1°C adicional automáticamente después de una hora.
3. Después de programar la temperatura en el modo de dormir, la operación de calefacción permite que la temperatura baje 2°C después de una hora y posteriormente 2°C adicionales automáticamente después de una hora.
4. El aire acondicionado trabaja en el modo de dormir por 7 horas seguidas y se detiene automáticamente.

Nota: Presione el botón "MODE" o "ON/OFF" en el control remoto para cancelar el modo de dormir.

12. SWING ↑↓

Presione este botón para que las guías de viento horizontal roten automáticamente. Cuando alcance una dirección del viento vertical deseada, presione el botón nuevamente para que las guías de viento se detengan en el lugar de su preferencia.

13. SWING ↔ Este botón no tiene función en este equipo.

14. Anti-F

Este botón no tiene función en este equipo.

*La función Anti-F puede funcionar cuando la unidad se apaga con el mando a distancia en los modos COOL, DRY, o AUTO. El equipo funcionará en modo HEAT, con el ventilador a baja velocidad durante 3 minutos antes de la parada, para eliminar la humedad dentro del evaporador con el fin de evitar que un desprendimiento de mal olor de moho.

* Esta función no viene ajustada de fábrica. Puede activarla o cancelarla en cualquier momento que usted desee de la siguiente manera: Con la unidad y el mando a distancia en OFF, apunte con el mando a distancia hacia la unidad y pulse el botón "Anti-F", presione una vez, la alarma sonará 5 veces después de 5 veces, lo que indica esta función está activada. Una vez activada, esta función será válida excepto cuando la unidad sea apagada o hasta que se cancele.

* Para cancelar "Anti-F":

1. Apague la unidad

2. Con la unidad y el mando a distancia OFF, apunte con el mando a distancia hacia la unidad y pulse el botón una vez, el timbre sonará 3 veces después de 5 veces, lo que indica esta función se cancela.

Nota:

*** Con la función "Anti-F" activa, se recomienda no encender la unidad de nuevo antes de que esté completamente apagado.**

***La función "Anti-F" no será válida cuando se ajusta el temporizador de apagado.**

15.



Este botón no tiene función en este equipo.

USO

⊗ Ajuste de las baterías



1. Deslice la cubierta de acuerdo a la dirección indicada por la flecha.
2. Ponga un set nuevo de baterías en la posición indicada por los polos eléctricos correctos (+ o -)
3. Ponga nuevamente la cubierta

⊗ Modo de operación automático

1. Presione el botón "MODE", seleccione el modo de operación deseado.
2. Presione el botón "SPEED", usted puede seleccionar la velocidad del ventilador de LOW, MID, HIGH, AUTO (bajo, medio, alto, automático)
3. Presione el botón "ON/OFF", el Indicador de operación esta encendido, el aire acondicionado comienza a trabajar en el modo automático. Si presiona nuevamente el botón, el aire acondicionado se detiene.

⊗ Modo de operación de enfriamiento / calefacción

(Los aires acondicionados de solo enfriamiento no poseen la opción de calefacción)

1. Presione el botón "MODE", seleccione el modo de operación de enfriamiento o calefacción.
2. Presione los botones " Δ " o " ∇ " para programar la temperatura. La temperatura se puede programar con 1°C de diferencia en un rango entre 16-32°C.
3. Presione el botón "SPEED" para seleccionar la velocidad del ventilador de LOW, MID, HIGH, AUTO (bajo, medio, alto, automático).
4. Presione el botón "ON/OFF", el indicador de operación esta encendido, el aire acondicionado comienza a trabajar en el modo automático. Si presiona nuevamente el botón, el aire acondicionado se detiene.

☞ **Modo de operación de ventilador**

1. Presione el botón "MODE", seleccione el modo de operación "fan" (ventilador).
2. Presione el botón "SPEED", usted puede seleccionar la velocidad del ventilador de LOW, MID, HIGH, AUTO (bajo, medio, alto, automático)
3. Presione el botón "ON/OFF", el Indicador de operación esta encendido, el aire acondicionado comienza a trabajar en el modo automático. Si presiona nuevamente el botón, el aire acondicionado se detiene.

Nota: Durante el modo de circulación de aire (ventilador) la temperatura programada no es efectiva.

☞ **Modo de operación de secado**

1. Presione el botón "MODE", seleccione el modo de operación de secado.
2. Presione los botones " Δ " o " ∇ " para programar la temperatura. La temperatura se puede programar con 1°C de diferencia en un rango entre 16-32°C.
3. Presione el botón "SPEED" para seleccionar la velocidad del ventilador de LOW, MID, HIGH, AUTO (bajo, medio, alto, automático).
4. Presione el botón "ON/OFF", el indicador de operación esta encendido, el aire acondicionado comienza a trabajar en el modo automático. Si presiona nuevamente el botón, el aire acondicionado se detiene.

☞ **Función de luz nocturna del control remoto (solo para controles remotos con ésta función)**

Para su conveniencia, el control remoto puede usarse en la oscuridad sin necesidad de encender la luz. Este control remoto tiene un fondo azul luminoso y botones iluminados. Presione cualquier botón para encender la función de luz nocturna. El fondo luminoso se encenderá con un destello suave para operar más fácilmente el control remoto. Si usted no utiliza el control remoto dentro de los siguientes 10 segundos, el fondo luminoso se apagará automáticamente.

Nota:

Al usar alguna función deseada, la pantalla del control remoto mostrará la programación que realice. Si usted no programa ninguna función, la pantalla del control no mostrará nada.

Atención

- 1. Apunte el control remoto hacia el receptor en la unidad de aire acondicionado.**
- 2. El control remoto debe estar a una distancia de hasta 8 metros del receptor de la unidad de aire acondicionado.**
- 3. No deben existir obstáculos entre el control remoto y el receptor de la unidad de aire acondicionado.**
- 4. No deje caer ni arroje el control remoto.**
- 5. No exponga el control remoto a luz solar directa, calefactores y otras fuentes de calor.**
- 6. Use dos baterías AAA. No use baterías eléctricas.**
- 7. Saque las baterías del compartimiento para baterías del control remoto si va a dejar de usarlo por un tiempo prolongado.**
- 8. Cuando deje de oír el ruido producido por la transmisión de la señal a la unidad interna de aire acondicionado o el símbolo de transmisión deje de aparecer en la pantalla, debe reemplazar las baterías.**
- 9. Si pierde la programación al presionar un botón del control remoto, la electricidad que queda en las baterías es muy baja. Debe reemplazar las baterías por unas nuevas.**
- 10. Las baterías se deben desechar correctamente.**

CONTENTS

Brief Introduction	26
Safety Precaution	27
Parts Description	29
Accessories.....	30
Control Panel.....	31
Operation.....	32
Installation	33
Maintenance	36
Troubleshooting	37
Disposal	38
Remote Controller.....	39

IMPORTANT

Thank you for selecting super quality Air Conditioners. To ensure satisfactory operation for many years to come, this manual should be read carefully before the installation and before using the air conditioner. After reading, store it a safe place. Please refer to the manual for questions on use or in the event that any irregularities occur. This Air Conditioner should be used for household use.

WARNING

The power supply must be SINGLE-PHASE (one phase (L) and one neutral (N)) with his grounded power (GND) and his manual switch. Any breach of these specifications involve a breach of the warranty conditions provided by the manufacturer.

NOTE

In line with the company's policy of continual product improvement, the aesthetic and dimensional characteristics, technical data and accessories of this appliance may be changed without notice.

ATTENTION

Read this manual carefully before installind or operating you new air conditioning unit. Make sure to save this manual for future reference.

Bried Introduction

This mobile air conditioner is a new generation air conditioner which is designed for being used in bedroom, study room, lobby, office, meeting room, warehouse, attics, sports hall and other entertainment room. Its characteristic of flexibility characteristic enable easy adjustment to desirable room temperature and humidity. Besides, the built-in filter can remove floating dust, purify air to create a healthy working environment.

It is designed under novelty, practicality and convenience principles to satisfy the needs for convenient, efficient and mobile small-sized air conditioner. It features easy using, no need for complicated installation and convenient maintenance. Besides, the double control system (remote control /manual control optional) simplifies its operation.

The unit is highly competitive to other cooling capable products. With tidy structure, multiple functions, auto-drain function and reasonable ventilation design, the unit minimizes noise and power consumption. Aiming at harmonizing human life, our company adopts human factors into design, and produces this high efficiency mobile air conditioner.

Safety Precaution

Your safety and safety of others are very important. We have provided many important safety message in this manual and on your appliance. Always read and obey all safety message.



WARNING

This symbol indicates the possibility of death or serious injury.



CAUTION

This symbol indicates the possibility of injury or damage to properties only.



WARNING

Read This Manual

Inside you will find many helpful hints on how to use and maintain your air conditioner properly. Just a little preventive care on your part can save you a great deal of time and money over the life of your air conditioner. You'll find many answers to common problems in the chart of troubleshooting tips. If you review our chart of Troubleshooting Tips first, you may not need to call for service at all.



WARNING

- This appliance can be used by children aged from 8 years and above and persons with reduced physical, sensory or mental capabilities or lack of experience and knowledge if they have been given supervision or instruction concerning use of the appliance in a safe way and understand the hazards involved. Children shall not play the appliance. Cleaning and user maintenance shall not be made by children without supervision. (be applicable for the European Countries)
- This appliance is not intended for use by persons (including children) with reduced physical ,sensory or mental capabilities or lack of experience and knowledge, unless they have been given supervision or instruction concerning use of the appliance by a person responsible for their safety. (be applicable for other countries except the European Countries)
- Children should be supervised to ensure that they do not play with the appliance.
- If the supply cord is damaged, it must be replaced by the manufacturer, its service agent or similarly qualified persons in order to avoid a hazard.
- The appliance shall be installed in accordance with national wiring regulations.
- Do not operate your air conditioner in a wet room such as a bathroom or laundry room.
- The appliance with electric heater shall have at least 1 meter space to the combustible materials.
- Contact the authorised service technician for repair or maintenance of this unit.
- Contact the authorised installer for installation of this unit.

CAUTION

- ⊗ Don't apply the cold air to the body for a long time. It will deteriorate your physical conditions and cause health problems.
- ⊗ Clean the air conditioner with a piece of soft and dry cloth. Don't use these stuffs for cleaning: chemical solvent, insecticide, inflammable spraying materials which will damage the appearance of air conditioner .Don't sprinkle water directly on the indoor unit.
- ⊗ Close the windows and doors, otherwise, the cooling or heating capacity will be weakened.
- ⊗ If the air filter is very dirty, the cooling or heating capacity will be weakened. Please clean the air filter regularly .

Parts Description

FRONT VIEW

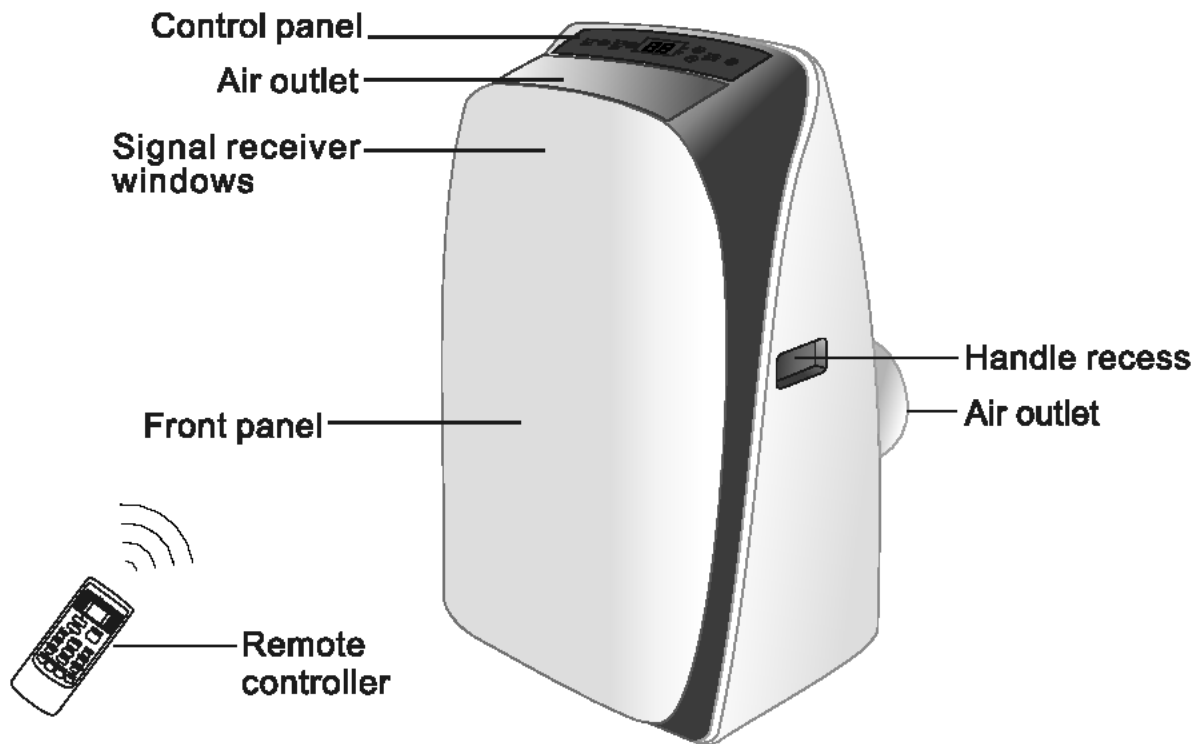

REAR VIEW

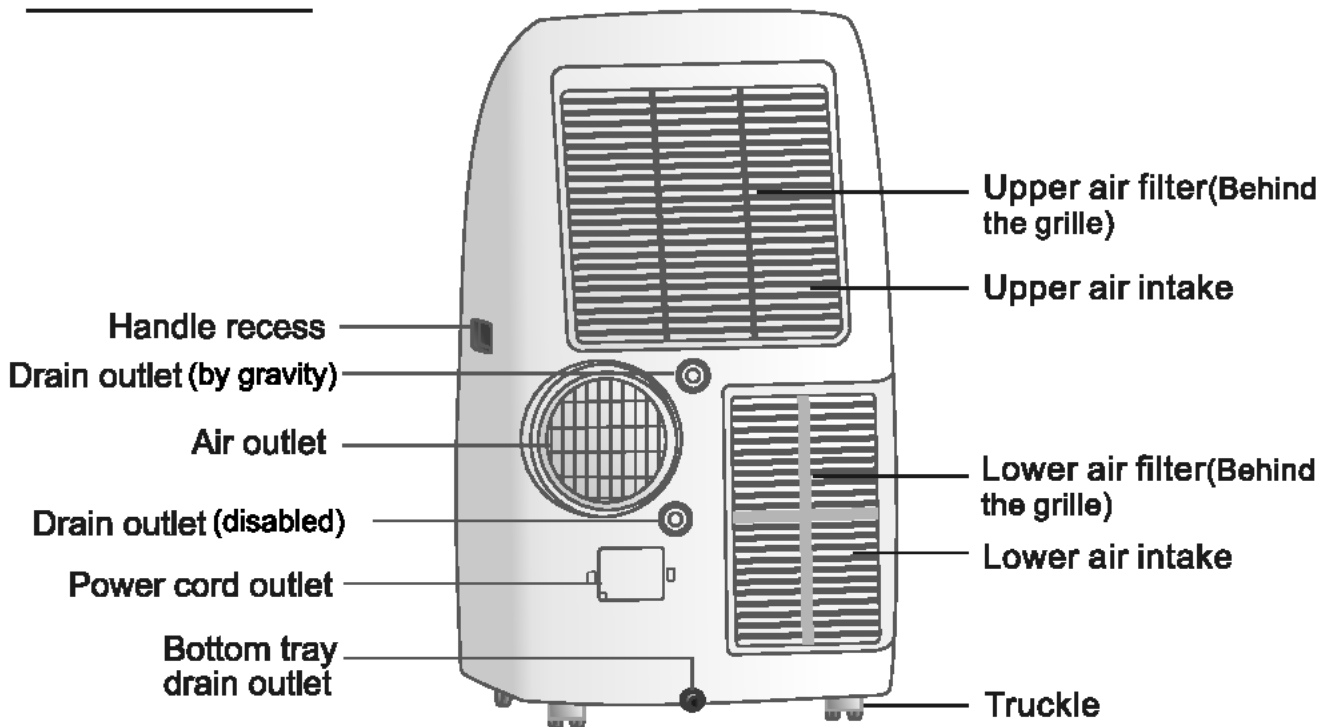





Note:

*** The descriptions in this user manual are text and figures may have slightly difference to the promotion information and actual appliance. Please refer to the real appliance purchased, Thank you.**

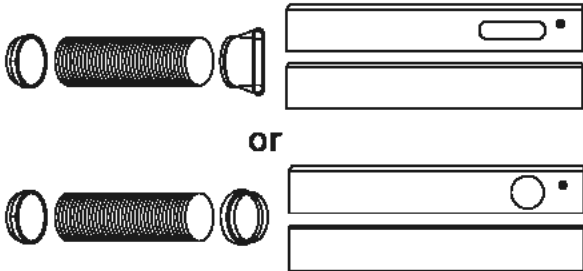
*** The woking temperature range of the air conditioner is 16~35℃ under cooling mode; 5~27℃ under heating mode .**

Accessories

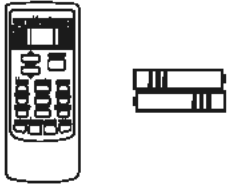
Parts	Parts name	Quantity
 <p>or</p>	Exhaust hose Adaptor and Adaptor B (flat mouth or round mouth: depending on models) Window Slider Kit and bolt	1set
	Wall Exhaust Adaptor A(#)	1pc
	Adaptor B(round mouth)(#)	1pc
	Bolt and Nut	1pc
	Drain hose (#)	1pc
	Remote controller and Battery	1pc

NOTE: Optional parts (#), some models without.

NOTE:





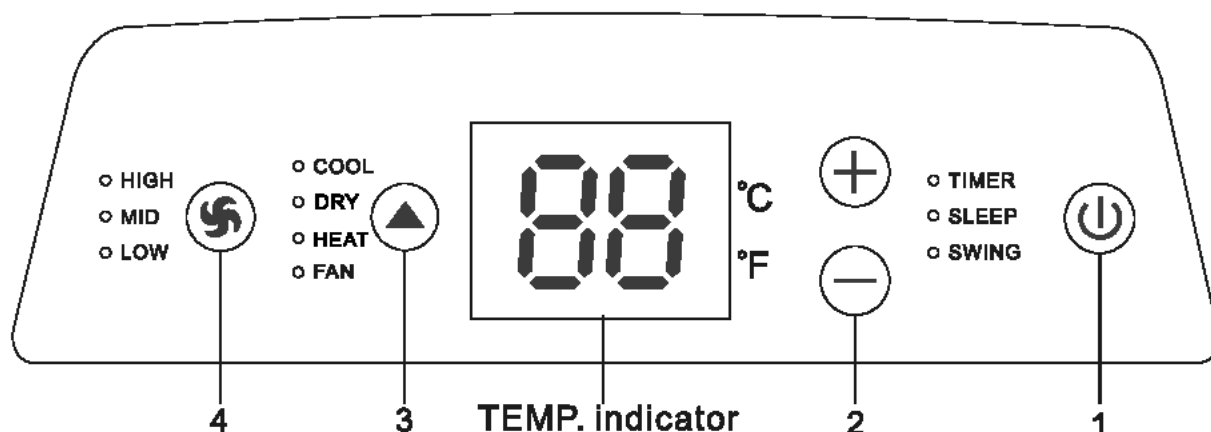

Please select button on the remote controller according to the related functions on the display, the other buttons of remote controller are invalid.

Control Panel



- HIGH-High speed indicator
- MID-Mid speed indicator
- LOW-Low speed indicator
- COOL-Cool indicator
- DRY-Dry indicator
- HEAT-Heating indicator
- FAN-Fan indicator
- TIMER-Time indicator
- SLEEP-Sleep indicator
- SWING-Swing indicator

Function buttons

1.  button
Press this button to make the unit run or stop.
2.  or  button
Press  or  button to make the room setting temperature increase or decrease.
3.  button
Each time you press this button, a mode is selected in a sequence that goes from COOL, DRY , HEAT and FAN.
4.  button
This button is used for setting fan speed in the sequence that goes from LOW, MID, to HIGH, then back to LOW.

Note :1. Timer, Sleep, Swing function, “Auto” mode and “ Auto” fan speed can be selected by remote controller not by control panel.

2. Other functions on control panel are as same as remote controller's.

Operation

WARNING

Failure to follow the below precaution could result in electrical shock, fire or personal injury.

1. The plug must be plugged into an outlet that is properly installed and grounded.
2. Do not use an extension cord or plug adaptor with this unit.

Before starting the unit

1. Select a suitable location, make sure the unit is near to an electrical outlet.
2. Install the flexible exhaust hose and the adjustable window slider kit.
3. Plug the unit into a right outlet.
4. Turn the unit on.

Heating operation mode

1. Press the MODE button in a sequence until the heat display is lighted.
2. Press the “+” and “-” button to setting your desired setting temperature.
3. Press FAN button to select the fan speed.
4. Press ON/OFF button to start the unit and press it again to stop.

Cooling operation mode

1. Press the MODE button in a sequence until the cool display is lighted.
2. Press the “+” and “-” button to set your desired setting temperature.
3. Press FAN button to select the fan speed.
4. Press ON/OFF button to start the unit and press it again to stop.

Drying operation mode

1. Press the MODE button in a sequence until the dry display is lighted.
2. The fan will run at a fixed speed at this operation mode.
3. Close windows and doors for the best dehumidifying effect.
4. Press ON/OFF button to start the unit and press it again to stop.

Circulation operation mode

1. Press MODE button in a sequence until the fan display is lighted.
2. Press the FAN button to select the fan speed.
3. Press the ON/OFF button to start the unit and press it again to stop.

Timer operation

1. Press the TIMER button .
2. Press the “+” and “-” button to adjust your timer time.

Note: “Time off ” is effective only when the air-conditioner is running.
“Time on ” is effective only when the air-conditioner is stopped.

Installation

Guide of customer

- The customer should have a qualified power supply coincident with that printed on the tag of the air conditioner. Its voltage should be in the range of 220~240V.
- Must use special circuit and efficient grounding outlet matching with the plug of the air conditioner.
- If the supply cord is damaged, it must be replaced by the manufacturer, its service agent or similarly qualified persons in order to avoid a hazard.
- The appliance should be installed in accordance with national wiring regulation.
- The plug should be easily accessible after installation.
- If the fuse of unit on PCB is broken, please change it with the type of F3.15A/250V.

Select a best location

1. Install the mobile air conditioner in a flat and spacious location where the air outlets will not be obstructed.
2. A minimum clearance of 50cm from walls or other obstacles should be kept.
3. The gradient can't be more than 10 degrees with the horizontal plane, while putting and using the utensil

Note: 1. The air conditioner shall not be used in the laundry.

2. The plug shall be accessible after the unit is positioned.

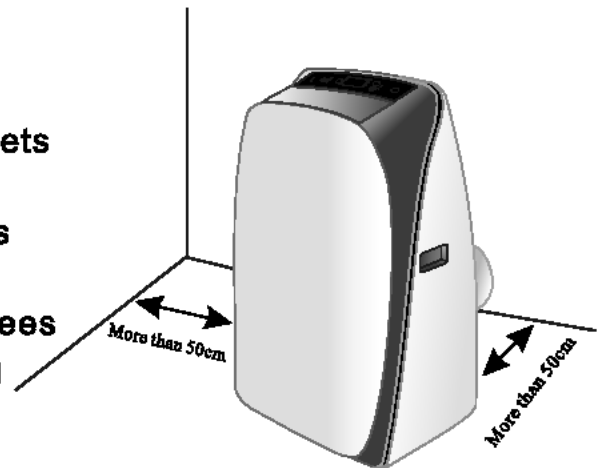

Water drainage

The unit is capable of removing condensate itself, so it is not necessary to connect the drain, however, if using the dehumidification mode or high humidity in the environment, it is recommended to connect the equipment a drain of the opposite when the condensate tank is full the unit will stop and shows "P1".

*** Drain connection:**

Remove the cap from the drain outlet (gravity) on the back. Anchor the hose emptying the hole. Place the other end of the hose into the drain hose have negative inclination.

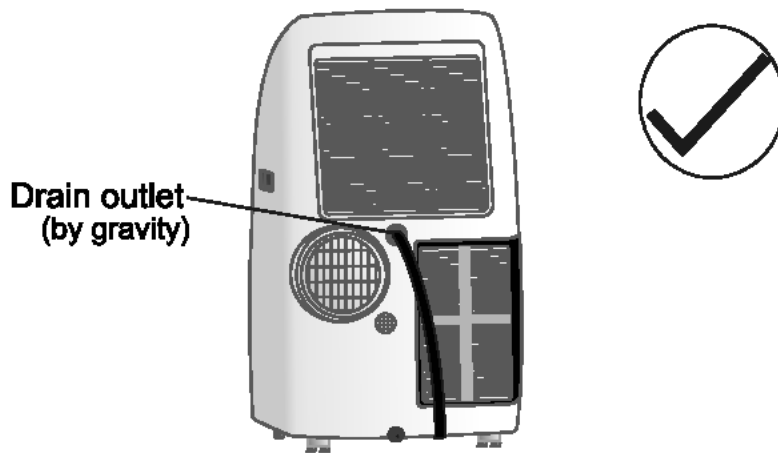

NOTE: Make sure the hose is secure and there are no leaks. Direct the hose toward the drain , making sure that there are no kinks that will stop the water flowing. Place the end of the hose into the drain and make sure the end of the hose is down to let the water flow smoothly. Do never let it up.

***When the water level of the bottom tray reaches predetermined level, the digital display area shows "P1".**
Carefully move the unit to a drain location, remove the bottom drain plug and let the water drain away .Reinstall the bottom drain plug and restart the machine until the P1 symbol disappears.

NOTE: Be sure to reinstall the bottom drain plug before using the unit

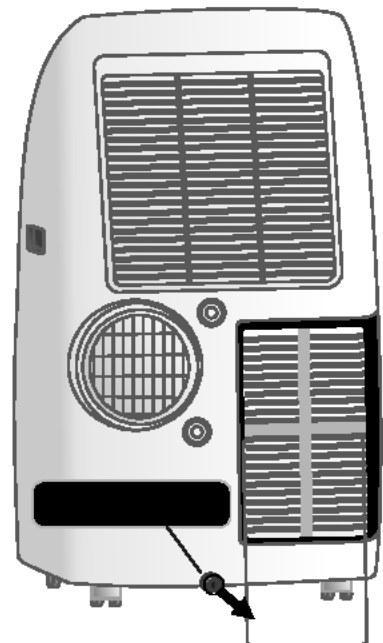

Duct mount instruction

1. Put the side of duct to the exhaust air outlet of mobile air conditioner. Fix it with unit correspondingly, then turn right. Push it downwards, make sure that it is fixed thoroughly.

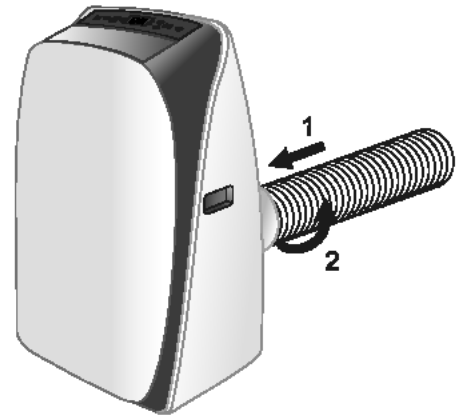

2. Put the other side of the duct to adaptor.

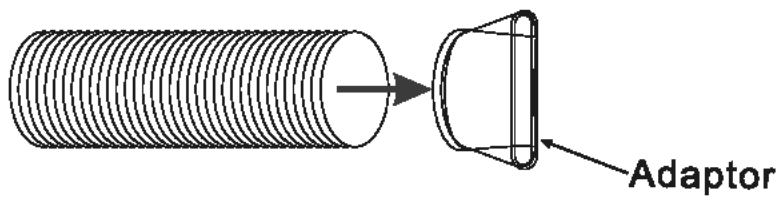

3. Put the adaptor subassembly to a nearby window.



Note: 1. The duct can be compressed to 450mm minimum and extended to 1800mm maximum. It is better to keep the duct length to a minimum.
2. Stretching or bending the duct excessively will affect the cooling efficiency. (As the following fig. Shows)

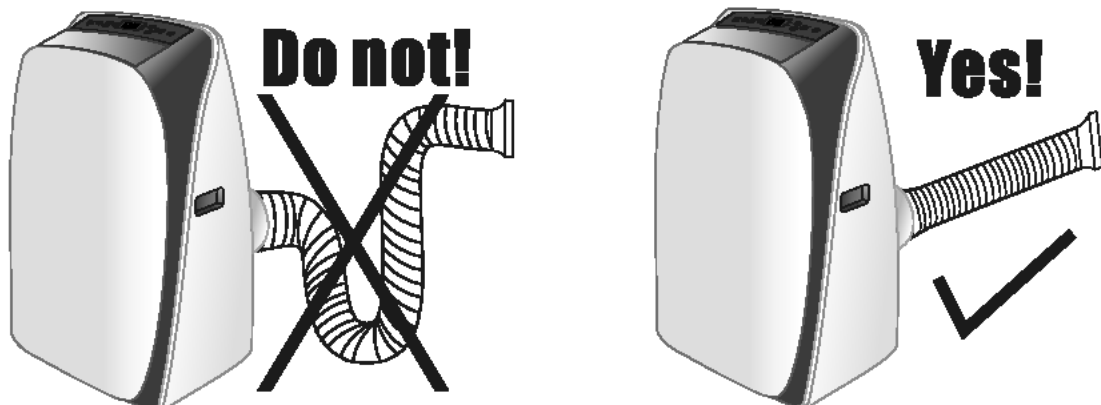

Window kit installation

Your window kit has been designed to fit most standard vertical and horizontal window applications. However, it may be necessary for you to improve or modify some aspects of the installation procedure for certain types of window. Please refer to fig. A & fig. B for minimum and maximum window openings.

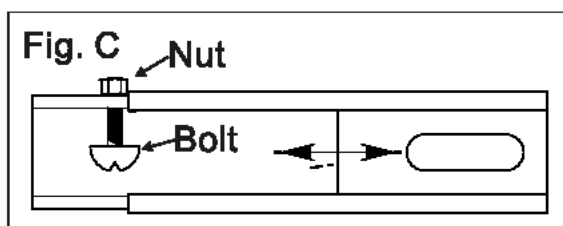
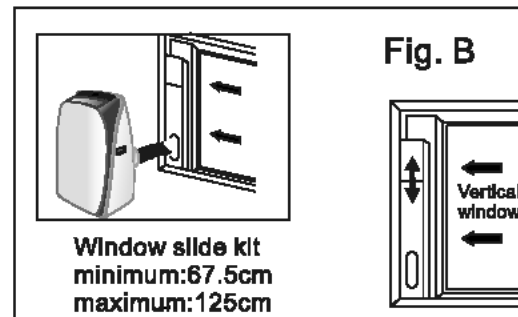
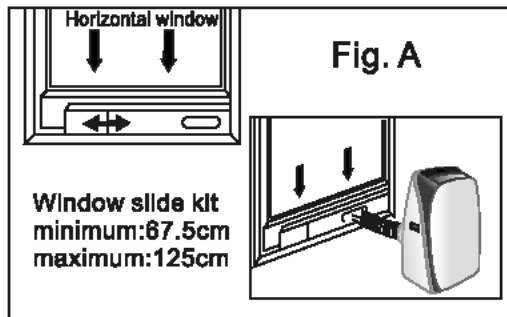

Note: The bolt and nut are used to fix window fixing board.

Maintenance

Your new air conditioner is designed to give you the dependable service for many years. This section tells you how to clean and care for your air conditioner properly. Call your local authorized dealer for an annual checkup. Remember the cost of this service call is your responsibility.

Cleaning Air Filter

If the air filter is covered by dust, the cooling capability will be decreased. Please clean the air filter every two weeks.

1. Turn off the air conditioner and cut off the power supply.
2. Pull out the filter cover and remove the filter from cover.
3. Wash air filter in warm soap water.
Do not put air filter in the dishwasher or use any chemical cleaners. And dry filter completely before replacing.
4. Attach the air filter to the filter cover using the attachment hooks on the inner surface of the cover. Put the filter cover back to its place.

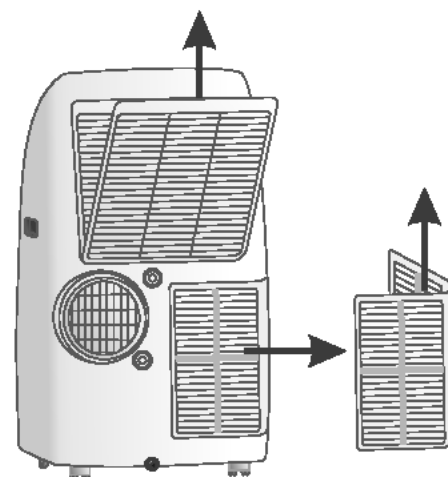

Cleaning The Unit

1. For the purpose of safety, please turn off the air conditioner and cut off the power supply .
2. Wipe the unit with dry cloth .
3. If the unit is very dirty, please wipe with wet cloth dipped by cold water .

Note: if you don't use the unit for a long time, please pull out the rubber plug to drain the inside water out referring to right figure.

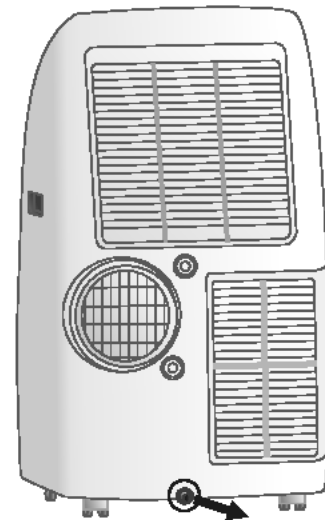

⚠ WARNING

- ※ Do not use gasoline ,benzene ,thinner or any other chemicals, or any liquid insecticide on the air conditioner, as these substances may cause flaking off of the paint ,cracking or deformation of plastic parts .
- ※ Never attempt to clean the unit by pouring water directly over any of the surface areas, as this will cause deterioration of electrical components and wiring insulation.
- ※ Never use hot water over 40°C (104°F) to clean the air filter.

Troubleshooting

To save the cost of a service call, please try the suggestions below to see if you can solve your problem without outside help.

Air Condition Will Not Operate

Causes	Solutions
<ul style="list-style-type: none"> ● The power switch is released. ● Power supply failure. ● The fuse is burnt. ● It doesn't reach the setting time for starting up. 	<ul style="list-style-type: none"> ■ Switch on the power. ■ Wait for the recovery of power supply. ■ Replace the fuse. ■ Wait or eliminate the original setting.

Unit Doesn't Start When Pressing ON/OFF Button

Causes	Solutions
<ul style="list-style-type: none"> ● It is not three minutes after switch off. ● Room temperature is lower than the setting temperature. 	<ul style="list-style-type: none"> ■ Wait three minutes. ■ Reset the temperature.

The Wind Blowing Out, But The Cooling Effect Is Bad

Causes	Solutions
<ul style="list-style-type: none"> ● Mistakes in temperature setting. ● The air filter is blocked by dust. ● The air inlet or outlet of machine is blocked. ● Cooling capacity is insufficient. ● The doors or windows are open. 	<ul style="list-style-type: none"> ■ Set a proper temperature, setting temperature should be lower than ambient temperature. ■ Clean the air filter. ■ Remove the obstruction. ■ Reconfirm the required cooling capacity with your dealer. ■ Close the doors and windows.

Noise or vibration

Causes	Solutions
<ul style="list-style-type: none"> ● The ground is not level or not flat enough. 	<ul style="list-style-type: none"> ■ Place the unit on a flat, level ground if possible.

Error Code	Description
E1	Room temperature sensor open or short circuit (TA)
E3	Pipe temperature sensor open or short circuit (TE)
No code	Condenser temperature sensor open or short circuit (TW)
P1	Water full protection

Disposal

DISPOSAL: Do not dispose this product as unsorted municipal waste. Collection of such waste separately for special treatment is necessary.

It is prohibited to dispose of this appliance in domestic household waste.

For disposal, there are several possibilities:

- A) The municipality has established collection systems, where electronic waste can be disposed of at least free of charge to the user.
- B) When buying a new product, the retailer will take back the old product at least free of charge.
- C) The manufacture will take back the old appliance for disposal at least free of charge to the user.
- D) As old products contain valuable resources, they can be sold to scrap metal dealers.

Wild disposal of waste in forests and landscapes endangers your health when hazardous substances leak into the ground-water and find their way into the food chain.

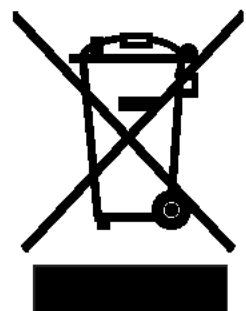

REMOTE CONTROLLER

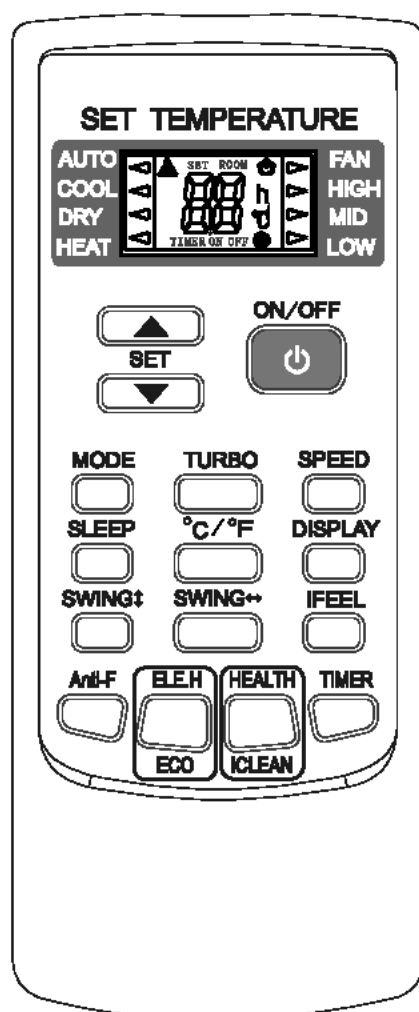

- Read this “instructions” carefully so that you can use the air-conditioner safely and correctly.
- Take good care of the “instructions” so that it can be referred to at any time.

***Attention:**

TURBO, ELE.H and HEALTH buttons don't have effect in this portable air conditioner.

Buttons description

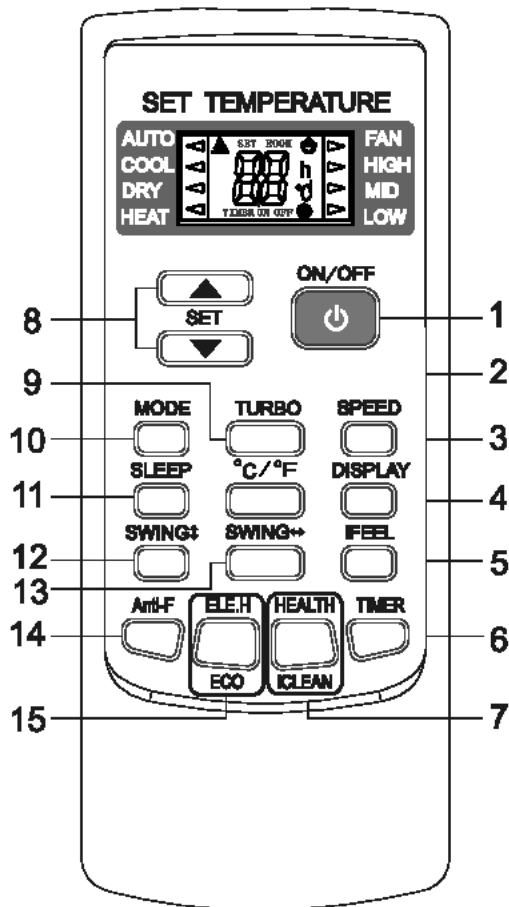

Note:

The remote controller display all symbols during power-on and only those corresponding to current operation the rest of the time.

1. ON/OFF

- * Press this button to turn on/off the unit.
- * This will clear the existing timer and SLEEP settings.

2. °C/°F

- * Press this button to set the temperature display to Fahrenheit, which is displayed by default in Celsius. The “°C” will not be displayed on the LCD.
- * Press this button again to restore the temperature display to Celsius.

Note: Temperature display in Fahrenheit is not available for some models. When temperature is displayed in Fahrenheit on the remote controller, it might be in Celsius on the unit, the function and operation of which will not be affected.

3. SPEED

- * Press this button, you can select the fan speed as follows:

Low → Mid → High → Auto

Note: AUTO air speed is not available in FAN mode.

4. DISPLAY

- * Press this button to turn on/off the display. This is for the convenience of users who are unconformable sleeping with the backlight on.

5. IFEEL

- * Press this button to set the temperature display on the remote controller to ambient temperature and press this button again to set it to preset temperature.

6. TIMER

- * With the unit ON, press this button to set OFF timer or with it OFF to set ON timer.
- * Press this button once, a "ON(OFF)" will flash. Press "▲" or "▼" to set the number of hours in which the unit will be turned ON/OFF, with an interval of 0.5 hour if less than 10 hours, or 1 hour if longer than 10 hours, and a range of 0.5-24 hours.
- * Press it again to confirm the setting, the "ON (OFF)" will stop flashing.
- * If the timer button is not pressed longer than 10 seconds after the "ON (OFF)" start flashing, the timer setting will be exited.
- * If a timer setting is confirmed, pressing this button again will cancel it.

Note: When a ON timer is set, all function buttons (except SLEEP, DISPLAY and IFEEL can't be set) are valid and when the ON time set is up, the unit will operate as preset.

7.  This button has no function.

8. ▲ or ▼

- * Each time the "▲" is pressed, the temperature setting will increase by 1°C and each time the "▼" is pressed, it will decrease by 1°C.
- * The temperature setting ranges from 16°C (60°F)~32°C(90°F).

Note: The temperature cannot be set in AUTO or FAN mode, thus these two buttons are not functional.

9. TURBO This button has no function.

- * Press this button only in COOL or HEAT mode to set TURBO on or off to speed up the cooling or heating.
- * When TURBO is on, the air speed is HIGH.
- * When TURBO is off, the air speed will restore to previous status.

10. MODE

- * Press this button, you can select the running mode as follows:

[AUTO — COOL — DRY — HEAT — FAN]

Note: HEAT mode is not available for cool only units.

11. SLEEP

- * Press this button to enter SLEEP mode, which the unit will exit after 10 hours of continuous operation and restore to the previous status.

Note: The SLEEP function cannot be activated in FAN mode.

12. SWING ↑↓

- * Press this button to activate up/down swing and press it again to fix the swing position.

13. SWING ↔ This button has no function.

14 .Anti-F

This button has no function.

- * The Anti-F functions when the unit is turned off with the remote controller in COOL, DRY or AUTO mode. It will operate in HEAT mode (FAN mode for cool only units), with the internal fan running with weak flow for 3 minute before stop, to remove the moisture within the evaporator so as to prevent it from giving off bad smell from mold.
- * This function is not set in the factory. You may set it or cancel it any time you want as follows: With both the unit and the remote controller OFF, point the remote controller at the unit and press "Anti-F" button once, the buzzer will sound 5 times after 5 times, indicating this function is set. Once set, this function will remain valid except when the unit is power off or until it is canceled.
- * To cancel Anti-F:
 1. Power off the unit.
 2. With both the unit and the remote controller OFF, point the remote controller at the unit and press this button once, the buzzer will sound 3 times after 5 times, indicating this function is canceled.

Note:

- * **With Anti-F activated, it is advised not to turn ON the unit again before it is fully OFF.**
- * **Anti-F function will be invalid when OFF timer is set.**

15.  This button has no function.

Usage

★ Fix batteries



1. Slide open the cover according the direction indicated by arrowhead.
2. Put into two brand new batteries (7#), position the batteries to right electric poles (+&-).
3. Put back the cover.

★ Automatic operation mode

1. Press the MODE button, select the automatic operation mode.
2. Press the SPEED button, you can select fan speed.
You can select fan speed from LOW, MID, HIGH, AUTO.
3. Press the ON/OFF button, the operation indicator is on, the air-conditioner starts to operate the automatic mode.
Press the button again, the air-conditioner stops.

★ Cooling/Heating operation mode (cold wind type has no heating function)

1. Press the MODE button, select the Cooling or Heating operation mode.
2. Press the “ Δ ” or “ ∇ ” button, set the temperature, temperature can be set at 1°C difference range from 16-32°C.
3. Press the SPEED button, you can select fan speed.
You can select fan speed from LOW, MID, HIGH, AUTO.
4. Press the ON/OFF button, the operation indicator is on, the air-conditioner starts to operate the automatic mode.
Press the button again, the air-conditioner stops.

★ Fan operation mode

1. Press the MODE button, select the Cooling or Heating operation mode.
2. Press the SPEED button, you can select fan speed.
You can select fan speed from LOW, MID, HIGH.
3. Press the ON/OFF button, the operation indicator is on, the air-conditioner starts to operate the automatic mode. Press the button again, the air-conditioner stops.

Remark: In the circulation operation mode, to set the temperature is noneffective.

★ Drying operation mode

1. Press the MODE button, select the Dry operation mode.
2. Press the “ Δ ” or “ ∇ ” button, set the temperature, temperature can be set at 1°C difference range from 16-32°C.
3. Press the SPEED button, you can select fan speed.
You can select fan speed from LOW, MID, HIGH, AUTO.
4. Press the ON/OFF button, the operation indicator is on, the air-conditioner starts to operate the automatic mode. Press the button again, the air-conditioner stops.

★ Night Luminous Function of Remote Controller(Only the remote controller with this function can be used)

For your convenient use of the remote controller in the darkness without any lighting, this remote controller has blue background light and luminous pushbuttons. Function at you press on any of the pushbutton, the background light will immediately release soft light so that you are easy to operate the remote controller. If you do not operate the controller within 10 seconds, the background light will automatically disappear.

Note:

All the figures above are the displays after being initially electrified or re-electrified after power off. In actual operations, the remote controller screen displays related items only.

Attention

1. Aim the remote controller towards the receiver on the air-conditioner.
2. The remote controller should be within 8 meters away from the receiver.
3. No obstacles between the remote controller and receiver.
4. Do not drop or throw the remote controller.
5. Do not put the remote controller under the forceful sunrays or heating facilities and other heating sources.
6. Use two 7# batteries, do not use the electric batteries.
7. Take the batteries out of remote controller before stop its using for long.
8. When the noise of transmitting signal can't be heard indoor unit or the transmission symbol on the display screen doesn't flare, batteries need be replaced.
9. If reset phenomenon occurs on pressing the button of the remote controller, the electric quantity is deficient and new batteries need to be substituted.
10. The waste battery should be disposed properly.

INDEX DES CONTENUS

Consigne de sécurité.....	48
Description des pièces	50
Accessoires	51
Tableau de commande.....	52
Fonctionnement.....	53
Installation.....	54
Entretien.....	56
Dépannage	57
Elimination de l'appareil	58
Télécommande	59

IMPORTANT :

Merci d'avoir acquis cet air conditionné de haute qualité. Pour assurer un bon fonctionnement durable, veuillez lire attentivement ce manuel avant d'installer et d'utiliser l'appareil. Après l'avoir lu, merci de le conserver dans un lieu sûr et facile d'accès pour de futures consultations. Nous vous prions de consulter ce manuel en cas de doutes sur l'usage ou en cas d'irrégularités.

AVERTISSEMENT :

L'alimentation doit être MONOPHASÉE une phase (L) et une neutre (N) avec une connexion à terre (GND) et avec un interrupteur manuel. La non-exécution d'une de ces spécifications supposera l'annulation des conditions de garantie données par le fabricant.

NOTE:

Selon la politique d'actualisation du produit de notre société, les caractéristiques esthétiques et dimensionnelles, données techniques et accessoires de l'unité peuvent être modifiées sans préavis.

ATTENTION :

Veuillez lire attentivement ce manuel avant d'installer et d'utiliser son nouvel air conditionné. Merci de conserver ce manuel pour de futures consultations.

Consigne de sécurité

Votre sécurité et la sécurité d'autrui sont très importantes. Dans ce manuel et sur l'appareil lui-même, nous avons consigné de nombreux conseils de sécurité importants. Lisez et observez toutes les consignes de sécurité.



ATTENTION Ce panneau d'avertissement attire l'attention sur un danger de mort ou un risque de blessures.



PRUDENCE Ce panneau d'avertissement attire l'attention sur le risque de blessures ou de détériorations de l'appareil.



ATTENTION



Cet appareil peut être manié par des enfants de plus de 8 ans et par des adultes. Les personnes aux capacités physiques, sensorielles ou mentales diminuées, ou manquant d'expérience et de formation, doivent recevoir des instructions au sujet de l'utilisation correcte et sûre de cet appareil ou être surveillées lorsqu'elles l'utilisent.



Les enfants ne doivent pas jouer avec l'appareil ni le nettoyer ou l'entretenir sans surveillance.



Le raccordement électrique de cet appareil doit être effectué selon les règles techniques locales.



Pour éviter d'éventuelles électrocutions, un coupe-circuit conçu en fonction de la puissance nominale de l'appareil doit être installé.



N'installez pas le climatiseur à un endroit où l'on trouve des gaz ou des liquides inflammables – un incendie pourrait être déclenché.



Si le câble d'alimentation est endommagé, il doit être remplacé par le fabricant, l'un de ses représentants ou une personne bénéficiant de la même qualification.



La spécification du fusible est AC250V T3.15AL.



La tension électrique doit être comprise entre 220 V et 240 V. Lors de l'installation de l'appareil, tenir compte des réglementations nationales respectives sur les lignes électriques. La fiche doit être facilement accessible après l'installation. Si le fusible de la carte du circuit imprimé a sauté, remplacez-le par un fusible de type F3,15A/250V.

- ❗ **Ne mettez ni les doigts ni de quelconques objets dans le raccord d'évacuation d'air ou le raccord d'aspiration d'air.** Le ventilateur tourne à grande vitesse et pourrait entraîner des blessures.
- ❗ **Ne touchez pas les lamelles de guidage d'air lorsqu'elles sont en mouvement.** Votre doigt pourrait se coincer et l'entraînement des lamelles pourrait être détérioré.
- ❗ **N'essayez jamais de réparer le climatiseur vous-même.** Tous les travaux de réparation doivent être exécutés par un technicien qualifié agréé.
- ❗ **N'utilisez pas l'appareil en cas de tempête et d'orage.** Débranchez l'alimentation principale afin de protéger l'appareil contre la détérioration.
- ❗ **N'utilisez pas de nettoyeurs liquides ou corrosifs** pour nettoyer l'appareil; ne pulvérisez jamais d'eau ou d'autres liquides, ce qui pourrait provoquer un endommagement des pièces en matière plastique ou des électrocutions.
- ❗ **N'utilisez pas l'appareil dans une buanderie.**



PRUDENCE

- ⊘ **N'exposez pas** votre organisme directement à **l'air froid** pendant une période prolongée.
- ⊘ Nettoyez le climatiseur avec un chiffon sec et doux. **N'utilisez pas de solvants chimiques, d'insecticides ou de pulvérisations inflammables**, car le climatiseur serait endommagé. Ne pulvérisez **jamais** d'eau directement sur l'appareil.
- ⊘ Le climatiseur doit être utilisé dans une pièce où les fenêtres et les portes sont fermées. Si cela n'est pas le cas, l'appareil ne pourra garantir qu'insuffisamment la température et l'humidité de l'air ambiantes souhaitées.
- ⊘ Si le filtre à air est fortement encrassé, la capacité de refroidissement et de chauffage est limitée. Veuillez nettoyer le filtre à air à intervalles réguliers.

Description des pièces

Vue de l'avant

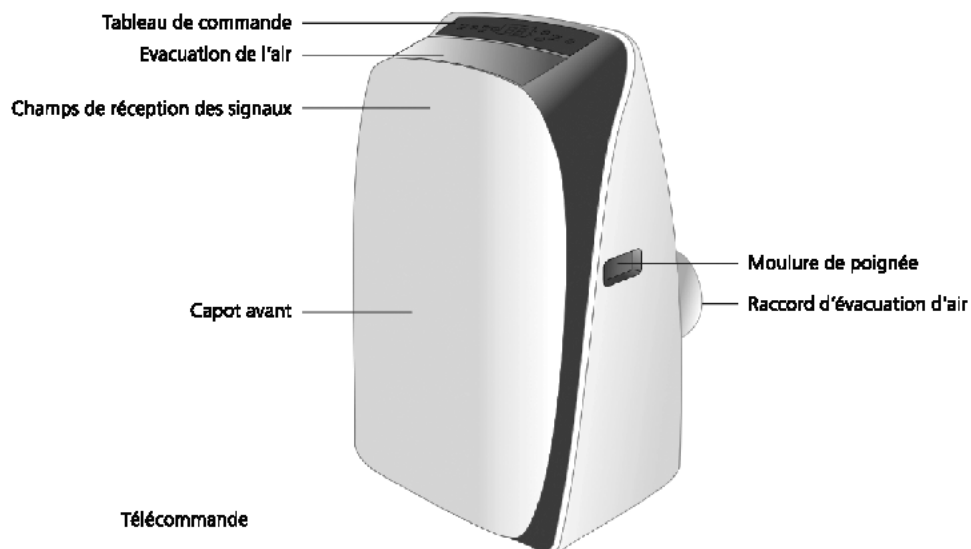



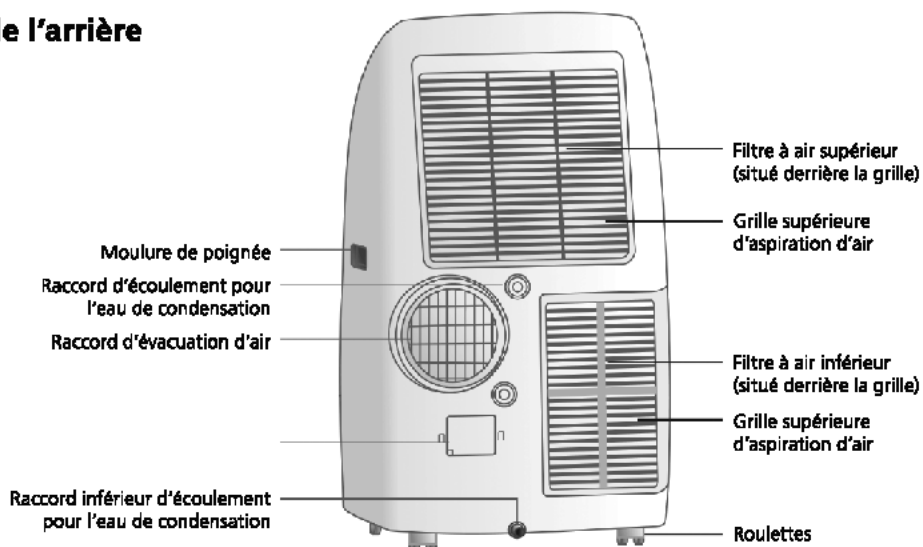

Vue de l'arrière

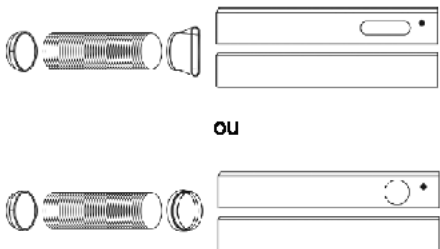

Remarque: les descriptions de ce manuel d'utilisation peuvent différer, dans le détail, des informations de vente et de l'appareil effectif. Veuillez vous référer au type d'appareil acheté. La plage de température de fonctionnement du climatiseur est comprise entre 16°C et 32°C en mode refroidissement et entre 5°C et 27°C en mode chauffage.

Accessoires

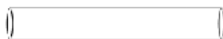
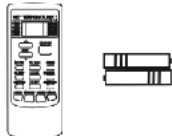
Pièces	Nom de la pièce	Quantité
 <p>ou</p>	Tuyau flexible d'évacuation d'air adaptateur I et adaptateur B (version plate ou ronde selon le modèle) Adaptateur pour fenêtre et boulon	1 kit
	Adaptateur mural pour l'évacuation d'air A (#)	1 pce
	Adaptateur B (version ronde) (#)	1 pce
	Ecrou avec vis	1 pce
	Flexible de drainage (#)	1 pce
	Télécommande avec piles	1 pce

Précision: les pièces en option (#) ne sont pas disponibles pour tous les modèles.

Remarque: utilisez les touches de la télécommande d'après les fonctions indiquées à l'écran. Il est possible que certaines touches ne soient pas activées.

Tableau de commande

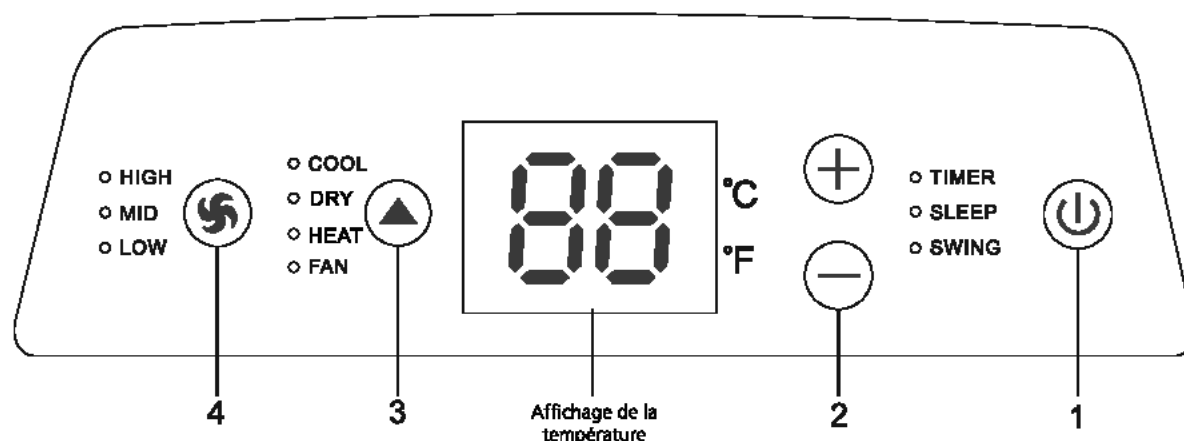

Ventilateur

- HIGH Affichage de vitesse élevée
- MID Affichage de vitesse moyenne
- LOW Affichage de vitesse réduite

Mode

- COOL Affichage du refroidissement
- HEAT Affichage du chauffage (sur les appareils à air frais, cet affichage fait défaut)
- DRY Affichage de la déshumidification
- FAN Affichage de la ventilation

Fonctions supplémentaires

- TIMER Affichage de la programmation horaire
- SLEEP Affichage du mode veille
- SWING Affichage du basculement

Remarque: les symboles se réfèrent à l'ensemble des touches et des écrans. Il est possible que les modèles dotés d'un équipement de base ne comportent pas l'intégralité des fonctions et des modes.

Touches de fonction

- 1 **Touche** . Appuyez sur cette touche pour allumer ou éteindre l'appareil.
- 2 **Touche** ou . Appuyez sur la touche ou pour augmenter ou réduire la présélection de température ambiante.
- 3 **Touche** . Chaque actionnement de cette touche entraîne la sélection d'un mode de fonctionnement dans l'ordre suivant: refroidissement (COOL), chauffage (HEAT), déshumidification (DRY) et ventilation (FAN).
- 4 **Touche** . Cette touche sert à régler la vitesse du ventilateur dans l'ordre suivant: réduite (LOW), moyenne (MID), élevée (HIGH) puis à nouveau réduite (LOW).

Remarques: 1. Les fonctions TIMER, SLEEP, SWING, le mode «Auto» et la vitesse du ventilateur «Auto» ne peuvent être sélectionnées que par la télécommande et non pas au niveau du tableau de commande. 2. Les autres fonctions du tableau de commande correspondent à celles de la télécommande.

Fonctionnement



ATTENTION Le non-respect des précautions suivantes peut entraîner des électrocutions, des incendies ou des dommages corporels.

1. La fiche doit être branchée dans une prise correctement installée et mise à la terre.
2. N'utilisez aucune rallonge et aucun adaptateur de prise avec cet appareil.

Avant la mise en service de l'appareil

- Sélectionnez un emplacement adapté et veillez à ce que l'appareil se trouve à proximité d'une prise de courant.
- Installez le tuyau flexible d'évacuation d'air et l'adaptateur pour fenêtre.
- Branchez l'appareil sur la prise de courant adaptée.
- Allumez l'appareil.

Mode chauffage (les modèles uniquement en mode refroidissement n'ont pas de fonction de chauffage)

- Appuyez sur la touche MODE jusqu'à ce que l'écran de chauffage s'allume.
- Réglez la température souhaitée avec les touches «+» et «-».
- Réglez la vitesse du ventilateur avec la touche FAN.
- Appuyez sur la touche ON/OFF pour allumer l'appareil; appuyez à nouveau sur la touche pour l'éteindre.

Mode refroidissement

- Appuyez sur la touche MODE jusqu'à ce que l'écran de refroidissement s'allume.
- Réglez la température souhaitée avec les touches «+» et «-».
- Réglez la vitesse du ventilateur avec la touche FAN.
- Appuyez sur la touche ON/OFF pour allumer l'appareil; appuyez à nouveau sur la touche pour l'éteindre.

Mode déshumidification

- Appuyez sur la touche MODE jusqu'à ce que l'écran de déshumidification s'allume.
- Dans ce mode de fonctionnement, le ventilateur tourne à vitesse constante.
- Fermez les fenêtres et les portes afin d'obtenir le meilleur effet déshumidifiant.
- Appuyez sur la touche ON/OFF pour allumer l'appareil; appuyez à nouveau sur la touche pour l'éteindre.

Mode circulation

- Appuyez sur la touche MODE jusqu'à ce que l'écran de ventilation s'allume.
- Réglez la vitesse du ventilateur avec la touche FAN.
- Appuyez sur la touche ON/OFF pour allumer l'appareil; appuyez à nouveau sur la touche pour l'éteindre.

Mode minuterie

- Appuyez sur la touche TIMER.
- Réglez la durée souhaitée pour la minuterie avec les touches «+» et «-».

Remarque: «Time off» n'est activable que lorsque le climatiseur est allumé.
«Time on» n'est activable que lorsque le climatiseur est éteint.

Installation

Choisissez le lieu d'installation le plus adapté

- Installez le climatiseur mobile sur une surface plane, à un endroit dégagé, de sorte que la sortie d'air ne soit pas encombrée.
- Une distance d'au moins 50 cm doit être respectée par rapport aux murs et aux autres objets.
- A l'horizontale, l'inclinaison ne doit pas dépasser 10° au maximum lorsqu'un adaptateur est utilisé pour l'appareil.

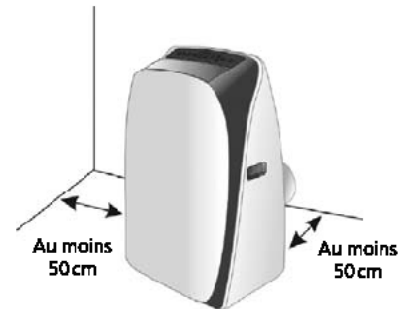

- Remarque:**
1. Ne pas utiliser le climatiseur dans une buanderie.
 2. La fiche doit être facilement accessible après l'installation de l'appareil.

Élimination de l'eau de condensation

Une fois le réservoir d'eau incorporé plein, «P1» apparaît à l'écran du tableau de commande.

- Ouvrez le couvercle du raccord d'écoulement et tirez-le vers le haut.
- Placez un récipient sous le tuyau flexible d'écoulement, retirez le bouchon du tuyau et laissez l'eau de condensation s'écouler.
- Remplacez le bouchon dans le tuyau flexible d'écoulement dès que la totalité de l'eau de condensation s'est écoulée, puis remettez le couvercle en place.

IMPORTANT Cette eau n'est pas potable.

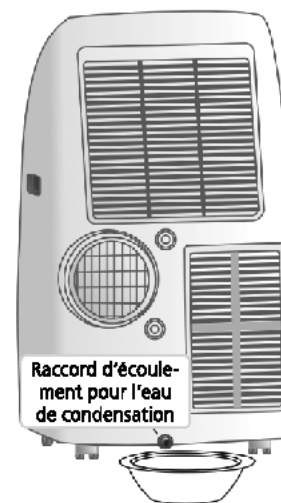

Instructions pour le montage du tuyau flexible

- 1a. Vissez le tuyau flexible d'évacuation d'air sur l'adaptateur rond pour tuyau flexible. Fixez le tuyau d'évacuation d'air au raccord d'évacuation d'air de l'appareil à l'aide de l'adaptateur et des agrafes.
- 2b. Fixez l'adaptateur approprié à l'autre extrémité du tuyau flexible d'évacuation d'air.
- 3c. Insérez l'adaptateur avec la pièce permettant l'adaptation à la fenêtre dans une fenêtre située à proximité.

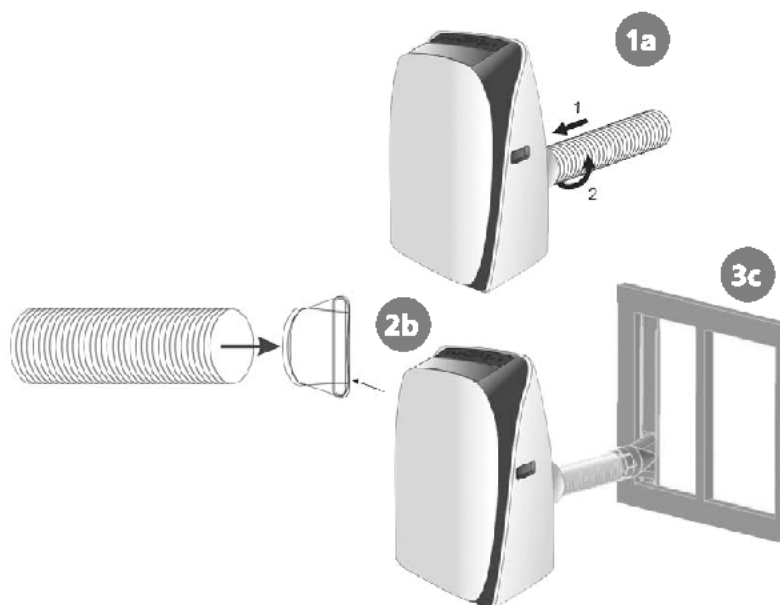

Remarques

- Le tuyau flexible peut être réduit jusqu'à une longueur minimale de 450mm et étendu jusqu'à une longueur maximale de 1800mm. Il est conseillé de conserver une longueur de tuyau proche de la longueur minimale.
- L'air évacué doit toujours être dirigé vers l'extérieur.
- Un tuyau flexible trop étendu ou trop réduit perturbe la capacité de refroidissement de l'appareil.

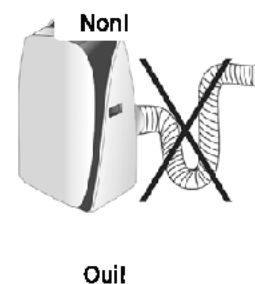

Installation de l'adaptateur pour fenêtre

L'adaptateur pour fenêtre a été fabriqué de façon à convenir à la plupart des types standard de fenêtres coulissantes verticales et horizontales. Sur certains types de fenêtres, il peut cependant être nécessaire d'optimiser ou d'adapter l'installation par endroits. Veuillez tenir compte des figures A et B pour les dimensions minimales et maximales des ouvertures de fenêtres.

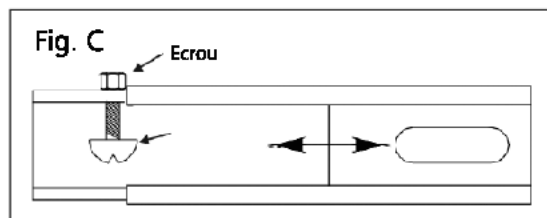
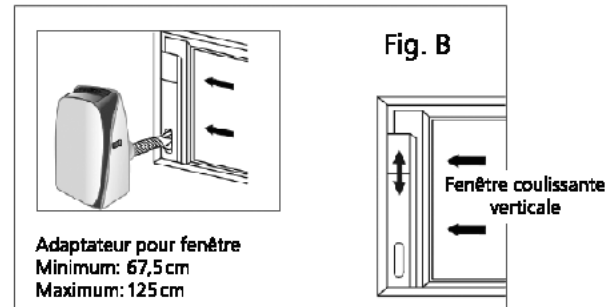
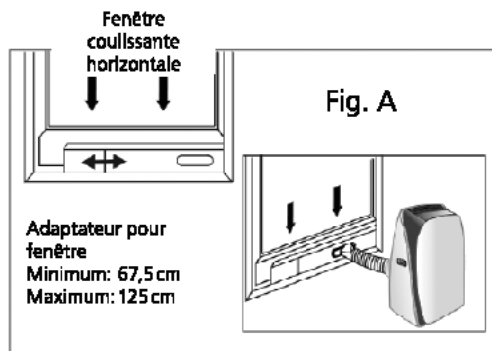

Remarque: La vis et l'écrou sont nécessaires pour fixer la plaque de fixation à la fenêtre.

Entretien

Votre nouveau climatiseur est conçu de façon à vous rendre des services fiables pendant de nombreuses années. Dans cette section, vous apprendrez comment nettoyer et entretenir correctement votre climatiseur. Pour l'entretien annuel, nous vous recommandons de faire appel sur place à du personnel spécialisé agréé. Veuillez noter que les coûts de ce service sont à votre charge.

Nettoyage du filtre à air

La puissance de refroidissement diminue lorsque le filtre à air est encrassé par la poussière. Selon l'utilisation, veuillez nettoyer le filtre à air toutes les deux semaines.

- Coupez l'alimentation électrique.
- Sortez le couvercle du filtre et retirez le filtre.
- Aspirez la surface du filtre et lavez le filtre à air, si nécessaire dans de l'eau savonneuse chaude. Ne nettoyez pas le filtre à air dans le lave-vaisselle et n'utilisez pas de nettoyants chimiques. Séchez soigneusement le filtre avant de le réinsérer.
- Fixez à nouveau le filtre à air à l'intérieur du couvercle du filtre à l'aide des agrafes de fixation. Réinsérez correctement le couvercle du filtre.

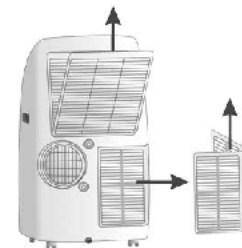

Nettoyage de l'appareil

- Pour des raisons de sécurité, coupez l'alimentation électrique du climatiseur.
- Nettoyez l'appareil avec un chiffon sec.
- Veuillez nettoyer l'appareil avec un chiffon humide lorsqu'il est très sale.



Remarque

Retirez l'eau de condensation et n'enfoncez pas le bouchon dans le tuyau flexible d'écoulement si vous n'utilisez pas l'appareil pendant une période prolongée.



ATTENTION

- Pour le nettoyage de votre climatiseur, n'utilisez ni essence, ni benzène, ni solvants, ni d'autres produits chimiques ou quelconques insecticides liquides, ces substances pouvant entraîner, dans certains cas, un écaillage de la peinture ou une rupture voire une déformation des composants en matière plastique.
- N'essayez jamais de nettoyer l'appareil en pulvérisant directement de l'eau sur le boîtier: cela endommagerait les composants électriques et accroîtrait le risque d'électrocution.
- Pour le nettoyage du filtre à air, n'utilisez jamais d'eau d'une température supérieure à 40° C (104° F).

Dépannage

Avant de contacter le personnel spécialisé, veuillez examiner les solutions suivantes lorsque votre appareil ne fonctionne pas correctement.

Le climatiseur ne fonctionne pas

Causes	Solutions au problème
L'interrupteur d'alimentation est éteint.	Allumez l'interrupteur d'alimentation.
Coupure de courant.	Attendez que le courant soit rétabli.
Le fusible a sauté.	Vérifiez le coupe-circuit, remplacez le fusible. (Refaites le test et contactez un électricien si le fusible saute à nouveau.)
L'appareil n'atteint pas la durée pré réglée pour la mise en service.	Attendez ou réinitialisez les paramètres d'usine.

L'appareil ne s'allume pas après l'actionnement de la touche ON/OFF

Causes	Solutions au problème
L'appareil a été éteint il y a moins de trois minutes.	Attendez trois minutes.
La température ambiante est inférieure à la présélection de température.	Réglez à nouveau la température.

De l'air est évacué, mais la capacité de refroidissement est faible

Causes	Solutions au problème
Réglage de température défectueux.	Régalez à nouveau la température. La température présélectionnée doit être inférieure à la température ambiante.
Le filtre à air est obstrué par la poussière.	Nettoyez le filtre à air.
Le raccord d'aspiration d'air ou le raccord d'évacuation d'air de l'appareil est obstrué.	Supprimez l'obstruction.
Le climatiseur se trouve dans une pièce très chaude.	Attendez un peu que la chaleur accumulée sur les murs, le plafond, le sol et le mobilier se dissipe.
La capacité de refroidissement est insuffisante.	Faites vérifier la capacité de refroidissement requise par votre revendeur.
Des portes ou des fenêtres sont ouvertes.	Fermez les portes et les fenêtres.
Bruits intenses ou vibrations	
Causes	Solutions au problème
Le sol n'est pas suffisamment plat.	Placez si possible l'appareil sur un sol plat.

Code Erreur	Description
E1	Erreur du capteur de la température ambiante (TA)
E3	Erreur du capteur de la température de tuyauterie (TE)
Pas de code	Erreur du capteur de la température de la batterie de condensation (TW)
P1	Protection pour eau accumulée du plateau

Elimination de l'appareil

Signification de la poubelle barrée d'une croix

N'ajoutez pas ce produit aux déchets ménagers non triés; utilisez les équipements de collecte séparée des déchets. Renseignez-vous auprès de votre administration locale au sujet des procédés de collecte des déchets. Si des appareils électriques sont entreposés dans des décharges, des matières dangereuses peuvent s'infiltrer dans les eaux souterraines et rejoindre ainsi la chaîne alimentaire et nuire à votre santé et à votre bien-être. Si vous remplacez un appareil usagé par un appareil neuf, votre revendeur est légalement tenu de reprendre et d'éliminer gratuitement votre appareil usagé.

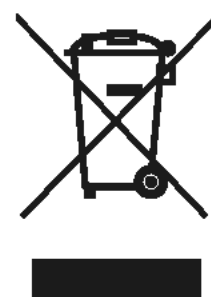

Instruction pour la commandé du climatiseur

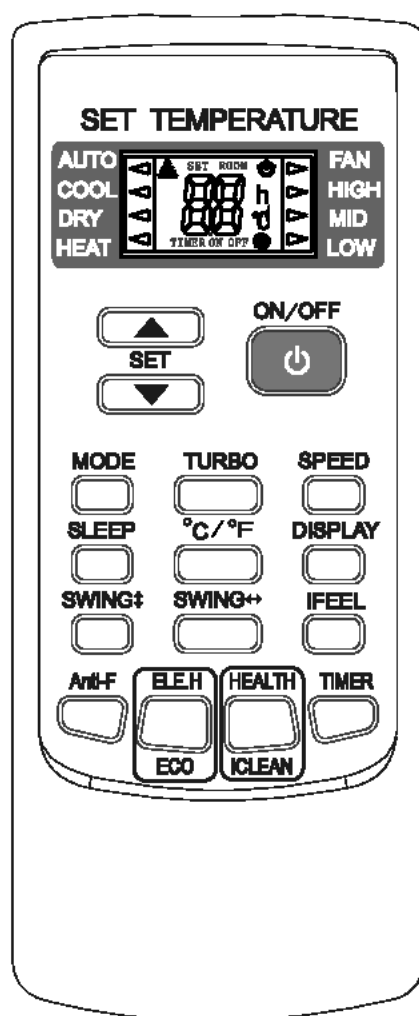

Lisez l'instruction prudemment pour que vous puissiez utiliser le climatiseur correctement dans la sécurité

Prenez bien soin de cet instruction pour qu'elle puisse toujours être référée à n'importe quel moment

Description des boutons

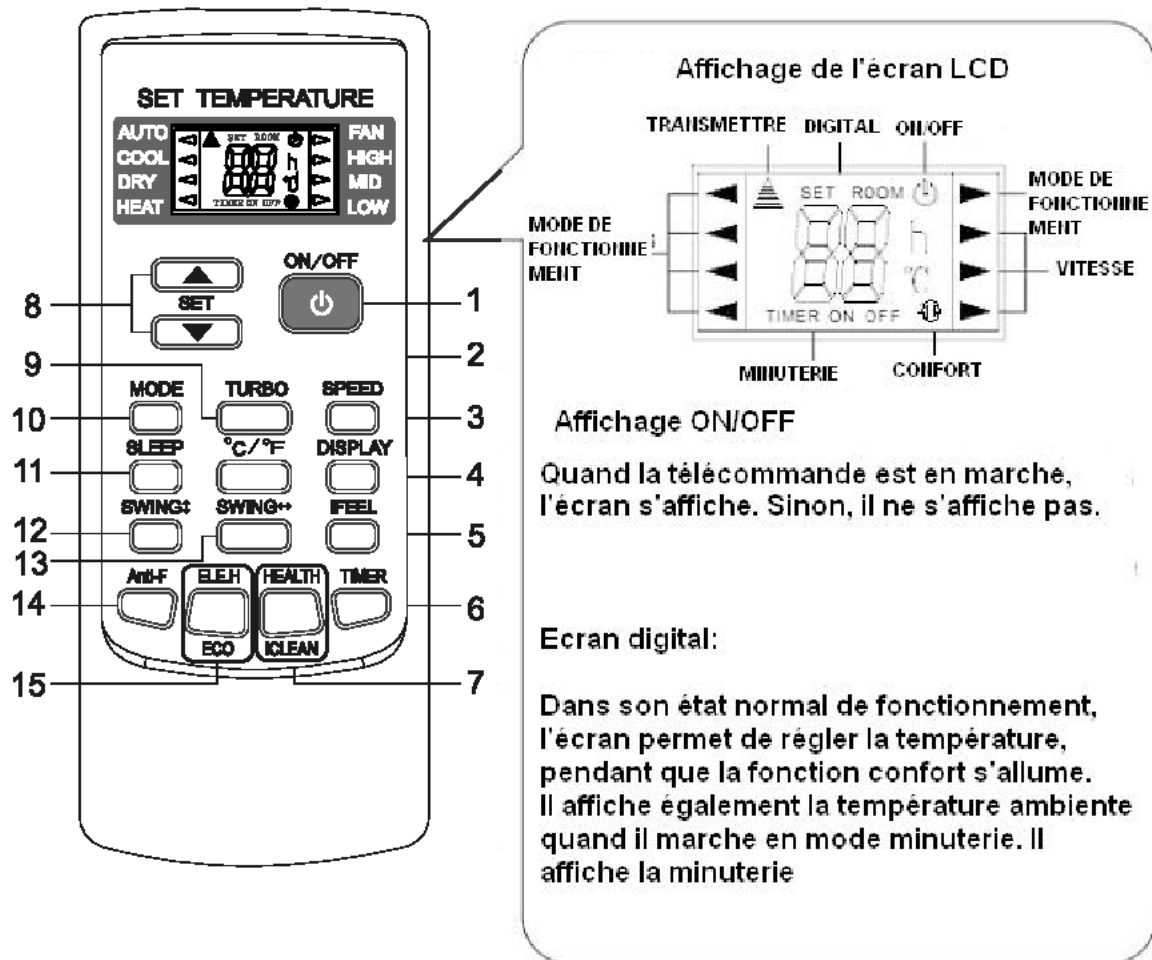

1. ON/OFF

Vous pouvez démarrer le climatiseur en appuyant sur ce bouton et l'arrêter en appuyant à nouveau dessus.

2. °C/°F

Appuyez sur ce bouton pour choisir entre Celsius "C" ou entre Fahrenheit "F".

3. SPEED

Vous pouvez sélectionner la vitesse de ventilation comme sur le schéma ci-dessous :



4. DISPLAY

Vous pouvez laisser l'affichage LCD fonctionner ou non en appuyant sur ce bouton.

5. iFEEL

Quand il affiche le bouton "iFEEL"

Ce bouton est utilisé pour établir la fonction "iFEEL". Le LCD affiche la température actuelle de la pièce quand la fonction est sélectionnée et il affiche la température fixée quand la fonction est annulée. Cette fonction ne marche pas lorsque l'appareil est en mode VENTILATION.

6. TIMER

Réglage du temps d'utilisation en « ON »

- Quand la télécommande est en marche, appuyez sur le bouton "TIMER", le LCD affiche « "TIMER" en ON » et le temps réglé, l'amplitude horaire réglable est de 0,5h à 24h.
- Vous pouvez appuyer sur les boutons ▲ ou ▼ pour ajuster le temps de minuterie, chaque pression le fera augmenter ou réduire de 0,5h avant 10h, après 10h, la durée augmentera ou diminuera d'une heure par pression, pour parvenir à la durée souhaitée.
- Appuyez sur le bouton "TIMER" de nouveau, pour sélectionner la fonction « "TIMER" en ON ».
- Vous pouvez sélectionner une autre fonction pour garantir un état approprié après le démarrage du climatiseur (incluant les fonctions mode, température, oscillation, vitesse de ventilation, etc). Le LCD affichera toutes vos sélections et les conservera. Quand la minuterie arrive à la température fixée, le climatiseur fonctionnera automatiquement selon votre sélection.

Réglage du temps d'utilisation en « OFF »

- Lorsque le climatiseur est en marche, appuyez sur le bouton "TIMER", le LCD affichera « "TIMER" EN OFF » et la durée sélectionnée ; son amplitude est de 0,5h à 24h.
- Vous pouvez appuyer sur les boutons ▲ ou ▼ pour ajuster la durée de minuterie, chaque pression fera augmenter ou réduire la durée de minuterie de 0,5h avant 10h, après 10h, la durée fixée augmentera ou diminuera de 1h à chaque pression, pour parvenir à la durée souhaitée.
- Appuyez de nouveau sur le bouton "TIMER", pour sélectionner la fonction « "TIMER" EN OFF ».

7.  Ce bouton ne fonctionne pas.

8. ▲ 0 ▼

Appuyez sur le bouton "+" ou "-", vous pouvez fixer l'amplitude de température de 16°C à 32°C, l'affichage change dès que vous appuyez sur le bouton.

9. TURBO

Ce bouton ne fonctionne pas.

Appuyer sur ce bouton uniquement pendant les modes chauffage et refroidissement. La vitesse de ventilation s'ajuste automatiquement et le LCD affiche « ventilation forte », la fonction "strong" est enclenchée pour atteindre la plus haute intensité de chauffage ou de refroidissement.

10. MODE

Cette fonction vous permet de sélectionner différents modes de fonctionnement, après chaque pression, le mode de fonctionnement sera changé. Il évolue selon le modèle suivant.

← AUTO → COOL → DRY → HEAT → FAN →

AUTO → FRAIS → SEC → CHAUD → VENTILATION → AUTO

11. SLEEP

1. Appuyez sur le bouton " **SLEEP** ", l'indicateur lumineux veille de l'unité intérieure clignote.
2. Après la sélection du mode veille, la fonction refroidissement permet à la température fixée d'augmenter d'1°C après 1 heure et d'1°C supplémentaire automatiquement après 1 heure.
3. Après la sélection du mode veille, la fonction de chauffage permet à la température de diminuer de 2°C après 1 heure et de 2°C supplémentaires automatiquement après 1 heure.
4. Le climatiseur fonctionne en mode veille pendant 7 heures, puis s'arrête automatiquement.

Remarque : Appuyez sur le bouton MODE ou ON/OFF et la télécommande annule la fonction veille.

12. SWING ↑↓

Appuyez sur ce bouton, les ailettes horizontales de la direction du vent tournent automatiquement. Quand vous avez la direction verticale du flux d'air souhaitée, appuyez de nouveau et les ailettes horizontales de la direction du flux d'air s'arrêteront lorsque vous le souhaitez.

13. SWING ↔ Ce bouton ne fonctionne pas.

14. Anti-F Ce bouton ne fonctionne pas.

Cet appareil a une fonction spécial séchage et anti-moisissure avec deux sélections « oui » et « non ». Cette fonction est contrôlée par la télécommande sous les modes refroidissement, séchage et auto (refroidissement et séchage). Les ailettes de direction du flux d'air sont à leur position initiale pour le mode refroidissement. Lorsque l'appareil fonctionne en mode chauffage (l'appareil uniquement refroidissement fonctionne toujours en mode ventilation), le ventilateur intérieur fonctionne pendant trois minutes avec un faible flux d'air avant de s'arrêter. Le but de cette fonction est de sécher l'intérieur de l'évaporateur et de prévenir l'apparition de moisissure pouvant dégager une odeur désagréable.

Note :

1. Cette fonction n'a pas été réglée en usine. Vous pouvez choisir librement de sélectionner ou d'annuler cette fonction. La méthode de mise en place est : dirigez la télécommande vers l'appareil et appuyez sans interruption sur le bouton « ASSAINISSANT », l'unité bipera encore 5 fois après avoir bipé déjà 5 fois, indiquant que la fonction est prête. Au cas où la fonction a été réglée, à moins que l'unité entière soit débranchée ou que la fonction est manuellement annulée, l'appareil a cette fonction par défaut.
2. Pour annuler la fonction :
 1. Débranchez l'appareil
 2. Dirigez la télécommande vers l'appareil et appuyez sans interruption sur le bouton « ASSAINISSANT », l'unité bipera encore 3 fois, après avoir bipé 5 fois, ceci indiquant que la fonction a été annulée.
3. Quand cette fonction est allumée, il est conseillé de ne pas redémarrer l'appareil avant qu'il soit complètement éteint.
4. Cette fonction ne fonctionnera pas en cas d'arrêt du mode minuterie ou veille.

15.  Ce bouton ne fonctionne pas.

Utilisation

Mettre les piles



1. Faites coulisser le couvercle selon la direction indiquée par les flèches.
2. Insérez des piles neuves (7#), en respectant les pôles (+ -).
3. Remettez le couvercle.

Mode fonctionnement automatique

1. Appuyez sur le bouton MODE, sélectionnez le mode fonctionnement automatique.
2. Appuyez sur le bouton VITESSE, vous pouvez sélectionner la vitesse de ventilation. Vous pouvez sélectionner la vitesse de ventilation à partir des modes FAIBLE, MOYEN, FORT, AUTO.
3. Appuyez sur le bouton ON/OFF, l'indicateur de fonctionnement est allumé, le climatiseur démarre pour fonctionner en mode automatique. Appuyez de nouveau sur le bouton et le climatiseur s'éteint.

Mode refroidissement/chauffage

1. Appuyez sur le bouton MODE, sélectionnez le mode Refroidissement ou chauffage.
2. Appuyez sur les boutons ▲ ou ▼, sélectionnez la température, celle-ci doit être située entre 16 et 32°C.
3. Appuyez sur le bouton VEILLE, l'indicateur de fonctionnement est allumé, vous pouvez sélectionner la vitesse de ventilation. Celle-ci peut être sélectionnée à partir des modes FAIBLE, MOYEN, Fort, AUTO.
4. Appuyez sur le bouton ON/OFF, l'indicateur de fonctionnement est allumé, le climatiseur démarre en mode automatique. Appuyez de nouveau sur le bouton et le climatiseur s'éteint.

□ Mode ventilation

1. Appuyez sur le bouton MODE, sélectionnez le mode Refroidissement ou Chauffage.
2. Appuyez sur le bouton VITESSE, vous pouvez sélectionner la vitesse de ventilation à partir des modes FAIBLE, MOYEN, FORT.
3. Appuyez sur le bouton ON/OFF, l'indicateur de fonctionnement est allumé, et le climatiseur démarre en mode automatique. Appuyez de nouveau sur le bouton et le climatiseur s'arrête.

Remarque : En mode circulation, la sélection de la température est inactive.

□ Mode déshumidification

1. Appuyez sur le bouton MODE, sélectionnez le mode séchage.
2. Appuyez sur les boutons «▲ » ou «▼ », sélectionnez la température entre 16-32°C.
3. Appuyez sur le bouton VITESSE, vous pouvez sélectionner la vitesse de ventilation à partir des modes FAIBLE, MOYEN, FORT, AUTO.
4. Appuyez sur le bouton ON/OFF, l'indicateur de fonctionnement est allumé, le climatiseur démarre en mode automatique. Appuyez de nouveau sur le bouton et le climatiseur s'arrête.

□ Fonction éclairage de nuit de la télécommande (uniquement pour la télécommande qui possède cette fonction).

Pour un usage pratique de la télécommande dans le noir, cette télécommande possède un fond et des boutons bleus lumineux.

Cette fonction s'active dès que vous appuyez sur l'un des boutons, une lumière va immédiatement s'activer de telle sorte que vous puissiez faire fonctionner la télécommande. Si vous ne faites pas fonctionner la télécommande pendant 10 secondes, la lumière s'éteindra automatiquement.

- 1 Visez avec la télécommande le récepteur du climatiseur.
- 2 La télécommande doit être à moins de 8 mètres du récepteur.
- 3 Aucun obstacle ne doit interférer entre la télécommande et le récepteur.
- 4 Ne laissez pas tomber ou ne jetez pas la télécommande.
- 5 N'exposez pas la télécommande aux rayons du soleil ou proche des équipements de chauffage ou d'autres sources de chaleur.
- 6 Utilisez deux batteries 7# ; n'utilisez pas de piles rechargeables.
- 7 Enlevez les piles de la télécommande lors d'une inactivité prolongée de l'appareil.
- 8 Quand le bruit du signal de transmission ne peut t être entendu ou que les symboles sur l'écran de visualisation ne se voient pas, des piles doivent être remplacées.
- 9 Si un phénomène de reset se produit lorsque vous appuyez sur un des boutons du contrôleur à distance, de nouvelles piles doivent être mises.
- 10 Les piles doivent être jetées selon les normes en vigueur de votre pays.

INHALTSVERZEICHNIS

Sicherheitshinweis.....	66
Beschreibung der Teile.....	68
Zubehör.....	69
Bedienungspanel	70
Betrieb	71
Installation.....	72
Wartung	74
Fehlerbehebung.....	75
Entsorgung des Geräts	76
Fernbedienung	77

WICHTIG:

Vielen Dank für den Kauf unserer hochwertigen Klimaanlage. Um über die Jahre eine einwandfreie Benutzung zu gewährleisten, bitten wir Sie das Benutzerhandbuch vor der Installation und Inbetriebnahme des Geräts sorgfältig durchzulesen. Nach dem Lesen bitte an einem sicheren Ort aufbewahren. Wir bitten Sie, das Benutzerhandbuch für etwaige Zweifel oder Unregelmäßigkeiten zu konsultieren

WARNUNG!

Die Stromversorgung muss EINPHASIG sein (ein Außenleiter (L) und ein Neutraleiter (N) mit Erdung (GND) und Handschalter. Das Nichtbefolgen der Anweisungen setzt die Herstellergarantie außer Kraft.

ANMERKUNG:

Die angeführten Daten können zum Zweck der Produktoptimierung ohne vorherige Ankündigung Änderungen unterliegen.

ACHTUNG:

Lesen Sie bitte dieses Handbuch sorgfältig durch bevor sie die neue Klimaanlage installieren und benutzen. Stellen Sie sicher, dass Sie dieses Benutzerhandbuch für späteres Nachschlagen aufbewahren.

Sicherheitshinweis

Ihre Sicherheit und die Sicherheit anderer Personen sind sehr wichtig. In diesem Handbuch und auf dem Gerät selbst haben wir viele wichtige Sicherheitsratschläge festgehalten. Lesen und befolgen Sie alle Sicherheitsvorschriften.



ACHTUNG Dieses Warnzeichen weist hin auf Lebensgefahr bzw. erhebliche Verletzungsgefahr.



VORSICHT Dieses Warnzeichen weist hin auf die Gefahr von Verletzungen oder Schädigungen am Gerät.



ACHTUNG



Dieses Gerät kann von Kindern ab 8 Jahren und von Erwachsenen bedient werden. Menschen mit beeinträchtigten körperlichen, sensorischen oder geistigen Fähigkeiten oder mangelnder Erfahrung und Bildung müssen in die korrekte und sichere Nutzung dieses Gerätes eingewiesen bzw. bei derselben beaufsichtigt werden.



Kinder sollten nicht mit dem Gerät spielen und das Gerät nicht unbeaufsichtigt reinigen oder warten.



Der elektrische Anschluss dieses Geräts muss gemäss den örtlichen Regeln der Technik erfolgen.



Um mögliche Stromstösse zu vermeiden, muss ein Fehlerschutzschalter installiert werden, der auf die Nennleistung des Geräts ausgelegt ist.



Installieren Sie das Klimagerät nicht an Orten, an denen sich entzündliche Gase oder Flüssigkeiten befinden – ein Brand könnte ausgelöst werden.









Sollte das Netzkabel beschädigt sein, muss es vom Hersteller, einem seiner Vertreter oder einer ähnlich qualifizierten Person ausgetauscht werden.



Die Sicherungsspezifikation lautet AC250V T3.15AL.







Die elektrische Spannung sollte zwischen 220V und 240V liegen. Bei der Installation des Geräts sollten die jeweiligen nationalen Regulierungen für elektrische Leitungen berücksichtigt werden. Der Stecker sollte nach der Installation leicht zugänglich sein. Sollte die Sicherung der Leiterplatteneinheit durchgebrannt sein, tauschen Sie diese mit einer Sicherung vom Typ F3.15A/250V aus.

-  **Stecken Sie weder Finger noch irgendwelche Gegenstände in den Abluft- oder Luftansaugstutzen.** Der Ventilator rotiert mit hoher Geschwindigkeit und könnte Verletzungen verursachen.
-  **Berühren Sie nicht die Luftlamellen, wenn sie in Bewegung sind.** Ihr Finger könnte eingeklemmt und der Antrieb der Luftlamellen beschädigt werden.
-  **Versuchen Sie niemals, das Klimagerät selbst zu reparieren.** Alle Reparaturarbeiten müssen von einem qualifizierten Techniker mit entsprechender Zulassung ausgeführt werden.
-  **Benutzen Sie das Gerät nicht bei Sturm und Gewitter.** Trennen Sie die Hauptstromversorgung, um das Gerät vor Beschädigung zu schützen.
-  **Verwenden Sie keine flüssigen oder ätzenden Reinigungsmittel,** um das Gerät zu reinigen, und sprühen Sie niemals Wasser oder andere Flüssigkeiten auf dasselbe, sonst könnten die Plastikteile beschädigt und Stromschläge ausgelöst werden.
-  **Verwenden Sie das Gerät nicht in Waschküchen.**



VORSICHT

-  **Setzen Sie Ihren Körper nicht längere Zeit direkt der Kaltluft aus.**
-  Reinigen Sie das Klimagerät mit einem weichen, trockenen Tuch. **Verwenden Sie keine** chemischen Lösungsmittel, Insektizide oder entzündlichen Spritzstoffe, diese beschädigen das Klimagerät. Sprühen Sie **niemals** direkt Wasser auf das Gerät.
-  Das Klimagerät sollte in einem Raum genutzt werden, in dem die Fenster und Türen geschlossen sind. Ist dies nicht der Fall, wird das Gerät die gewünschte Raumtemperatur und -luftfeuchtigkeit nur unzureichend gewährleisten können.
-  Sollte der Luftfilter stark verschmutzt sein, wird die Kühl- und Heizleistung eingeschränkt. Reinigen Sie den Luftfilter bitte regelmässig.

Beschreibung der Teile

Vorderansicht

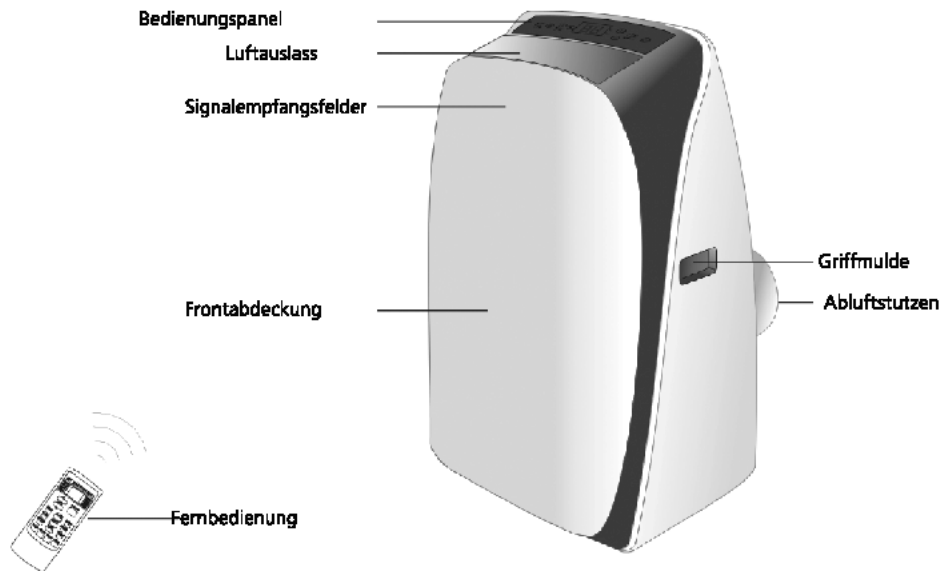



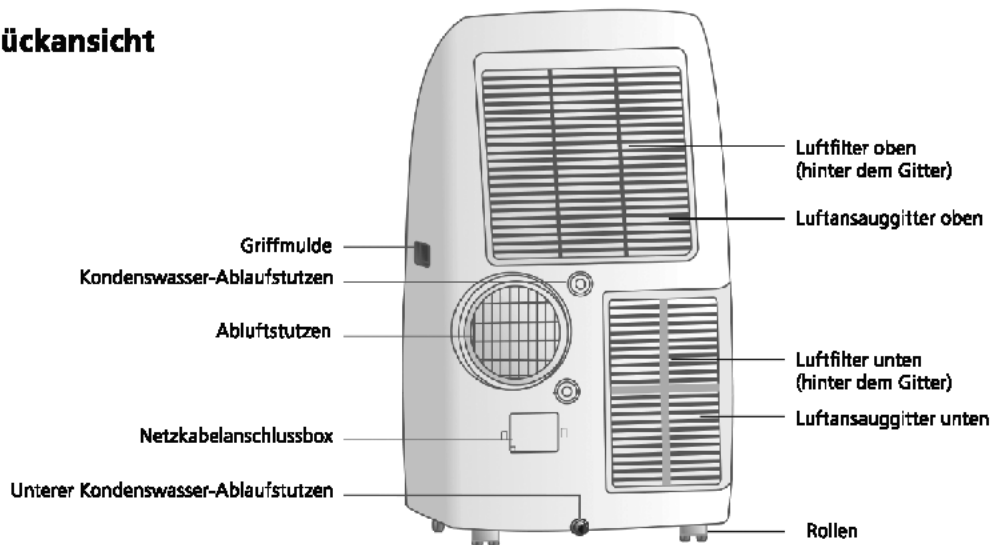

Rückansicht

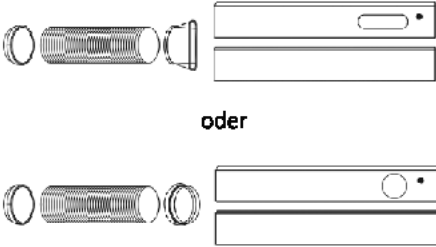

Hinweis: Die Beschreibungen dieser Bedienungsanleitung können im Einzelnen von den Verkaufsinformationen und dem tatsächlichen Gerät abweichen. Orientieren Sie sich bitte am tatsächlich erworbenen Gerät. Der Betriebstemperaturbereich des Klimageräts liegt zwischen 16°C und 32°C im Kühlbetrieb und zwischen 5°C und 27°C im Heizbetrieb.

Zubehör

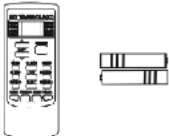
Teile	Bauteilname	Anzahl
 <p>oder</p>	Abluftschlauch Adapter I und Adapter B (flache oder runde Ausführung je nach Modell) Fensteradapter und Bolzen	1 Set
	Abluft-Wandadapter A (#)	1 Stk.
	Adapter B (runde Ausführung) (#)	1 Stk.
	Schraube mit Mutter	1 Stk.
	Drainageschlauch (#)	1 Stk.
	Fernbedienung mit Batterien	1 Stk.

Anmerkung: Optionale Teile (#) nicht bei allen Modellen.

Hinweis: Verwenden Sie die Fernbedienungstasten gemäss den jeweiligen Funktionen laut Display. Einige Tasten sind u.U. nicht aktiviert.

Bedienungspanel

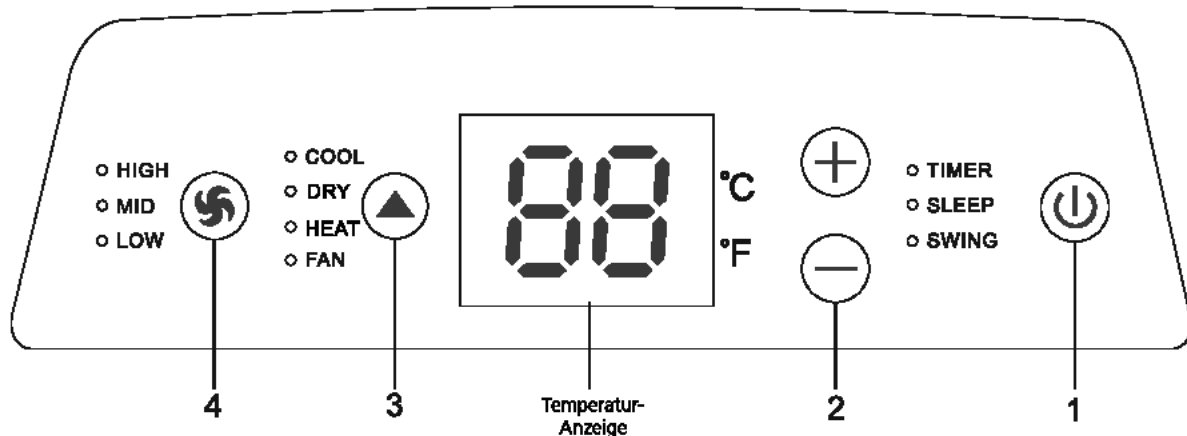

Ventilator

- HIGH Anzeige hohe Geschwindigkeit
- MID Anzeige mittlere Geschwindigkeit
- LOW Anzeige niedrige Geschwindigkeit

Modus

- COOL Kühlungsanzeige
- HEAT Heizanzeige (bei Kühlluftgeräten fehlt diese Anzeige)
- DRY Entfeuchtungsanzeige
- FAN Ventilatoranzeige

Zusatzfunktionen

- TIMER Zeitsteuerungsanzeige
- SLEEP Schlafanzeige
- SWING Schwenkanzeige

Hinweis: Die Symbole beziehen sich auf alle Tasten und Displays. Modelle mit Grundausstattung weisen u. U. nicht alle Funktionen und Modi auf.

Funktionstasten

- 1 **⏻-Taste.** Drücken Sie diese Taste, um das Gerät ein- oder auszuschalten.
- 2 **⊖ oder ⊕-Taste.** Drücken Sie die ⊖- oder ⊕-Taste, um die Raumtemperaturvorwahl zu erhöhen oder zu verringern.
- 3 **▲-Taste.** Jede Betätigung dieser Taste führt zur Auswahl eines Betriebsmodus in der Reihenfolge COOL, HEAT, DRY und FAN.
- 4 **🌀-Taste.** Diese Taste dient zur Einstellung der Ventilatorgeschwindigkeit in der Reihenfolge LOW, MID, HIGH und dann wieder LOW.

Hinweise: 1. Die Funktionen Timer, Sleep, Swing, «Auto»-Modus und «Auto»-Ventilatorgeschwindigkeit können nur per Fernbedienung und nicht am Bedienungspanel ausgewählt werden. 2. Die übrigen Funktionen des Bedienungspanels stimmen mit denen der Fernbedienung überein.

Betrieb



ACHTUNG Nichtbeachtung der folgenden Vorsichtsmassregeln kann Stromstösse, Brände oder Personenschäden verursachen.

1. Der Stecker muss mit einer Steckdose verbunden sein, die ordnungsgemäss installiert und geerdet ist.
2. Verwenden Sie mit diesem Gerät kein Verlängerungskabel und keinen Steckeradapter.

Vor Inbetriebnahme des Geräts

- Wählen Sie einen geeigneten Ort aus und sorgen Sie dafür, dass sich das Gerät in der Nähe einer Steckdose befindet.
- Installieren Sie Abluftschlauch und Fensteradapter.
- Verbinden Sie das Gerät mit der richtigen Steckdose.
- Schalten Sie das Gerät ein.

Heiz-Modus (Reine Kühl-Modelle haben keine Heizfunktion)

- Drücken Sie die MODE-Taste so lange, bis das Heizdisplay aufleuchtet.
- Stellen Sie mit der «+»- und der «-»-Taste die gewünschte Temperatur ein.
- Stellen Sie mit der FAN-Taste die Ventilatorgeschwindigkeit ein.
- Drücken Sie die ON/OFF-Taste, um das Gerät einzuschalten, und erneut, um es auszuschalten.

Kühl-Modus

- Drücken Sie die MODE-Taste so lange, bis das Kühldisplay aufleuchtet.
- Stellen Sie mit der «+»- und der «-»-Taste die gewünschte Temperatur ein.
- Stellen Sie mit der FAN-Taste die Ventilatorgeschwindigkeit ein.
- Drücken Sie die ON/OFF-Taste, um das Gerät einzuschalten, und erneut, um es auszuschalten.

Entfeuchtungs-Modus

- Drücken Sie die MODE-Taste so lange, bis das Entfeuchtungsdisplay aufleuchtet.
- Der Ventilator wird in diesem Betriebsmodus mit einer konstanten Geschwindigkeit arbeiten.
- Schliessen Sie Fenster und Türen, um die beste Entfeuchtungswirkung zu erzielen.
- Drücken Sie die ON/OFF-Taste, um das Gerät einzuschalten, und erneut, um es auszuschalten.

Zirkulationsmodus

- Drücken Sie die MODE-Taste so lange, bis das Ventilatordisplay aufleuchtet.
- Stellen Sie mit der FAN-Taste die Ventilatorgeschwindigkeit ein.
- Drücken Sie die ON/OFF-Taste, um das Gerät einzuschalten, und erneut, um es auszuschalten.

Timer-Betrieb

- Drücken Sie die TIMER-Taste.
- Stellen Sie mit der «+»- und der «-»-Taste die gewünschte Timerzeit ein.

Hinweis: «Time off» ist nur bei eingeschaltetem Klimagerät aktivierbar.

«Time on» ist nur bei ausgeschaltetem Klimagerät aktivierbar.

Installation

Den besten Installationsort wählen

- Installieren Sie das mobile Klimagerät auf einer ebenen Fläche an einem Ort mit viel Platz drumherum, so dass die Luftauslässe nicht versperrt werden.
- Mindestens 50cm Abstand sollte zu Wänden und anderen Objekten eingehalten werden.
- Die Neigung sollte in der Horizontalen höchstens 10 Grad betragen, wenn der Geräte- und Anpassungsadapter verwendet wird.

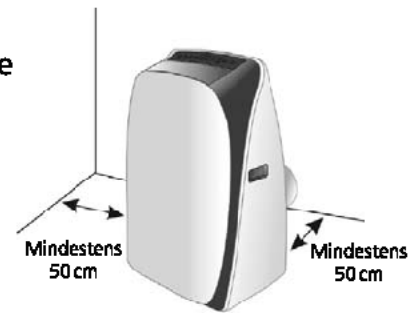

- Hinweis:**
1. Das Klimagerät darf nicht in Waschküchen betrieben werden.
 2. Der Stecker muss nach der Installation des Geräts frei zugänglich sein.

Installation des Fensteradapters

Der Fensteradapter wurde so angefertigt, dass er in die meisten vertikalen und horizontalen Schiebefensterstandarttypen passt. Bei einigen Fenstertypen kann es allerdings notwendig sein, die Installation stellenweise zu optimieren bzw. anzupassen. Beachten Sie für die minimalen und maximalen Abmessungen der Fensteröffnungen bitte Abb. A & Abb. B.

Hinweis: Schraube und Mutter werden zur Fixierung der Fensterbefestigungsplatte benötigt.

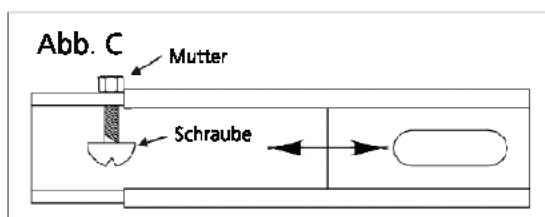
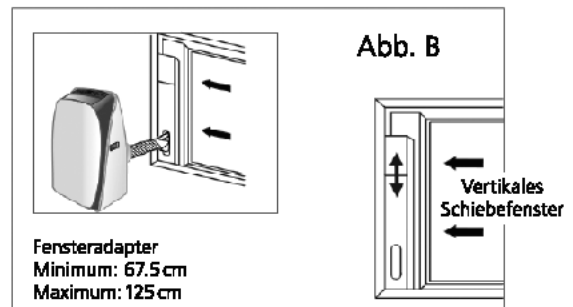
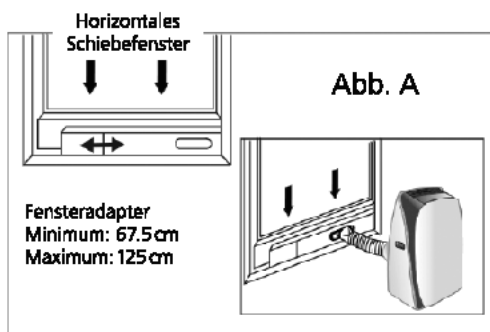

Kondenswasserentsorgung

Ist der eingebaute Wassertank voll, erscheint im Display des Bedienungspanels «P1».

- Öffnen Sie die Abdeckung des Ablaufstutzens und ziehen Sie sie nach oben hinaus.
- Stellen Sie einen Behälter unter das Ablassrohr, ziehen Sie den Stöpsel aus dem Ablassrohr und lassen Sie das Kondenswasser abfließen.
- Stecken Sie den Stöpsel wieder in das Ablassrohr, sobald das gesamte Kondenswasser abgeflossen ist, und setzen Sie die Abdeckung wieder ein.



WICHTIG Dieses Wasser ist nicht als Trinkwasser geeignet.

Anweisungen für die Schlauchmontage

- 1a. Schrauben Sie den Abluftschlauch auf den runden Schlauchadapter. Befestigen Sie den Abluftschlauch mit dem Adapter mithilfe der Klammern an dem Abluftstutzen des Geräts.
- 2b. Befestigen Sie den geeigneten Adapter am anderen Ende des Abluftschlauches.
- 3c. Passen Sie den Adapter mit dem Fensteradapterbauteil in ein nah gelegenes Fenster ein.



Hinweise

- Der Schlauch kann minimal auf eine Länge von 450 mm reduziert und maximal auf 1800 mm ausgedehnt werden. Es ist ratsam, die Schlauchlänge nahe der Minimalgröße zu halten.
- Die Abluft muss immer ins Freie geleitet werden.
- Zu starkes Dehnen oder Krümmen des Schlauches beeinträchtigt die Kühlleistung.

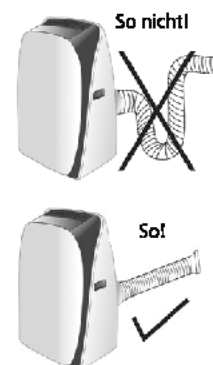

Wartung

Ihr neues Klimagerät ist so gebaut, dass es Ihnen viele Jahre zuverlässige Dienste leisten wird. In diesem Abschnitt erfahren Sie, wie Sie Ihr Klimagerät richtig reinigen und warten. Wir empfehlen Ihnen, für die jährliche Wartung Fachpersonal mit Zulassung vor Ort zu kontaktieren. Beachten Sie, dass die Kosten dieser Dienstleistung zu Ihren Lasten gehen.

Reinigung des Luftfilters

Die Kühlleistung nimmt ab, wenn der Luftfilter durch Staub verschmutzt ist. Reinigen Sie den Luftfilter bitte je nach Nutzung alle zwei Wochen.

- Schalten Sie die Stromversorgung aus.
- Nehmen Sie die Filterabdeckung heraus und entfernen Sie den Filter aus der Abdeckung.
- Saugen Sie die Filteroberfläche ab und waschen Sie den Luftfilter falls nötig in warmer Seifenlauge. Reinigen Sie den Luftfilter nicht in der Geschirrwaschmaschine und verwenden Sie keine chemischen Reinigungsmittel. Trocknen Sie den Filter sorgfältig vor dem Wiedereinsetzen.
- Befestigen Sie den Luftfilter mithilfe der Befestigungsklammern wieder an der Innenseite der Filterabdeckung. Setzen Sie die Filterabdeckung wieder richtig ein.

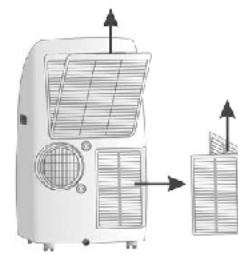

Reinigung des Geräts

- Unterbrechen Sie aus Sicherheitsgründen die Stromversorgung des Klimageräts.
- Reiben Sie das Gerät mit einem trockenen Tuch ab.
- Reiben Sie das Gerät bitte mit einem feuchten Tuch ab, wenn es stark verschmutzt ist.

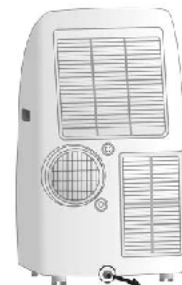

Hinweis

Entfernen Sie das Kondenswasser und stecken Sie den Stöpsel nicht wieder in das Ablassrohr, wenn Sie das Gerät längere Zeit nicht benutzen.



ACHTUNG

- Verwenden Sie zur Reinigung Ihres Klimageräts weder Benzin noch Benzol, noch Lösungsmittel oder andere Chemikalien bzw. irgendwelche flüssigen Insektizide, da diese Substanzen u.U. ein Abblättern der Farbe zur Folge haben könnten bzw. Bruch oder Deformation der Plastikkomponenten.
- Versuchen Sie niemals das Gerät zu reinigen, indem Sie direkt Wasser auf das Gehäuse sprühen, dies wird die Elektrokomponenten beschädigen und erhöht die Stromschlaggefahr.
- Verwenden Sie zur Reinigung des Luftfilters niemals Wasser über 40 °C (104 °F).

Fehlerbehebung

Prüfen Sie bitte folgende Lösungsvorschläge, wenn Ihr Gerät nicht fehlerfrei funktionieren sollte, bevor Sie Fachpersonal kontaktieren.

Das Klimagerät funktioniert nicht

Ursachen	Problemlösungen
Der Netzschalter ist ausgeschaltet.	Schalten Sie den Netzschalter ein.
Versorgungsausfall	Warten Sie, bis die Stromversorgung wieder aufgenommen wird.
Die Sicherung ist durchgebrannt.	Prüfen Sie den Schutzschalter, tauschen Sie die Sicherung aus. (Testen Sie erneut und kontaktieren Sie einen Elektriker, sollte die Sicherung wieder durchbrennen.)
Das Gerät erreicht die voreingestellte Zeit zur Inbetriebnahme nicht.	Warten Sie oder setzen Sie die Werkseinstellungen zurück.

Das Gerät schaltet sich nach Betätigung der ON/OFF-Taste nicht ein

Ursachen	Problemlösungen
Das Gerät wurde vor weniger als drei Minuten ausgeschaltet.	Warten Sie drei Minuten.
Die Raumtemperatur ist niedriger als die Temperaturvorwahl.	Stellen Sie die Temperatur neu ein.

Luft wird ausgestossen, aber die Kühlleistung ist gering

Ursachen	Problemlösungen
Fehlerhafte Temperatureinstellung	Stellen Sie die Temperatur neu ein. Die Vorwahltemperatur muss unter der Umgebungstemperatur liegen.
Der Luftfilter ist durch Staub verstopft.	Reinigen Sie den Luftfilter.
Luftansaug- oder Abluftstutzen des Geräts sind verstopft.	Beseitigen Sie die Verstopfung.
Das Klimagerät steht in einem sehr heissen Raum.	Warten Sie noch ein wenig, bis die aufgestaute Hitze aus Wänden, Decke, Boden und Mobiliar entwichen ist.
Die Kühlleistung ist ungenügend.	Lassen Sie von Ihrem Händler die erforderliche Kühlleistung überprüfen.
Türen oder Fenster sind geöffnet.	Schliessen Sie Türen und Fenster.
Laute Geräusche oder Vibrationen	
Ursachen	Problemlösungen
Der Boden ist nicht eben oder flach genug.	Stellen Sie das Gerät wenn möglich auf einen ebenen und flachen Untergrund.

Fehlercode:	Beschreibung
E1	Fehler des Umgebungstemperatursensors (TA)
E3	Fehler des Rohrtemperatursensors (TE)
Kein Code	Fehler des Temperatursensors der Kondensatorbatterie (TW)
P1	Schutz vor vollem Wassertank

Entsorgung des Geräts

Bedeutung der durchgekreuzten Mülltonne

Entsorgen Sie dieses Produkt nicht über den unsortierten Hausmüll, sondern nutzen Sie die Einrichtungen der getrennten Müllsammlung. Erkundigen Sie sich bei Ihrer örtlichen Verwaltung nach den verfügbaren Müllsammelungsverfahren. Werden Elektrogeräte in Deponien oder Halden gelagert, können Gefahrenstoffe ins Grundwasser und so in die Nahrungskette gelangen und Ihre Gesundheit und Ihr Wohlbefinden beeinträchtigen. Sollten Sie ein Altgerät gegen ein Neugerät austauschen, ist Ihr Händler gesetzlich verpflichtet, Ihr Altgerät kostenfrei zurückzunehmen und zu entsorgen.

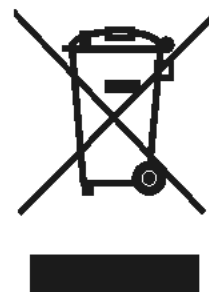

Fernbedienung

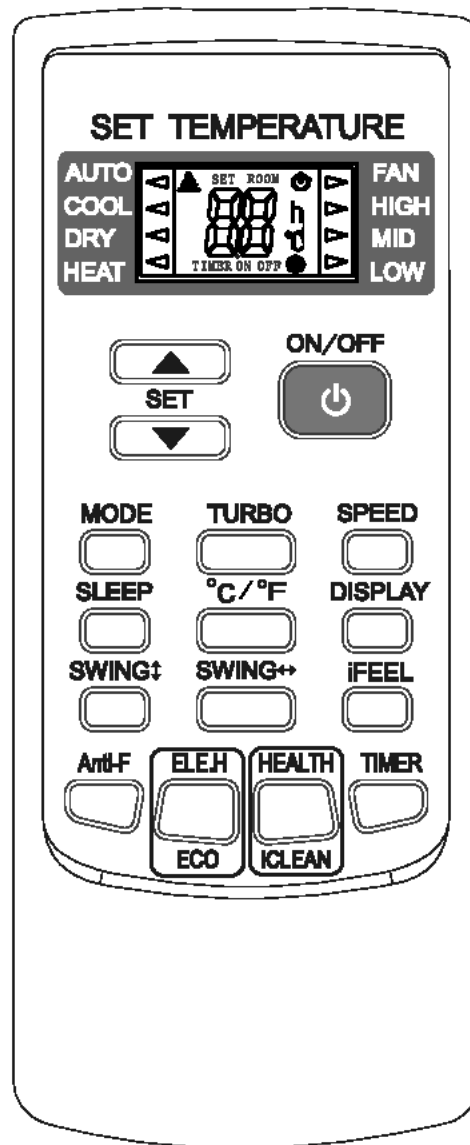

Beschreibung der Tasten

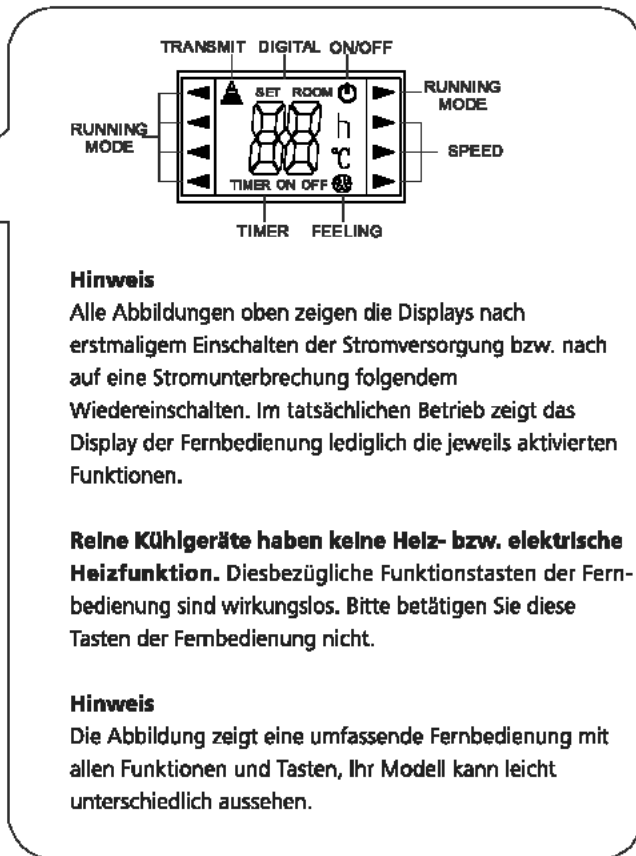
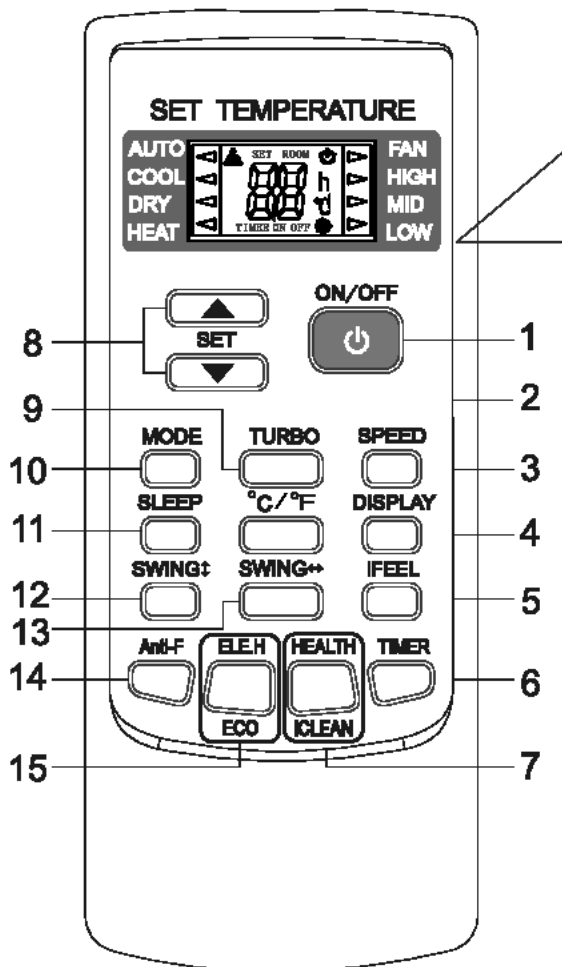

Hinweis

Alle Abbildungen oben zeigen die Displays nach erstmaligem Einschalten der Stromversorgung bzw. nach auf eine Stromunterbrechung folgendem Wiedereinschalten. Im tatsächlichen Betrieb zeigt das Display der Fernbedienung lediglich die jeweils aktivierten Funktionen.

Reine Kühlgeräte haben keine Heiz- bzw. elektrische Heizfunktion. Diesbezügliche Funktionstasten der Fernbedienung sind wirkungslos. Bitte betätigen Sie diese Tasten der Fernbedienung nicht.

Hinweis

Die Abbildung zeigt eine umfassende Fernbedienung mit allen Funktionen und Tasten, Ihr Modell kann leicht unterschiedlich aussehen.

1. ON/OFF

Schalten Sie das Klimagerät durch Betätigung dieser Taste ein oder aus.

2. °C/°F

Drücken Sie diese Taste, um zwischen Celsius "C" oder zwischen Fahrenheit "F" zu wählen.

3. SPEED

Auswahl der Ventilatorgeschwindigkeit wie folgt:



4. DISPLAY

Schaltet die LCD-Anzeige EIN oder AUS.

5. iFEEL

Die "iFEEL" Taste drücken, kann das Gefühl Funktion programmiert werden. Das Display zeigt die aktuelle Temperatur des Raumes, wenn diese Funktion programmiert ist, und zeigt die eingestellte Temperatur, wenn die Funktion abgebrochen. Diese Funktion für ungültig erklärt wird, wenn die Klimaanlage im Kühlbetrieb arbeitet.

6. TIMER

Timerstartzeit («ON») einstellen:

- Betätigen Sie die «TIMER»-Taste, wenn die Fernbedienung ausgeschaltet ist. Die LCD-Anzeige zeigt «TIMER ON» und die Timerzeit an, die in Halbstundenabständen innerhalb der 24 Std. einstellbar ist.
- Zur Einstellung der Timerzeit drücken Sie die «◀»- oder «▶»-Taste. Um die von Ihnen gewünschte Zeit einzustellen, erhöht oder reduziert jede Betätigung der Taste die Zeit um 0,5 Std., bis 10 Stunden erreicht sind, danach erhöht oder reduziert sich die Zeit um 1 Std. pro Tastendruck.
- Drücken Sie die «TIMER»-Taste erneut, um den Timer zu aktivieren.
- Sie können nach dem Einschalten weitere Funktionen für die gewünschte Betriebsweise des Klimageräts über den Timer auswählen (u.a. Modus, Temperatur, Swing, Ventilatorgeschwindigkeit usw.). Das LCD-Display wird all Ihre Einstellungen anzeigen und beibehalten und das Klimagerät wird automatisch entsprechend Ihren Voreinstellungen funktionieren, wenn der Timer die voreingestellte Zeit erreicht hat.

Timerstopzeit («Off») einstellen:

- Betätigen Sie die «TIMER»-Taste, wenn die Fernbedienung eingeschaltet («ON STATE») ist. Die LCD-Anzeige zeigt «TIMER OFF» und die Timerzeit an, die in Halbstundenabständen innerhalb der 24 Std. einstellbar ist.
- Betätigen Sie zur Einstellung der Timerzeit die «◀»- oder «▶»-Taste. Um die von Ihnen gewünschte Zeit einzustellen, erhöht oder reduziert jede Betätigung der Taste die Zeit um 0,5 Std., bis 10 Stunden erreicht sind, danach erhöht oder reduziert sich die Zeit um 1 Std. pro Tastendruck.
- Drücken Sie erneut die «TIMER»-Taste, um die Timer-Off-Funktion zu aktivieren.

7.  Diese Taste hat keine Funktion

8. ▲ ○ ▼

Durch Betätigung der «f»- oder «-»-Taste können Sie die Temperatur zwischen 16 °C und 32 °C einstellen.

9. TURBO

Diese Taste hat keine Funktion

Diese Taste muss nur während der Kühl- oder Heizbetrieb gedrückt werden. Die Lüfterdrehzahl wird automatisch auf hoch eingestellt. Die Turbo-Funktion wird verwendet, um schnell zu kühlen oder zu heizen.

10. MODE

Ermöglicht Ihnen, den Betriebsmodus einzustellen. Jeder Tastendruck ändert den Betriebsmodus, im Display erscheint folgende Reihenfolge:

← AUTO → COOL → DRY → HEAT → FAN →

Hinweis: Reine Kühlgeräte haben keine Heizfunktion.

11. SLEEP

1. Drücken Sie die "SLEEP" Taste.
2. Nachdem die Betriebsart "SLEEP" Einstellung ermöglicht der Kühlbetrieb die Temperatur um 1 ° C nach einer Stunde und dann zusätzliche 1°C automatisch nach einer Stunde.
3. Nach dem Einstellen der Temperatur ermöglicht der Heizbetrieb sinkt die Temperatur 2 ° C nach einer Stunde.
4. Die Klimaanlage arbeitet in "sleep" -Modus für 7 Stunden am Stück und stoppt automatisch.

Hinweis: Drücken Sie die "MODE" oder "ON / OFF" -Taste auf der Fernbedienung, um den Nachtmodus abzurechnen.

12. SWING ↑↓

Die vertikalen Luftleitlamellen drehen sich automatisch. Haben sie die gewünschte horizontale Ausrichtung erreicht, drücken Sie die Taste erneut, und die vertikalen

13. SWING ↔ Diese Taste hat keine Funktion

14. Anti-F

Diese Taste hat keine Funktion

* Die Anti-F-Funktion kann funktionieren, wenn der Projektor mit der Fernbedienung ausgeschaltet in den kühlen, trockenen und oder AUTO-Modus eingeschaltet ist. Das Gerät wird in HEAT-Modus, mit dem Lüfter bei niedriger Geschwindigkeit 3 ??Minuten lang betreiben vor dem Anhalten, Feuchtigkeit im Inneren des Verdampfers zu entfernen, um Ablösung von schlechten Geruch von Schimmel zu verhindern.

* Diese Funktion ist werkseitig nicht eingestellt. Sie können Sie sich jederzeit aktivieren oder stornieren möchten, wie folgt: Mit dem Gerät und der Fernbedienung ausgeschaltet, die Fernbedienung auf das Gerät zeigen und das "Anti-F" einmal gedrückt, und drücken drücken, wird die Alarm ertönt 5 mal nach 5-mal, was auf diese Funktion aktiviert ist. Einmal aktiviert, ist diese Funktion gültig, außer wenn das Gerät ausgeschaltet ist oder bis auf Widerruf.

* Um "Anti-F" abbrechen:

1. Schalten Sie das Gerät
2. Mit dem Gerät und der Fernbedienung OFF, die Fernbedienung auf das Gerät richten und die Taste einmal drücken, wird der Summer 3 Mal nach 5 Mal ertönt, was anzeigt, wird diese Funktion deaktiviert.

Hinweis:

- * Mit dem "Anti-F" Funktion aktiv ist, wird es auf dem Gerät wieder nicht drehen empfohlen, bevor es vollständig ausgeschaltet ist.
- * Die "Anti-F" -Funktion ist nicht gültig, wenn der Timer eingestellt ist.

15. Diese Taste hat keine Funktion

Gebrauch der fernbedienung

Automatlkmodus

- Drücken Sie die ON/OFF-Taste: Das Klimagerät wird eingeschaltet.
- Drücken Sie die MODE-Taste und wählen Sie den Betriebsmodus Automatik.
- Drücken Sie die SPEED-Taste zur Auswahl der Ventilatorgeschwindigkeit, Sie können zwischen NIEDRIG (LOW), MITTEL (MID), HOCH (HIGH) und AUTOMATISCH (AUTO) wählen.
- Drücken Sie die ON/OFF-Taste, um das Klimagerät auszuschalten.

Betriebsmodus Kühlung/Heizung

(Reine Kühlgeräte haben keine Heizfunktion)

- Drücken Sie die ON/OFF-Taste: Das Klimagerät wird eingeschaltet.
- Drücken Sie die MODE-Taste und wählen Sie den Betriebsmodus Kühlung oder Heizung.
- Drücken Sie die « »- oder « »-Taste zur Einstellung der Temperatur in 1 °C-Schritten zwischen 16 °C und 32 °C.
- Drücken Sie die SPEED-Taste zur Auswahl der Ventilatorgeschwindigkeit, Sie können zwischen NIEDRIG (LOW), MITTEL (MID), HOCH (HIGH) und AUTOMATISCH (AUTO) wählen.
- Drücken Sie die Taste erneut, um das Klimagerät auszuschalten.

Ventilatormodus

- Drücken Sie die ON/OFF-Taste: Das Klimagerät wird eingeschaltet.
- Drücken Sie die MODE-Taste und wählen Sie den Ventilator-Betriebsmodus.
- Drücken Sie die SPEED-Taste zur Auswahl der Ventilatorgeschwindigkeit, Sie können zwischen NIEDRIG (LOW), MITTEL (MID) und HOCH (HIGH) wählen.
- Drücken Sie die ON/OFF-Taste, um das Klimagerät auszuschalten.

Hinweis: Im Ventilator-Betriebsmodus ist die Temperaturvorwahl deaktiviert.

Entfeuchtungsmodus

- Drücken Sie die ON/OFF-Taste: Das Klimagerät wird eingeschaltet.
- Drücken Sie die MODE-Taste und wählen Sie den Betriebsmodus Entfeuchtung.
- Drücken Sie die « »- oder « »-Taste zur Einstellung der Temperatur in 1°C-Schritten zwischen 16 °C und 32 °C.
- Drücken Sie die SPEED-Taste zur Auswahl der Ventilatorgeschwindigkeit, Sie können zwischen NIEDRIG (LOW), MITTEL (MID), HOCH (HIGH) und AUTOMATISCH (AUTO) wählen.
- Drücken Sie die ON/OFF-Taste, um das Klimagerät auszuschalten.

Batterieeinbau



- Ziehen Sie die Abdeckung in die Richtung auf, die durch den Pfeil auf der Fernbedienung angezeigt wird.
- Legen Sie zwei fabrikneue Batterien mit den elektrischen Polen (+ & -) in richtiger Richtung ein.
- Schliessen Sie die Abdeckung.

Bitte beachten

- Halten Sie die Fernbedienung in Richtung der Signalempfangsfelder des Klimagerätes.
- Die Fernbedienung sollte nicht weiter als 8 Meter von den Signalempfangsfeldern entfernt sein.
- Zwischen Fernbedienung und Signalempfangsfeldern sollten sich keine Hindernisse befinden.
- Lassen Sie die Fernbedienung nicht fallen und werfen Sie nicht damit.
- Setzen Sie die Fernbedienung keiner direkten Sonneneinstrahlung und keinen anderen Wärmequellen aus.
- Verwenden Sie zwei Batterien.
- Entfernen Sie die Batterien aus der Fernbedienung, wenn Sie das Gerät längere Zeit nicht benutzen.
- Tauschen Sie die Batterien aus, wenn das Gerät nicht auf die Betätigung der Fernbedienung reagiert.
- Entsorgen Sie die Altbatterien ordnungsgemäss.

Design und technische Einzelheiten können zur Produktverbesserung ohne Vorankündigung geändert werden. Fragen Sie Ihren Händler oder in Ihrer Verkaufsniederlassung nach Einzelheiten.

Alle Angaben entsprechen dem Stand der Drucklegung.

ÍNDICE

Breve introdução	84
Precaução de segurança	85
Descrição das partes	87
Acessórios	88
Painel de Controlo	89
Operação	90
Instalação	91
Manutenção	94
Resolução de problemas	95
Eliminação	97
Controlo Remoto	98

IMPORTANTE:

Obrigado por ter adquirido este ar condicionado de alta qualidade. Para garantir um funcionamento satisfatório durante muitos anos, deverá ler atenciosamente este manual antes da instalação e da utilização deste equipamento. Depois de o ler, guarde-o num local seguro. Pedimos-lhe que consulte este manual em caso de dúvidas relacionadas com a utilização do equipamento ou em caso de irregularidades.

AVISO:

A alimentação deve ser MONOFÁSICA (uma fase [L] e uma neutra [N] com ligação à terra [GND]) e com interruptor manual. A falta de cumprimento destas especificações infringe as condições oferecidas pelo fabricante na garantia.

NOTA:

Tendo em conta a política da empresa em continuar a melhorar os seus produtos, tanto em estética como em tamanho, as fichas técnicas e os acessórios deste equipamento podem ser alterados sem aviso prévio.

ATENÇÃO:

Leia atenciosamente este manual antes de instalar e de utilizar o seu novo ar condicionado. Assegure-se de guardar este manual para futura referência.

Breve Introdução

Este equipamento portátil faz parte de uma nova geração sistemas de ar condicionado que foi desenhado para ser utilizado no quarto, sala de estudo, vestíbulo, escritório, sala de reuniões, armazéns, sótãos, espaços desportivos e outros espaços de entretenimento. As características de flexibilidade permitem um fácil ajuste para uma temperatura e humidade desejáveis. Além disso, o filtro pode remover pó, purificar o ar e criar um ambiente de trabalho saudável.

Está desenhado sob os princípios de novidade, praticidade e conveniência para satisfazer as necessidades para um ar condicionado conveniente, móvel e de tamanho reduzido. É de fácil utilização, instalação e manutenção simples. Além disso, o sistema de controlo duplo (controlo remoto/controlo manual opcional) simplifica a sua utilização.

A unidade é altamente competitiva em relação a outros sistemas de arrefecimento. Com uma boa estrutura, múltiplas funções, função de auto-drenagem e design de ventilação razoável, a unidade minimiza o ruído e o consumo de energia. Com o objetivo de harmonia na sua vida, a nossa empresa adota no seu design fatores humanos, e produz um ar condicionado portátil altamente eficiente.

Precauções de Segurança

A sua segurança e a de outros é altamente importante. Fornecemos diversas mensagens de segurança neste manual e no seu equipamento. Leia e siga sempre todas as mensagens de segurança.



AVISO

Este símbolo indica a possibilidade de morte ou lesões graves.



CUIDADO

Este símbolo indica a possibilidade de lesão ou danos a propriedades.

AVISO

Leia este Manual.

O presente manual recolhe numerosas indicações para o correto uso e funcionamento do ar condicionado. Se utilizar o ar condicionado com precaução poderá poupar tempo e dinheiro durante a vida útil do mesmo. Na secção de deteção e resolução de problemas encontrará respostas para os problemas mais comuns. É possível que não necessite contactar o serviço técnico se consultar a secção mencionada.

AVISO

- Este eletrodoméstico pode ser usado por crianças maiores de oito anos e por pessoas com capacidade física reduzida, sendo a mesma sensorial ou mental, ou que careça de experiência e conhecimentos sempre que supervisionadas ou instruídas no uso do eletrodoméstico de maneira segura e de que estejam conscientes dos perigos que dito uso envolve. As crianças não devem brincar com a unidade. A limpeza e a manutenção da unidade não devem ser feitas por crianças, sem supervisão. (Aplicável a países europeus)
- O uso deste eletrodoméstico não foi pensado para pessoas (inclusive crianças) com capacidade física reduzida, sendo esta sensorial ou mental, ou que careçam de experiência e conhecimentos, a menos que sejam supervisionados ou instruídos no uso do eletrodoméstico de maneira segura por parte de uma pessoa responsável. (Aplicável a países fora da Europa)
- As crianças devem ser supervisionadas para garantir que não brincam com a unidade.
- Se o cabo de alimentação está danificado, deverá ser substituído pelo fabricante, técnico de serviço ou pessoal qualificado, para evitar possíveis perigos.
- Este eletrodoméstico deve ser instalado segundo o código eletrónico nacional correspondente.
- Não coloque o ar condicionado em funcionamento em ambientes húmidos como casas de banho ou lavandarias.
- O eletrodoméstico com aquecedor elétrico deve ser instalado a pelo menos um metro de distância de materiais combustíveis.
- Entre em contacto com o técnico de serviço autorizado para reparação ou manutenção da unidade.
- Entre em contacto com o instalador autorizado para proceder à instalação da unidade.

CUIDADO

- ⊗ Não receba o ar do ar condicionado diretamente no seu corpo durante grandes períodos de tempo. Pode piorar a condição física ou causar problemas de saúde.
- ⊗ Limpe o equipamento com um pano suave e seco. Para limpar não utilize: solventes químicos, inseticidas e produtos inflamáveis, já que podem danificar o aspeto do equipamento. Não pulverize água diretamente na unidade interior.
- ⊗ Deve fechar as janelas e as portas, caso contrário a capacidade de arrefecimento ou aquecimento será afetada.
- ⊗ Se o filtro de ar está muito sujo a capacidade de arrefecimento ou aquecimento será afetada. Deve limpar o filtro de ar regularmente.

Descrição das partes

VISTA FRONTAL

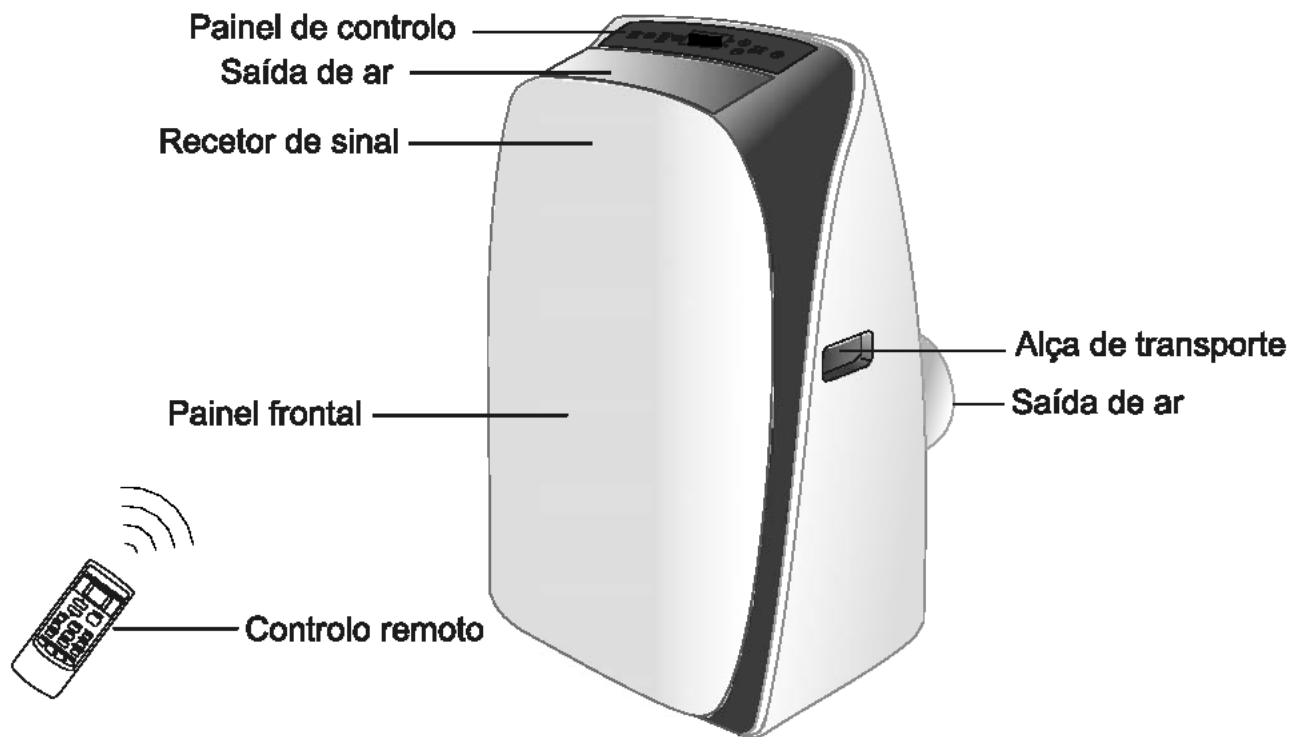

VISTA TRASEIRA

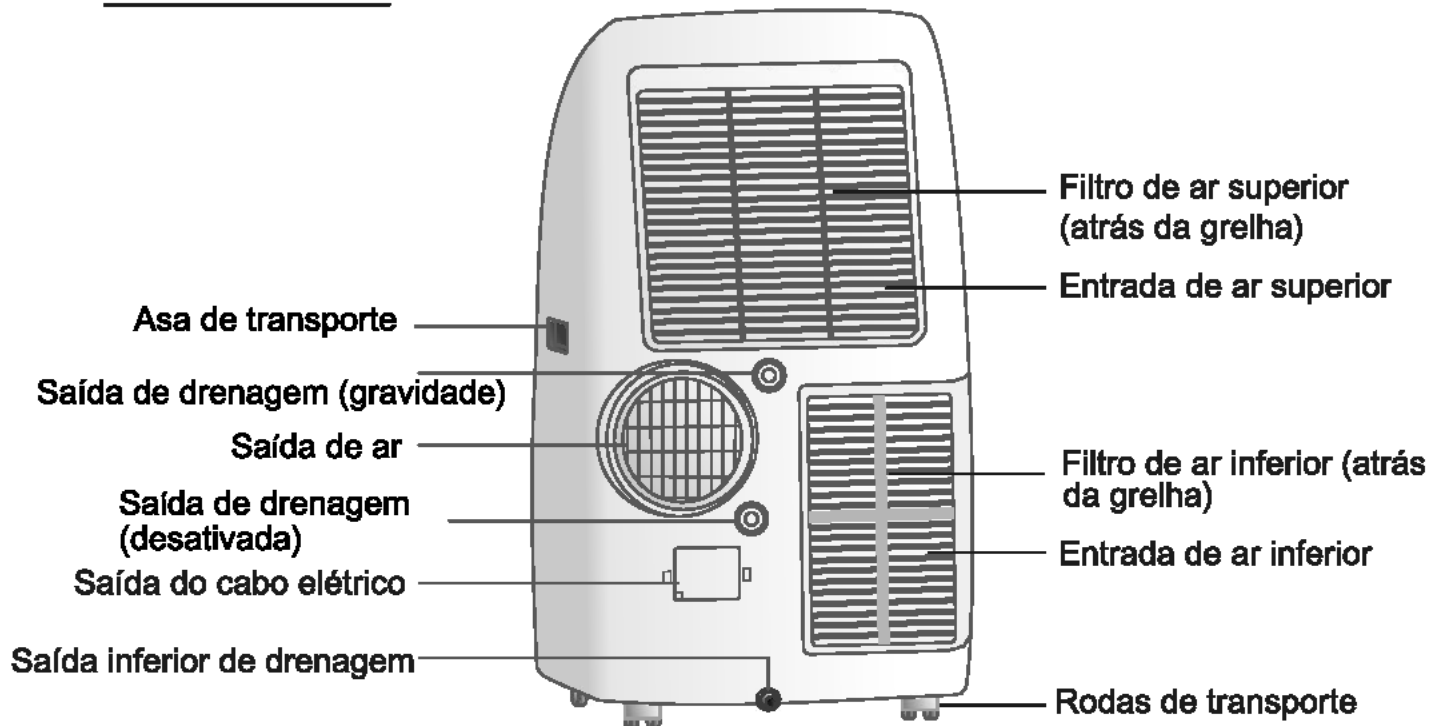





Nota:

*** A descrição do seguinte manual de utilizador é composto por texto e figuras que podem ser ligeiramente diferentes da unidade que adquiriu. A forma real prevalecerá.**

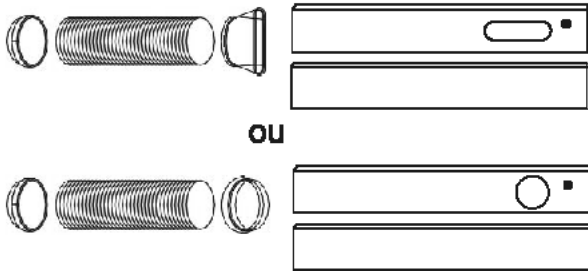
*** O intervalo de temperatura do ar condicionado é 16~35 °C em arrefecimento e 5~27 °C em aquecimento.**

ACESSÓRIOS

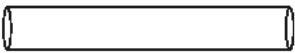
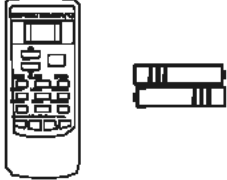
Partes	Nome das partes	Quantidade
	Adaptador Tubo de Escape ou Adaptador B (boca plana ou redonda: de acordo com os modelos) Kit deslizante para janela e parafuso	1 Conjunto
	Adaptador Extrator de Parede A(#)	1 peça
	Adaptador B (boca redonda)(#)	1 peça
	Parafuso e Porca	1 peça
	Tubo de drenagem (#)	1 peça
	Controlo remoto e pilhas	1 peça

NOTA: Partes opcionais (#), não incluídas em alguns modelos.

NOTA:

Selecione o botão no controlo remoto segundo as funções do equipamento indicadas no ecrã, as outras funções do controlo remoto não serão válidas.

Painel de Controlo

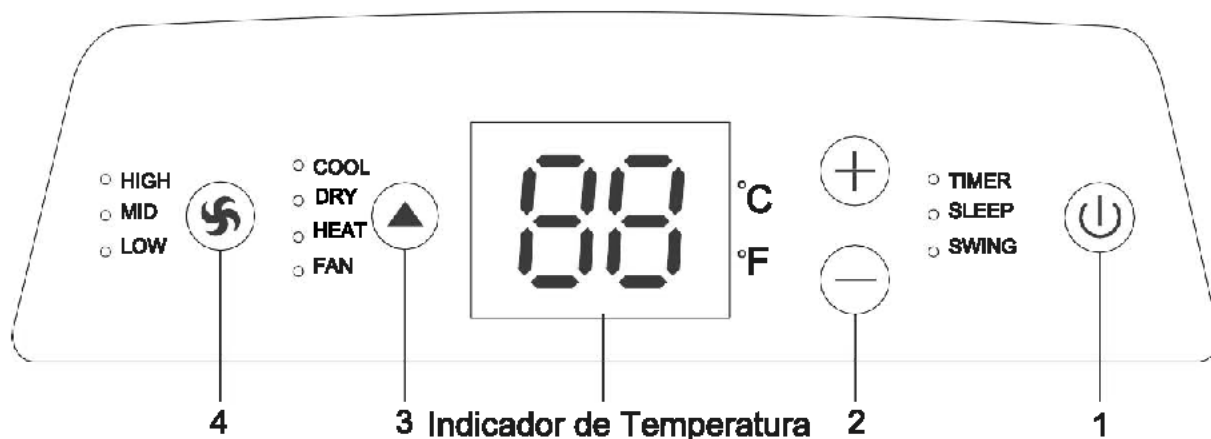

- HIGH-Indicador de Alta Velocidade
- MID-Indicador de Velocidade Média
- LOW-Indicador de Baixa Velocidade
- COOL-Indicador de Arrefecimento
- DRY-Indicador Modo de Secagem
- HEAT-Indicador de Aquecimento
- FAN-Indicador Modo Ventilação
- TIMER-Indicador Temporizador
- SLEEP-Indicador Modo Noite
- SWING-Indicador Swing (oscilação de ar)

Função dos botões

1. Botão (⏻)

Carregue neste botão para Ligar ou Desligar a unidade.

2. Botão (+) ou (-)

Carregue em (+) ou (-) para aumentar ou diminuir a temperatura.

3. Botão (▲)

Cada vez que carregar neste botão, um modo é selecionado numa sequência:

COOL, DRY, HEAT e FAN

4. Botão (🌀)

Este botão é usado para estabelecer a velocidade do ventilador ou a sequência: LOW, MID, até HIGH, e novamente LOW.

Nota:

1. As funções "Timer", "Sleep", "Swing", "Modo Automático" e "Ventilação Automática" apenas podem ser selecionadas por controlo remoto, e não pelo painel de controlo.
2. Outras funções no painel de controlo são as mesmas do controlo remoto.

Operação

AVISO

Não seguir as precauções listadas a baixo pode levar a uma descarga elétrica, fogo ou lesão pessoal.

- 1.A ficha deve ser ligada a uma tomada que esteja devidamente instalada e que disponha de ligação à terra.**
- 2.Não utilize um cabo de extensão ou adaptador para ligar a esta unidade.**

Antes de ligar a unidade

1. Escolha uma localização apropriada de forma a garantir que a unidade está próxima de uma tomada.
2. Instale uma mangueira de escape flexível e ajustável.
3. Ligue a unidade à tomada correta.
4. Ligue a unidade.

Modo Aquecimento

1. Carregue no botão MODE em sequência até que se ilumine o indicador Aquecimento.
2. Carregue no botão "+" e "-" para estabelecer a temperatura desejada.
3. Carregue no botão FAN para selecionar a velocidade do ventilador.
4. Carregue no botão ON/OFF para iniciar a unidade e carregue outra vez para parar.

Modo arrefecimento

1. Carregue no botão MODE em sequência até que se ilumine o indicador Arrefecimento.
2. Carregue no botão "+" and "-" para estabelecer a temperatura desejada.
3. Carregue no botão FAN para selecionar a velocidade do ventilador.
4. Carregue no botão ON/OFF para iniciar a unidade e carregue outra vez para parar.

Modo de Secagem (Desumidificação)

1. Carregue no botão MODE em sequência até que se ilumine o indicador Secagem.
2. O ventilador funcionará a uma velocidade fixa neste modo.
3. Feche janelas e portas para um melhor efeito de desumidificação.
4. Carregue no botão ON/OFF para iniciar a unidade e carregue outra vez para parar.

Modo de Ventilação

1. Carregue no botão MODE em sequência até que se ilumine o indicador Ventilação.
2. Carregue no botão FAN para selecionar a velocidade do ventilador.
3. Carregue no botão ON/OFF para iniciar a unidade, e carregue novamente para parar.

Funcionamento do Temporizador

1. Carregue no botão TIMER.
2. Carregue no botão "+" and "-" para ajustar o tempo no seu temporizador.

Nota: "Tempo desligado" só funciona quando o ar condicionado está ligado.

"Tempo ligado" só funciona quando o ar condicionado está desligado.

Instalação

Guia para o utilizador

- O utilizador deve ter uma tomada coincidente com a etiqueta do ar condicionado. A voltagem deve ser de 220~240V.
- Deve ter um circuito especial e ligação à terra coincidente com a entrada do ar condicionado.
- Se o cabo de alimentação for danificado, deve ser substituído pelo fabricante, fornecedor de serviços ou outra pessoa qualificada para evitar lesões.
- A unidade deve ser instalada segundo a regulação de cablagem nacional.
- A tomada deve estar facilmente acessível depois da instalação.
- Se o fusível da unidade em PCB está danificado, deve substituí-lo com o tipo F3.15A/250V.

Escolha a melhor localização

1. Instale o ar condicionado portátil num espaço plano e espaçoso, onde as saídas de ar não sejam obstruídas.
2. Deve ser mantida uma distância mínima de 50 cm em relação a paredes e outros obstáculos.
3. O gradiente não pode ser mais de 10 graus em plano horizontal.

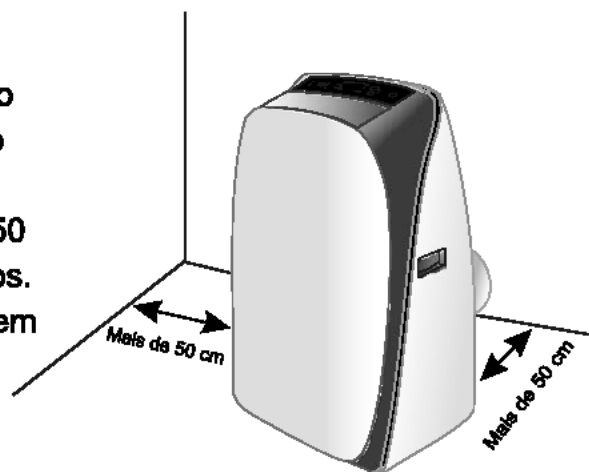

- Nota:** 1. O ar condicionado não deve ser usado numa lavanderia.
2. A tomada deve estar acessível depois que a unidade for posicionada.

Drenagem de água

A unidade é capaz de eliminar os condensados de maneira autónoma, não sendo necessário ligar a uma saída de drenagem, contudo, se usar o modo desumidificação ou se existe muita humidade no ambiente, recomenda-se ligar o equipamento a uma drenagem, caso contrário quando o depósito estiver cheio de condensados a unidade irá parar e mostrar "P1".

* Ligação de saída de drenagem:

Retire a tampa da saída de drenagem (por gravidade) da parte traseira. Fixe a mangueira de drenagem no orifício. Coloque o outro lado da mangueira no tubo de drenagem, tendo a mangueira uma inclinação negativa.

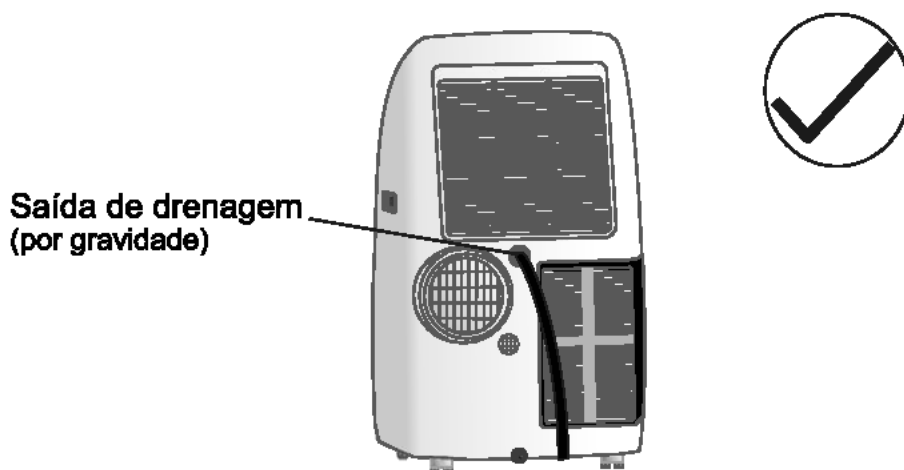

NOTA: Assegure-se de que a mangueira está segura e não existem fugas. Deve direcionar a mangueira de drenagem garantindo que não existem obstáculos que a obstruam. Cloque um extremo da mangueira na saída da drenagem e o outro extremo na drenagem com inclinação negativa. Não o levante.

* Quando o nível de água do tabuleiro inferior chega a um nível predeterminado, o ecrã digital mostrará "P1". Com cuidado leve a unidade para uma localização de drenagem, retire a tampa de drenagem inferior e deixe que a água saia. Volte a colocar a tampa de drenagem inferior e reinicie a unidade até que o símbolo P1 desapareça.

NOTA: Garanta que volta a colocar a tampa de drenagem inferior antes de utilizar a unidade.

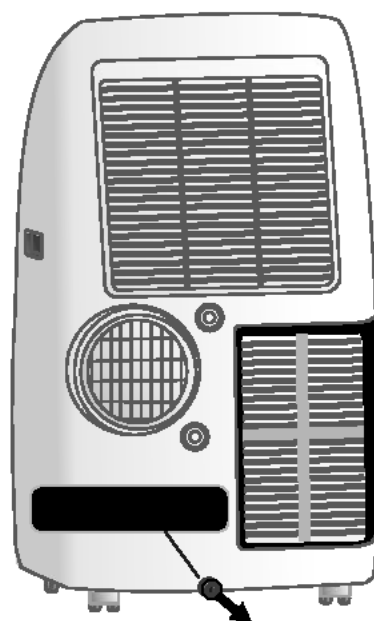

Instruções para montagem do tubo de ar

1. Ponha a conduta ao lado do escape da saída de ar condicionado. Fixe a unidade e gire para a direita. Empurre para baixo para assegurar-se de que está completamente fixo.

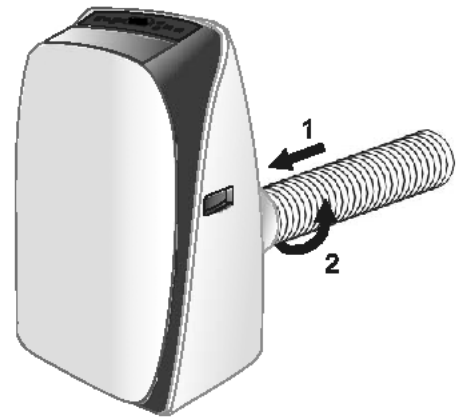

2. Coloque o outro lado da conduta no adaptador.

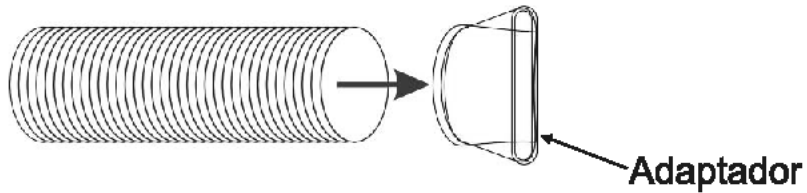

3. Coloque o adaptador na janela.

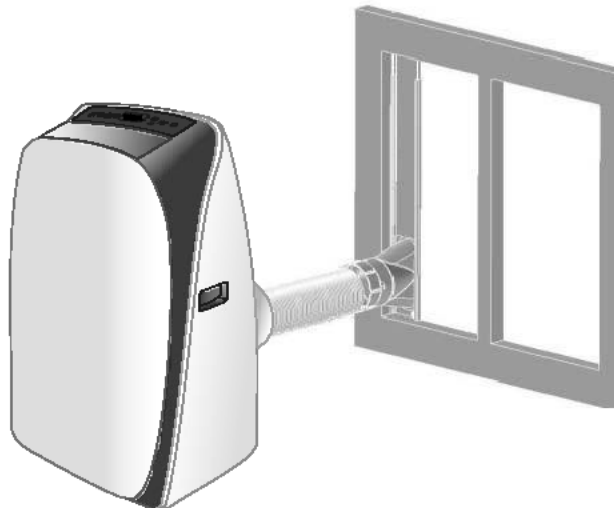

Nota: 1. A conduta pode ser comprimida até um mínimo de 450 mm e estendida até um máximo de 1800 mm. É melhor ter o comprimento da conduta no mínimo.

2. Esticar ou dobrar a conduta excessivamente irá afetar a capacidade de arrefecimento. (Como mostra a imagem seguinte)

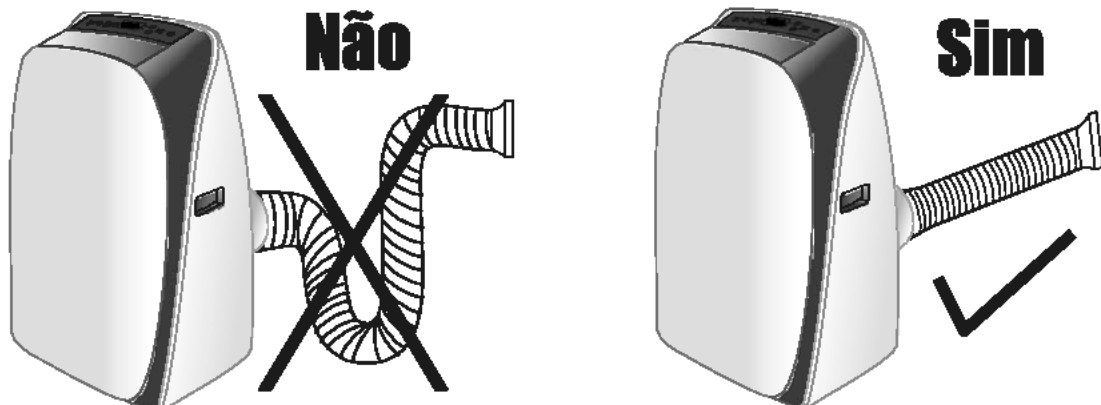

Instalação do adaptador de janela

O seu equipamento de janela foi desenhado para encaixar na maioria das janelas, verticais ou horizontais. Contudo, poderá ser necessário melhorar ou modificar alguns aspetos do processo de instalação para alguns tipos de janelas. Veja a imagem A e B para o máximo e mínimo de abertura da janela.

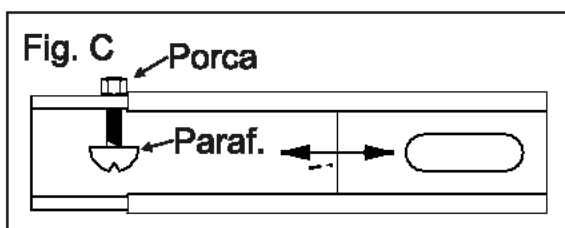
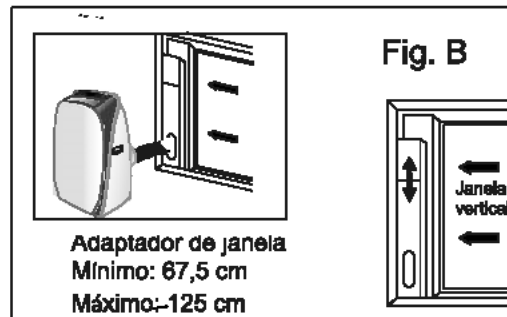
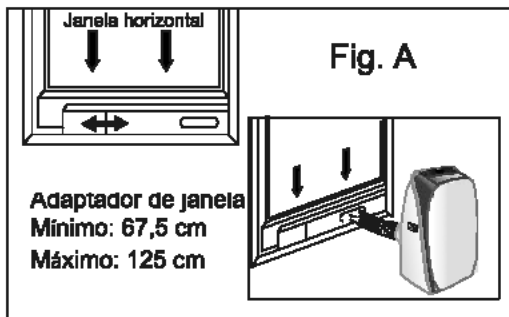

Nota: o parafuso e a porca são utilizadas para fixar a fixação da janela.

Manutenção

O seu novo ar condicionado foi desenhado para oferecer um serviço confiável por muitos anos. Esta secção diz-lhe como deve limpar e cuidar do seu ar condicionado adequadamente. Entre em contacto com um distribuidor autorizado para um check-up anual. Lembre-se que o custo desta chamada é da sua responsabilidade.

Limpeza do Filtro de Ar

Se o filtro de ar está coberto de pó, a capacidade de arrefecimento será afetada. Limpe o filtro de ar a cada duas semanas.

1. Desligue o ar condicionado e retire-o da tomada.
2. Retire a cobertura do filtro e remova o filtro da cobertura.
3. Lave o filtro de ar com água quente com sabão. Não coloque o filtro de ar na máquina de lavar nem use nenhum químico para o limpar. Seque o filtro completamente antes de o voltar a instalar.
4. Fixe o filtro de ar à cobertura do filtro utilizando ganchos de sujeição na superfície interna da cobertura. Coloque a cobertura do filtro no seu lugar.

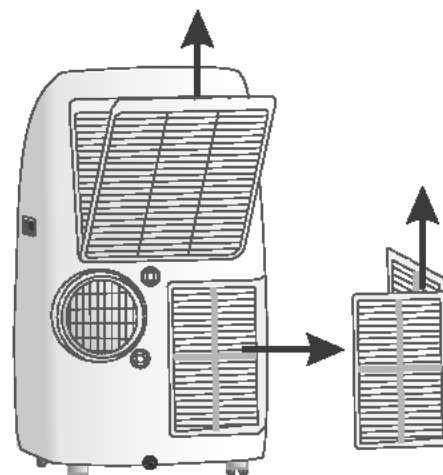

Limpeza da unidade

1. Por motivos de segurança, desligue o ar condicionado e retire-o da tomada.
2. Limpe a unidade com um pano seco.
3. Se a unidade está muito suja, limpe com um pano molhado em água fria.

Nota: Se não usa a unidade por muito tempo, retire a tampa de borracha para escoar a água.

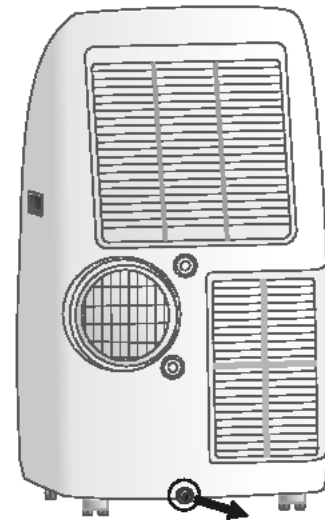

⚠ AVISO

✘ Não use gasolina, benzeno, diluente, ou qualquer outro químico, ou líquido inseticida no ar condicionado, já que estas substâncias podem causar descamação da tinta, rachaduras e deformação das partes de plástico.

✘ Nunca tente limpar a unidade despejando água diretamente sobre a mesma, uma vez que pode causar deterioração dos componentes elétricos e do isolamento dos cabos.

✘ Nunca use água quente acima dos 40 °C (104 °C) para limpar o filtro de ar.

Resolução de problemas

Antes de entrar em contacto com o serviço técnico, tente utilizar as sugestões abaixo:

O ar condicionado não funciona

Causas	Soluções
<ul style="list-style-type: none">● Não está ligado à tomada.● Não tem eletricidade.● O fusível está queimado.● Ainda não chegou ao tempo mínimo para começar a funcionar.	<ul style="list-style-type: none">■ Ligue à tomada.■ Espere que o fornecimento elétrico seja restabelecido.■ Substitua o fusível.■ Espere.

A unidade não começa quando se carrega no botão ON/OFF

Causas	Soluções
<ul style="list-style-type: none">● Não passaram 3 minutos desde que o fornecimento elétrico foi restabelecido.● A temperatura do espaço é mais baixa que a temperatura ajustada.	<ul style="list-style-type: none">■ Espere 3 minutos.■ Ajuste a temperatura desejada noutra valor.

Baixo rendimento de arrefecimento

Causas	Soluções
<ul style="list-style-type: none">● Erro no ajuste de temperatura.● O filtro de ar está bloqueado por pó.● A entrada ou saída de ar do equipamento está bloqueada.● Capacidade de arrefecimento é insuficiente.● As portas ou janelas estão abertas.	<ul style="list-style-type: none">■ Ajuste a uma temperatura adequada. A temperatura ajustada deve ser mais baixa que a temperatura ambiente.■ Limpe o filtro do ar.■ Remova a obstrução.■ Confirme a capacidade requerida com o seu distribuidor.■ Feche as portas e janelas.

Barulho ou vibração

Causas	Soluções
<ul style="list-style-type: none">● O chão não é nivelado ou não é suficientemente plano.	<ul style="list-style-type: none">■ Coloque a unidade no chão plano ou nivelado.

Cód. de erro	Descrição
E1	Erro do sensor de temperatura ambiente (TA)
E3	Erro do sensor da temperatura da tubagem (TE)
Sem código	Erro no sensor da temperatura da bateria de condensação (TW)
P1	Proteção por tanque de água chelo

Eliminação

ELIMINAÇÃO: Não elimine este produto no lixo comum. Deve ser eliminado e separado devidamente para o seu tratamento posterior.

Está proibida a eliminação desta unidade no lixo doméstico. Possibilidades de eliminação:

- A) Sistema de recolha de resíduos, que permitem a eliminação de resíduos eletrónicos sem custos para o utilizador.
- B) Aquando a compra de um novo produto, o fabricante irá recolher o produto antigo sem custos para o utilizador.
- C) O fabricante irá recolher o eletrodoméstico sem custos para o utilizador.
- D) O eletrodoméstico poderá ser vendido para o ferro-velho.

A eliminação deste eletrodoméstico ao ar livre pode implicar um risco para a saúde se substâncias perigosas se infiltrarem na água do subsolo e acabarem por fazer parte da cadeia alimentar.

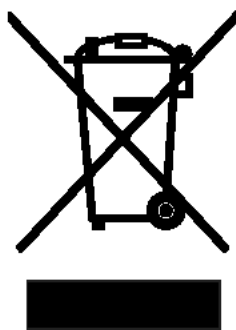

CONTROL REMOTO

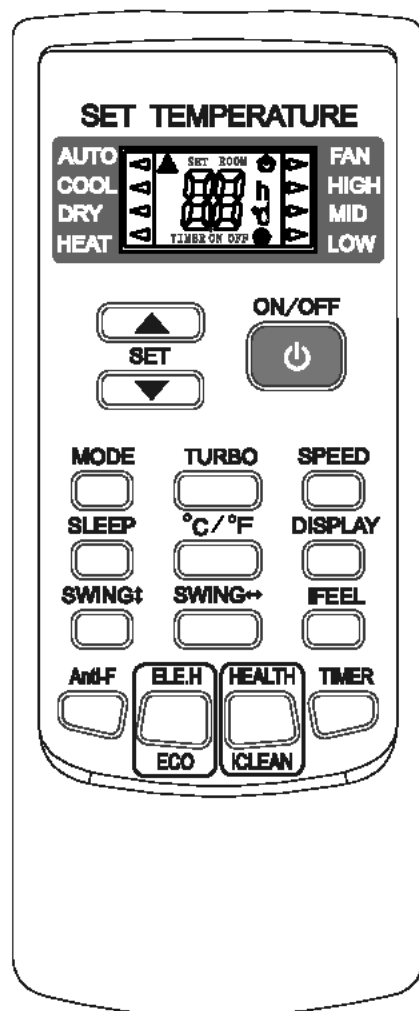

- Leia estas "instruções" cuidadosamente para que você possa usar o ar condicionado corretamente e com segurança.
- Cuide bem destas "instruções" para que você possa usá-las como referência a qualquer momento.

Descrição dos botões

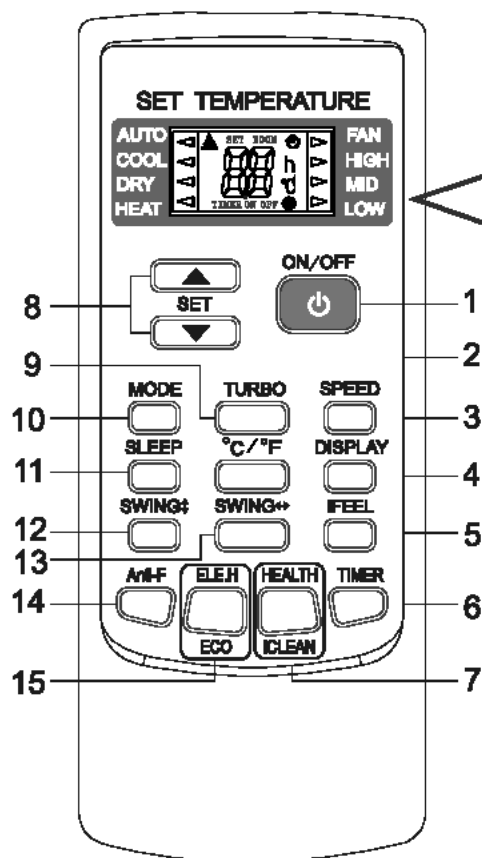

Instruções do display LCD

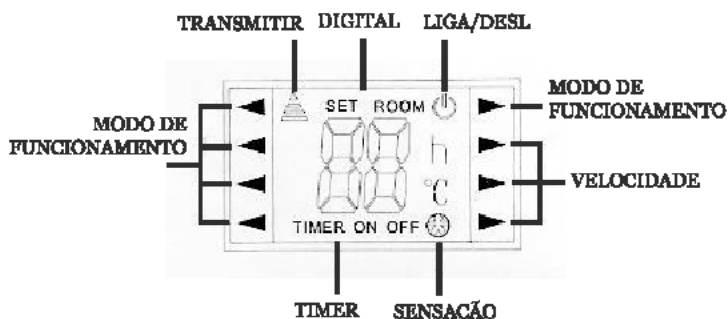

LIGA/DESL:

Quando o controle remoto estiver na posição LIGA, o display LCD estará visível. Caso contrário, não estará visível.

Display digital:

Sob condições normais de funcionamento, mostra a temperatura. Quando a função sensação estiver funcionando, indicará a temperatura ambiente. Quando estiver no modo timer, mostrará o indicador do tempo.

1. ON/OFF

Inicie o ar condicionado apertando este botão. Interrompa o funcionamento ao pressioná-lo novamente.

2. °C/°F

Pressione este botão para selecionar entre Celsius "C" ou entre Fahrenheit "F".

3. SPEED

Selecione a velocidade do vento como mostrado abaixo:

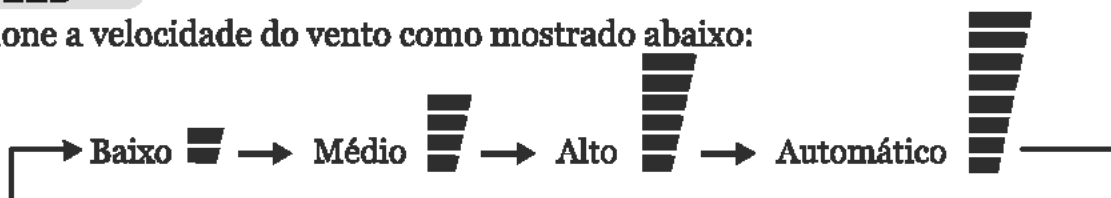

4. DISPLAY

Você pode fazer o LCD funcionar ou permanecer desligado ao pressionar este botão.

5. iFEEL

Quando o botão "iFEEL" é mostrado:

Este botão faz a análise da temperatura ambiente.

O LCD mostra a temperatura ambiente quando a função estiver ativada, e mostrará a temperatura estipulada quando a função for cancelada. Esta função não é válida quando o aparelho estiver no modo Ventilador.

6. TIMER

Configurando a hora de ligar o timer:

- Quando o controle remoto estiver desligado, pressione o botão "TIMER", e o LCD mostrará "TIMER ON", e o horário do timer. A variação de tempo para esta função pode ir de 0,5 h à 24 horas.
- Pressione "▲" ou "▼" para ajustar o horário, cada toque aumentará ou diminuirá o tempo em intervalos de meia hora (0,5h) até o limite de 10 horas. Após este limite, os intervalos serão de 1 hora a cada vez que o Botão for pressionado.
- Pressione o botão "TIMER" novamente para configurar a função ligado.
- Você pode configurar outra função para garantir o melhor estado após o equipamento ser ligado (incluindo modo, temperatura, balanço, velocidade do ventilador, entre outros). O LCD mostrará todas suas configurações e as armazenará até que o timer atinja a hora estabelecida, quando o equipamento estará funcionando de acordo com sua configuração automaticamente.

Configurando a hora de desligar o timer:

- Quando o controle remoto estiver ligado, aperte o botão "TIMER", e o LCD mostrará "TIMER OFF" e o tempo do timer. O tempo pode ser ajustado entre 0,5h e 24h.
- Pressione os botões "▲" ou "▼" para ajustar o horário, cada toque aumentará ou diminuirá o tempo em intervalos de meia hora (0,5h) até o limite de 10 horas. Após este limite, os intervalos serão de 1 hora a cada vez que o botão for pressionado.
- Pressione o botão "TIMER" novamente para configurar a função desligar do timer.

7.  Este botão não tem função.

8. ▲ ○ ▼

Pressione os botões "+" ou "-" para estabelecer a temperatura, variando entre 16 °C a 32°C. O display mudará conforme você pressionar os botões.

9. TURBO

Somente quando no modo de resfriamento/aquecimento, pressione este botão, e a velocidade do vento é automaticamente ajustada para forte e o monitor de LCD mostrará “ventilador alto”. A função “forte” é utilizada para alcançar o maior resfriamento ou aquecimento.

10. MODE

Este botão permite que você selecione diferentes modos de operação. Cada vez que pressionar o botão, o modo de operação mudará, conforme mostrado abaixo:

AUTO FRIO SECO AQUECER VENTILAR

[—AUTO—COOL—DRY—HEAT—FAN—]

11. SLEEP

1. Pressione o botão “sleep”, a luz indicadora dormir da unidade interna piscará.
 2. Após ajustar o modo dormir, a operação de resfriamento permite que configure a temperatura para aumentar 1°C após 1 hora e mais 1°C após mais uma hora.
 3. Após configurar o modo dormir, a operação de aquecimento permite que a temperatura caia 2°C após 1 hora e mais 2°C automaticamente após 1 hora.
 4. O ar condicionado funciona no modo dormir por 7 horas e termina automaticamente.
- Observação: Pressione o botão MODE ou ON/OFF para cancelar esta função.

12. SWING ↑↓

Pressionando este botão, as paletas de direcionamento de vento horizontais podem rodar automaticamente, quando atingir a direção vertical de vento desejada, aperte novamente o botão, que as paletas de direcionamento de vento horizontais pararão na posição que você escolheu.

13. SWING ↔ Este botão não tem função.

14. Anti-F

* A função Anti-F pode funcionar quando a energia é desligada com o controle remoto nos modos fresco e seco, ou Auto. O equipamento irá funcionar no modo HEAT, com o ventilador em baixa velocidade durante 3 minutos antes de parar, para remover a umidade no interior do evaporador para evitar desprendimento de mau cheiro de mofo.

* Esta função não está definido de fábrica. Você pode ativar ou cancelar a qualquer momento que desejar da seguinte forma: Com o aparelho eo controle remoto off, aponte o controle remoto para o aparelho e pressione o botão "Anti-F", pressione uma vez, o alarme soa 5 vezes após 5 vezes, indicando que este recurso está ativado. Uma vez ativado, esta função é válida, exceto quando a unidade é desligada ou até ser cancelada.

* Para cancelar "Anti-F":

1. Coloque a unidade
2. Com o aparelho eo controle remoto OFF, aponte o controle remoto para o aparelho e pressione o botão uma vez, a campainha soará 3 vezes após 5 vezes, indicando esta função é cancelada.

Nota:

* Com a função "Anti-F" está activa, é recomendado não ligar o aparelho novamente antes que ela está completamente desligado.

* A função "Anti-F" não é válido quando o temporizador está definido.

15.  Este botão não tem função.

USO

Inserir Pilhas

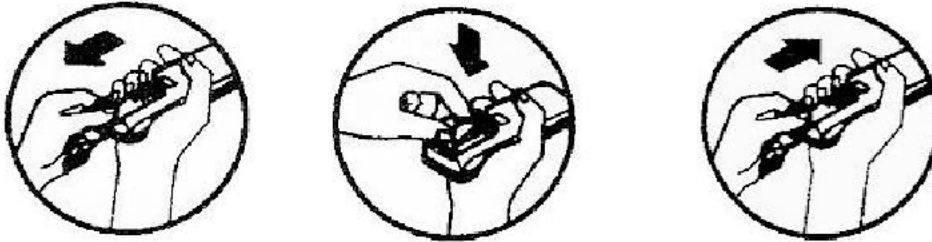

1. Deslize a tampa traseira do controle, de acordo com a direção indicada pela seta.
2. Insira duas Pilhas novas (AAA), verificando a polaridade das mesmas (+ & -).
3. Encaixe a tampa traseira no controle.

Modo de operação automática

1. Pressione o botão MODO, selecionando o modo de operação automático.
2. Pressione o botão VELOCIDADE, para selecionar a velocidade do ar. Você pode selecionar velocidades entre BAIXA, MÉDIA, ALTA ou AUTO.
3. Pressione o botão LIGA/DESL, e o indicador de operação estará ligado. O aparelho começará a operar no modo automático. Pressione novamente o botão e o aparelho se desligará.

Modo de operação resfriamento/aquecimento

(vento frio não tem função de aquecimento)

1. Pressione o botão MODO, selecione o modo de operação Resfriamento ou Aquecimento.
2. Pressione os botões “ Δ ” ou “ ∇ ”, ajustando a temperatura. A temperatura pode ser ajustada em intervalos de 1°C entre 16 e 32°C.
3. Pressione o botão VELOCIDADE, e selecione a velocidade do ventilador. A velocidade pode ser selecionada entre BAIXO, MÉDIO, ALTO, AUTO.
4. Pressione o botão LIGA/DESL, e o indicador de operação estará ligado. O aparelho iniciará a operação no modo automático. Pressione novamente o botão, e o aparelho se desligará.

1. Pressione o botão MODO, selecione o modo de operação Resfriamento ou Aquecimento.
2. Pressione o botão VELOCIDADE, e selecione a velocidade do ventilador. A velocidade pode ser selecionada entre BAIXO, MÉDIO, ALTO.
3. Pressione o botão LIGA/DESL, e o indicador de operação estará ligado. O aparelho iniciará a operação no modo automático. Pressione novamente o botão, e o aparelho se desligará.

Modo de operação seco

1. Pressione o botão MODO, e selecione o modo de operação SECO
2. Pressione os botões “ Δ ” ou “ ∇ ”, ajustando a temperatura. A temperatura pode ser ajustada em intervalos de 1°C entre 16 e 32°C.
3. Pressione o botão VELOCIDADE, e selecione a velocidade do ventilador. A velocidade pode ser selecionada entre BAIXO, MÉDIO ALTO, AUTO.
4. Pressione o botão LIGA/DESL, e o indicador de operação estará ligado. O aparelho iniciará a operação no modo automático. Pressione novamente o botão, e o aparelho se desligará.

Função luminosa noturna do controle remoto. (somente controles remotos com esta função podem ser usados)

Para o uso conveniente do controle remoto no escuro, sem nenhuma iluminação, este controle remoto tem luz de fundo azul e botões luminosos. Apertando qualquer botão, uma luz fraca de fundo será imediatamente ligada para que você possa utilizar o controle remoto com facilidade. Caso o controle não seja utilizado em até 10 segundos, a luz automaticamente se desligará.

Observação:

Todas as imagens no display serão mostradas quando novas baterias forem inseridas no controle, ou após o mesmo ser re-ligado. Durante a operação, a tela do controle remoto mostrará somente os itens relacionados.

ATENÇÃO:

1. Aponte o controle remoto na direção do receptor no aparelho de ar condicionado.
2. O controle remoto deve estar a uma distância máxima de 8 metros do receptor.
3. Nenhum obstáculo deve estar entre o receptor e o controle.
4. Não derrube ou atire o controle remoto.
5. Não deixe o controle remoto exposto a raios solares ou outras fontes de calor.
6. Use duas pilhas AAA, não use baterias elétricas.
7. Retire as baterias do controle remoto quando não estiver em uso por um período longo.
8. Quando o barulho de transmissão de sinal não puder ser ouvido na unidade interna, ou o símbolo de transmissão não piscar na tela do controle, as baterias precisam ser substituídas.
9. Caso haja o desligamento do controle ao pressionar algum botão, é sinal de que as baterias precisam ser substituídas.
10. As baterias devem ser eliminadas de maneira adequada.

MUNDO  CLIMA®



C/ PROVENZA 392 P2
08025 BARCELONA
SPAIN
(+34) 93 446 27 80

www.mundoclima.com