

MOBILES KLIMAGERÄT BEDIENUNGSANLEITUNG

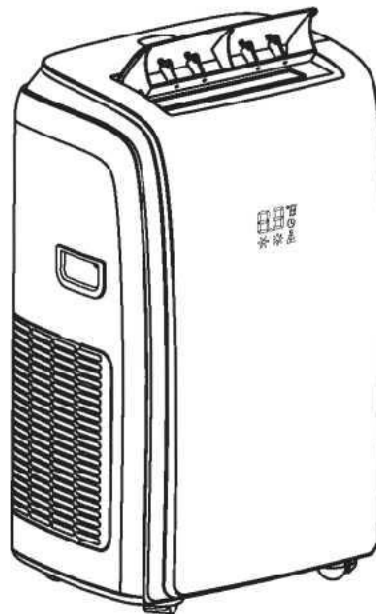

Vielen Dank, dass Sie sich für unser hochwertiges Klimagerät entschieden haben. Bitte lesen Sie diese Bedienungsanleitung sorgfältig durch, bevor Sie es in Betrieb nehmen. Bei Fragen wenden Sie sich bitte an den Kunden- und Reparaturdienst.

WICHTIGE SICHERHEITSHINWEISE

- **Das Gerät ist nicht dafür bestimmt, von Personen (einschließlich Kindern) mit eingeschränkten physischen, sensorischen oder geistigen Fähigkeiten oder mangelnder Erfahrung und/oder mangelndem Wissen benutzt zu werden, es sei denn, sie werden durch eine für ihre Sicherheit zuständige Person beaufsichtigt oder erhalten von ihr Anweisungen, wie das Gerät zu benutzen ist.**
- **Kinder sollten beaufsichtigt werden, um sicherzustellen, dass sie nicht mit dem Gerät spielen.**
- **NUR FÜR DEN EUROPÄISCHEN MARKT: Dieses Gerät kann von Kindern ab 8 Jahren sowie Personen mit eingeschränkten physischen, sensorischen oder geistigen Fähigkeiten oder Mangel an Erfahrung und Wissen verwendet werden, wenn sie beaufsichtigt oder bezüglich des sicheren Gebrauchs unterwiesen wurden und die daraus resultierenden Gefahren verstanden haben. Kinder dürfen nicht mit dem Gerät spielen. Die Reinigung und Benutzerwartung darf nicht durch Kinder ohne Aufsicht erfolgen. Bewahren Sie das Gerät und das Netzkabel außerhalb der Reichweite von Kindern unter 8 Jahren auf.**

WICHTIGE SICHERHEITSHINWEISE

- Verwenden Sie dieses Gerät nicht für andere als die in dieser Bedienungsanleitung beschriebenen Funktionen.
- Wenn das Netzkabel abgenutzt oder beschädigt ist, darf es nur von einem qualifizierten Servicetechniker unter Verwendung von Original-Ersatzteilen ersetzt werden.
- Der Stecker muss fest und vollständig in die Steckdose eingesteckt sein. Es besteht die Gefahr eines Stromschlags oder eines Brandes.
- Schließen Sie keine anderen Geräte an dieselbe Steckdose an, es besteht die Gefahr eines Stromschlags.
- Weder Klimagerät noch Netzkabel darf zerlegt oder verändert werden, da andernfalls die Gefahr eines Stromschlags oder eines Brandes besteht. Alle anderen Arbeiten an dem Gerät müssen von einem qualifizierten Techniker durchgeführt werden.
- Platzieren Sie weder Netzkabel noch Klimagerät in die Nähe einer Heizung, eines Heizkörpers oder einer anderen Wärmequelle. Es besteht die Gefahr eines Stromschlags oder eines Brandes.
- Das Gerät ist mit einem Kabel mit geerdetem Leiter ausgestattet, der mit einem Erdungsstift oder einer Erdungslasche verbunden ist. Der Stecker muss in eine ordnungsgemäß installierte und geerdete Steckdose gesteckt werden. Unter keinen Umständen darf der geerdete Stift oder die Erdungslasche von diesem Stecker abgeschnitten oder entfernt werden.
- Das Gerät ist so zu verwenden oder zu lagern, dass es vor Feuchtigkeit wie z. B. Kondenswasser, Spritzwasser usw. geschützt ist.
- Transportieren Sie Ihr Klimagerät in vertikaler Position und stellen Sie es während des Gebrauchs auf eine stabile, ebene Fläche. Wird das Gerät auf der Seite liegend transportiert, so sollte es 6 Stunden lang aufrecht stehen und erst dann an die Stromversorgung angeschlossen werden.
- Schalten Sie das Gerät oder die Fernbedienung über den Schalter am Bedienfeld aus. Starten oder stoppen Sie den Betrieb nicht durch Einstecken oder Ziehen des Netzkabels. Es besteht Stromschlaggefahr.
- Drücken Sie die Tasten auf dem Bedienfeld nicht mit nassen oder feuchten Fingern.
- Verwenden Sie keine gefährlichen Chemikalien, um das Gerät zu reinigen, und halten Sie diese von dem Gerät fern. Um Schäden an der Oberfläche zu vermeiden, verwenden Sie zur Reinigung des Klimageräts nur ein weiches Tuch. Verwenden Sie weder Wachs, Verdüner noch ein starkes Reinigungsmittel. Verwenden Sie das Gerät nicht in Gegenwart von brennbaren Stoffen oder Dämpfen wie Alkohol, Insektiziden, Benzin usw.
- Kleine Kinder müssen beaufsichtigt werden, um sicherzustellen, dass sie nicht mit dem Klimagerät spielen, es einschalten oder darauf klettern.
- Wenn das Klimagerät ungewöhnliche Geräusche macht oder Rauch bzw. einen ungewöhnlichen Geruch abgibt, ziehen Sie sofort den Stecker aus der Steckdose.
- Das Gerät nicht mit Wasser reinigen. Wasser kann in das Gerät eindringen und die Isolierung beschädigen, wodurch die Gefahr von Stromschlägen entsteht. Wenn Wasser in das Gerät eingetreten ist, ziehen Sie sofort den Netzstecker und setzen Sie sich mit dem Kundendienst in Verbindung.
- Das Gerät sollte mit mindestens zwei Personen gehoben und installiert werden.
- Stellen Sie sicher, dass alle Zubehörteile vor Gebrauch aus der Verpackung entfernt werden.
- Berühren Sie beim Aus- und Einbau des Filters nicht die Metallteile des Klimageräts, um Schnittverletzungen zu vermeiden. Es besteht die Gefahr von Personenschäden.

- Versperren Sie nicht den Lufteintritt oder -austritt des Klimagerätes. Ein reduzierter Luftdurchsatz führt zu schlechter Leistung und kann das Gerät beschädigen.
- Fassen Sie immer am Stecker an, wenn Sie das Klimagerät ein- oder ausstecken. Ziehen Sie niemals den Stecker aus der Steckdose, indem Sie am Kabel ziehen. Andernfalls besteht die Gefahr eines Stromschlags und es kann zu Beschädigungen kommen.
- Stellen Sie das Klimagerät auf einem stabilen, ebenen Untergrund auf, der bis zu 50 kg tragen kann. Die Aufstellung auf einem nicht soliden oder unebenen Untergrund kann zu Sach- und Personenschäden führen.
- Schließen Sie für einen möglichst effizienten Betrieb alle Türen und Fenster zu dem Raum.

WICHTIG – ERDUNGSMETHODE

Dieses Produkt ist werkseitig mit einem Netzkabel ausgestattet, das über einen dreipoligen geerdeten Stecker verfügt. Es darf nur an eine Steckdose angeschlossen werden, die gemäß dem National Electrical Code und den anwendbaren örtlichen Vorschriften und Verordnungen zur Erdung ausgestattet ist. Wenn der Stromkreis keine geerdete Steckdose besitzt, liegt es in der Verantwortung und Verpflichtung des Kunden, die vorhandene Steckdose gemäß dem National Electrical Code und den geltenden örtlichen Vorschriften und Verordnungen auszutauschen. Die dritte Erdungskontakt darf auf keinen Fall abgeschnitten oder entfernt werden. Benutzen Sie niemals das Kabel, den Stecker oder das Gerät, wenn es Beschädigungen aufweist. Verwenden Sie Ihr Gerät nur dann mit einem Verlängerungskabel, wenn es von einem qualifizierten Elektrofachbetrieb geprüft und getestet wurde. Bei unsachgemäßem Anschluss des geerdeten Steckers besteht in Verbindung mit dem Gerät Brand-, Stromschlag- und/oder Verletzungsgefahr für Personen. Wenden Sie sich an einen qualifizierten Servicetechniker, wenn Sie Zweifel haben, ob das Gerät ordnungsgemäß geerdet ist.

ELEKTRISCHE ANSCHLÜSSE

Bevor Sie das Gerät in die Netzsteckdose stecken, überprüfen Sie Folgendes:

- Die Netzspannung entspricht dem Wert, der auf dem Typenschild auf der Geräterückseite angegeben ist.
- Steckdose und Stromkreis sind für das Gerät geeignet.
- Die Netzsteckdose passt zum Stecker. Sollte dies nicht der Fall sein, lassen Sie den Stecker austauschen.
- Die Netzsteckdose ist ausreichend geerdet. Die Nichtbeachtung dieser wichtigen Sicherheitshinweise entbindet den Hersteller von jeglicher Haftung.

Wichtige Hinweise für die fachgerechte Entsorgung des Produktes gemäß EG-Richtlinie 2012/19/EG.



Am Ende der Nutzungsdauer darf das Produkt nicht als Siedlungsabfall entsorgt werden. Es muss zu einer speziellen kommunalen Sammelstelle oder zu einem Händler, der diese Dienstleistung anbietet, gebracht werden. Durch die getrennte Entsorgung von Haushaltsgeräten werden mögliche negative Auswirkungen auf Umwelt und Gesundheit durch unsachgemäße Entsorgung vermieden. Außerdem wird dadurch die Wiederverwendung von Bestandteilen ermöglicht, sodass signifikante Energie- und Ressourceneinsparungen erzielt werden können. Zur Erinnerung an die Notwendigkeit, Haushaltsgeräte getrennt zu entsorgen, ist das Produkt mit einer durchgestrichenen Mülltonne auf Rädern gekennzeichnet.

BESCHREIBUNG

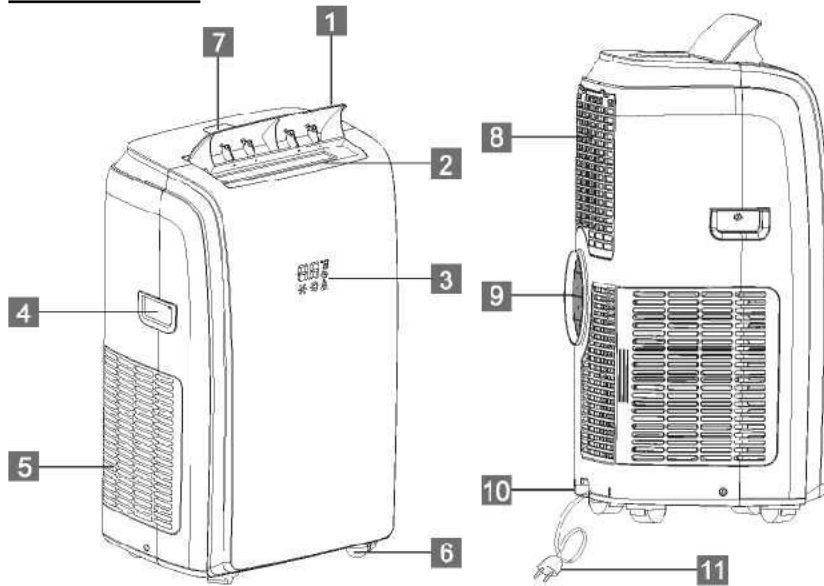

1. Ableitblech
2. Luftauslassgitter
3. Displayanzeige
4. Griff (beide Seiten)
5. Lufteinlassgitter
6. Rollen
7. Bedienfeld
8. Lufteinlassgitter
9. Luftauslassgitter
10. Kondensatablauf
11. Netzkabel

ZUBEHÖR

TEILE	BEZEICHNUNG	MENGE
	<ul style="list-style-type: none"> • Abluftschlauch • Schlaucheinlass • Schlauchauslass 	1 Satz
	<ul style="list-style-type: none"> • Fensterschieberkit 	1 Satz
	<ul style="list-style-type: none"> • Fernbedienung • Batterie 	1 Satz

Hinweis: Die Abbildungen in dieser Bedienungsanleitung dienen lediglich zur Erklärung. Ihr Klimagerät kann je nach Modell davon abweichen.

Installationsanweisungen

ABLEITEN HEISSER LUFT

Im Kühlmodus muss das Gerät in der Nähe eines Fensters oder einer Öffnung aufgestellt werden, damit die warme Abluft nach außen geleitet werden kann.

Stellen Sie das Gerät auf einem ebenen Boden auf und achten Sie darauf, dass um das Gerät herum ein Mindestabstand von 30 cm eingehalten wird und dass es sich in der Nähe einer Einfachsteckdose befindet.

1. Verlängern Sie den Schlauch an einem der beiden Enden (Abb. 1) und schrauben Sie ihn am Schlaucheinlass an (Abb. 2).
2. Verlängern Sie die andere Seite des Schlauches und schrauben Sie ihn an den Schlauchauslass (Abb. 3).
3. Montieren Sie den Schlaucheinlass am Gerät (Abb. 4).
4. Befestigen Sie den Schlauchauslauf am Fensterschieberkit und dichten Sie dann ab. (Abb. 5 und 6).

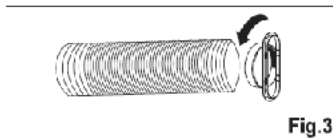
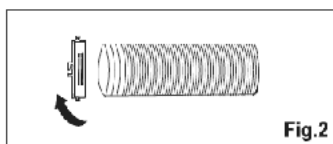
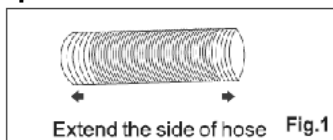

Extend the side of hose	Verlängern Sie die Seite des Schlauches
Fig.1	Abb. 1
Fig.2	Abb. 2
Fig.3	Abb. 3

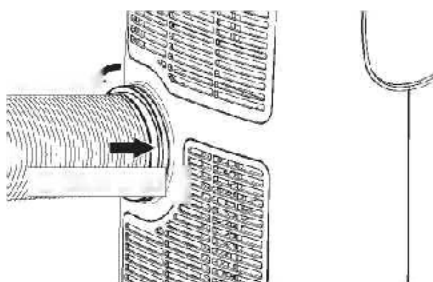

Lock	Arretieren
Slide onto	Aufstecken
Fig.4	Abb. 4

Verlängern Sie die Seite des Schlauches Abb. 1

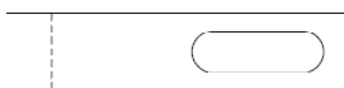

Cut on opposite side of hole.	Schneiden Sie auf der gegenüberliegenden Seite des Lochs.
--------------------------------------	--

Ihr Fensterschieberkit wurde so konzipiert, dass es für die meisten gängigen vertikalen und horizontalen Fenster geeignet ist; es kann jedoch notwendig sein, dass Sie das Installationsverfahren für bestimmte Fenstertypen abändern müssen. Das Fensterschieberkit kann mit Schrauben befestigt werden.

HINWEIS: Wenn die Fensteröffnung kleiner als die Mindestlänge des Schieberkits ist, schneiden Sie das Ende ohne Loch so weit ab, dass es in die Fensteröffnung passt. Niemals das Loch im Fensterschieberkit abschneiden.

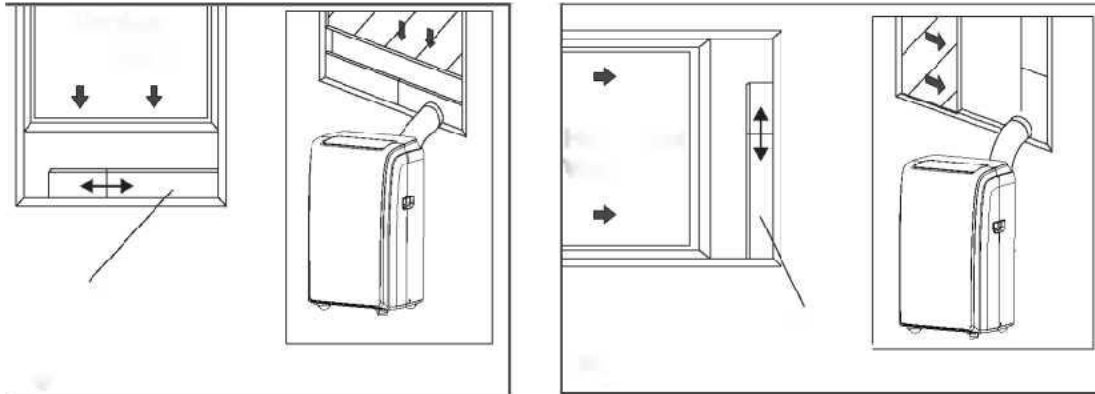

Vertical Window	Vertikales Fenster
Window slider	Fensterschieber
Fig.5	Abb. 5
Fig.6	Abb. 6
Window slider	Fensterschieber
Horizontal Window	Horizontales Fenster

Installationsanweisungen

INSTALLATION DES FENSTERSCHIEBERKITS

1: Teile:

- A) Blende
- B) Blende mit Loch
- C) Blende ohne Loch (eventuell nicht im Lieferumfang enthalten)
- D) Schraube zur Befestigung des Fensterkits

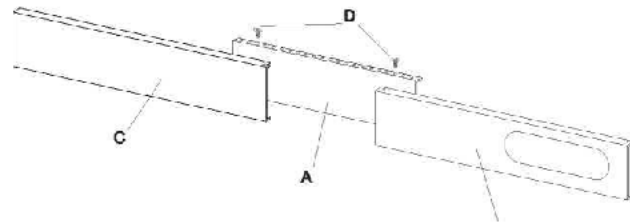

2: Montage:

Schieben Sie die Blende B und C in die Blende A und passen Sie die Größe an die Fensterbreite an. Die Fenster können unterschiedlich groß sein. Wenn Sie die Maße für die Anpassung an die Fensterbreite nehmen, müssen Sie darauf achten, dass bei Montage des Fensterkits später keine Spalten und/oder Lufteinschlüssen entstehen.

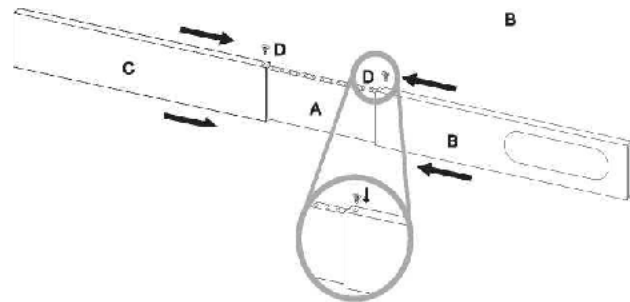

3. Schrauben Sie die Schrauben in die Löcher, die der Breite Ihres Fensters entsprechen, um sicherzustellen, dass nach der Montage des Fensterkits keine Spalten oder Lufteinschlüsse vorhanden sind.

AUFSTELLORT

- Das Gerät sollte auf festem Untergrund aufgestellt werden, um Geräusche und Vibrationen zu minimieren. Um einen sicheren Stand zu gewährleisten, stellen Sie das Gerät auf einen glatten, ebenen Boden, der solide genug ist, um das Gerät zu tragen.
- Das Gerät ist mit Rollen ausgestattet, um die Aufstellung zu erleichtern. Allerdings sollte es nur auf glatten, ebenen Flächen gerollt werden. Seien Sie vorsichtig, wenn Sie es auf Teppichböden rollen. Seien Sie vorsichtig und schützen Sie die Böden, wenn Sie über Holzfußböden rollen. Versuchen Sie nicht, das Gerät über Gegenstände zu rollen.
- Das Gerät muss in Reichweite einer ordnungsgemäß bemessenen Schutzkontaktsteckdose aufgestellt werden.
- Stellen Sie niemals irgendwelche Hindernisse um den Luftein- oder -austritt des Geräts herum auf.
- Lassen Sie mindestens 45 cm Abstand von der Wand, um eine effiziente Klimatisierung zu erreichen.
- Der Schlauch kann verlängert werden, aber es besser, die Länge auf ein Minimum zu beschränken. Achten Sie auch darauf, dass der Schlauch keine Knicke hat und auch nicht durchhängt.

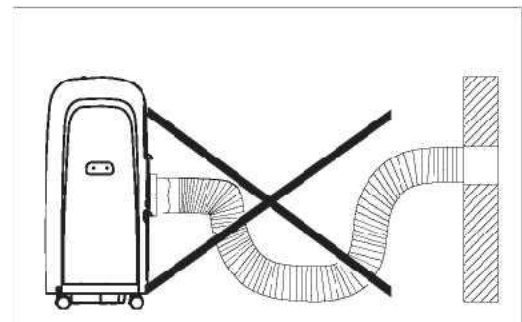
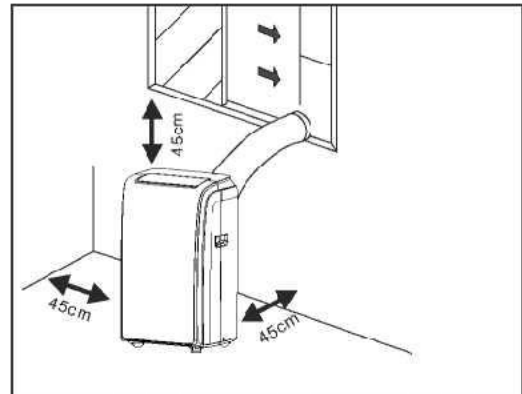

BESCHREIBUNG DER DISPLAYANZEIGE

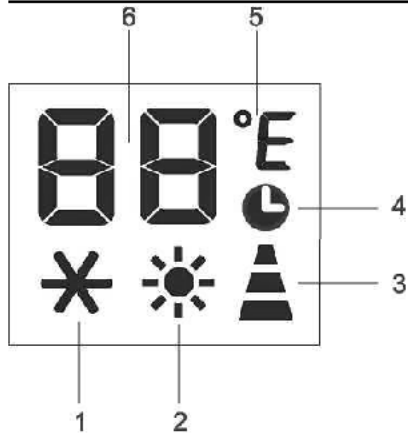

1 KÜHL-Symbol

2 HEIZ-Symbol

3 Lüfterdrehzahl-Anzeige

4 TIMER-Symbol

5 Temperatur-Symbol

6 Temperatur-Anzeige

BEDIENUNG ÜBER DAS BEDIENFELD

Das Bedienfeld befindet sich auf der Oberseite des Geräts, ermöglicht es Ihnen, Teilfunktionen ohne Fernbedienung zu verwalten. Um das volle Potenzial des Geräts auszuschöpfen, müssen Sie jedoch die Fernbedienung verwenden.

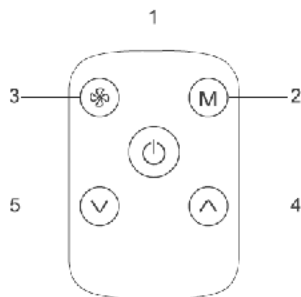

1 EIN-/AUS-Taste

2 MODUS-Taste

3 LÜFTER-Taste

4 ERHÖHEN-Taste

5 VERRINGERN-Taste

EINSCHALTEN DES GERÄTS

Stecken Sie den Stecker in die Steckdose. Daraufhin befindet sich das Gerät im Standby-Modus.





Drücken Sie die Taste , um das Gerät einzuschalten. Die beim Ausschalten aktivierte Funktion wird angezeigt.

- ✓ Schalten Sie die Klimaanlage nie aus, indem Sie den Netzstecker ziehen. Drücken Sie immer auf Taste  und warten Sie einige Minuten, bevor Sie den Stecker ziehen. Dadurch kann das Gerät einen Kontrollzyklus durchführen, um den Betrieb zu überprüfen.

KÜHLMODUS

Ideal für heißes, schwüles Wetter, wenn es darum geht, den Raum zu kühlen und zu entfeuchten.

So stellen Sie diesen Modus richtig ein:

- Drücken Sie die Taste **M** mehrmals, bis das Symbol  erscheint.
- Wählen Sie die Solltemperatur 18 °C bis 32 °C (64 bis 90 °F), indem Sie die Taste  oder  so oft drücken, bis der entsprechende Wert angezeigt wird.
- Wählen Sie die gewünschte Lüfterdrehzahl, indem Sie die Taste  drücken.



Es stehen drei Drehzahlstufen zur Verfügung:



Maximale Drehzahl: um die gewünschte Temperatur so schnell wie möglich zu erreichen







Mittlere Drehzahl: reduziert den Geräuschpegel bei gleichbleibend gutem Komfort



Niedrige Drehzahl: für den lautlosen Betrieb

Die für den Raum am besten geeignete Temperatur während des Sommers liegt zwischen 24 °C und 27 °C. Es wird jedoch empfohlen, keine Temperatur einzustellen, die weit unter der Außentemperatur liegt. Der Unterschied der Lüfterdrehzahl ist deutlicher zu spüren, wenn sich das Gerät im Lüftungsmodus befindet, während sie im Kühlmodus möglicherweise nicht spürbar ist.

HEIZMODUS*

- Drücken Sie die Taste **M** mehrmals, bis das Symbol  erscheint.
- Wählen Sie die Solltemperatur 13 °C bis 27 °C (55 bis 81 °F), indem Sie die Taste  oder  so oft drücken, bis der entsprechende Wert angezeigt wird.
- Wählen Sie die gewünschte Lüfterdrehzahl, indem Sie die Taste  drücken.



Es stehen drei Drehzahlstufen zur Verfügung:



Maximale Drehzahl: um die gewünschte Temperatur so schnell wie möglich zu erreichen



Mittlere Drehzahl: reduziert den Geräuschpegel bei gleichbleibend gutem Komfort



Niedrige Drehzahl: für den lautlosen Betrieb

- Der Luft Wasser entzogen und im Tank aufgefangen.
- Wenn der Tank voll ist, schaltet sich das Gerät ab und im Display erscheint F_t (voller Tank). Die Abflusskappe muss entfernt und der Tank entleert werden. Lassen Sie alles Wasser in ein Waschbecken laufen. Wenn das gesamte Wasser abgelassen wurde, setzen Sie die Kappe wieder auf.
- Nach dem Entleeren des Tanks startet das Gerät wieder.

N.B. – Bei Betrieb in sehr kalten Räumen wird das Gerät automatisch abgetaut, wodurch der Normalbetrieb kurzzeitig unterbrochen wird. Im Display erscheint L_t . Während dieses Vorgangs ist es normal, dass sich die Geräusche des Geräts ändern.

- In diesem Modus müssen Sie unter Umständen einige Minuten warten, bevor das Gerät mit der Abgabe von heißer Luft beginnt.
- In diesem Modus kann der Lüfter kurzzeitig arbeiten, obwohl die eingestellte Temperatur bereits erreicht ist.

* $*$ bedeutet, dass nur das Modell mit Wärmepumpe diese Funktion hat.

LÜFTERMODUS

Wenn Sie das Gerät in diesem Modus verwenden, muss der Luftschlauch nicht angeschlossen werden.

So stellen Sie diesen Modus richtig ein:

- Drücken Sie die Taste M mehrmals, bis das Symbol \equiv erscheint.
- Wählen Sie die gewünschte Lüfterdrehzahl, indem Sie die Taste \ast drücken.

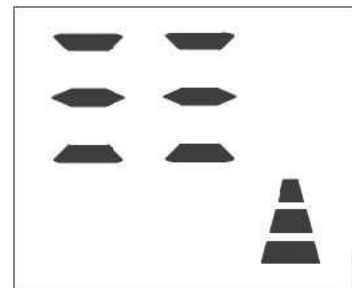

Es stehen drei Drehzahlstufen zur Verfügung:

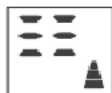

Maximale Drehzahl: für maximale Lüfterleistung



Mittlere Drehzahl: reduziert den Geräuschpegel bei gleichbleibend gutem Komfort



Niedrige Drehzahl: für den lautlosen Betrieb

ENTFEUCHTUNGSMODUS

Ideal zur Reduzierung der Raumluftfeuchtigkeit (Frühling und Herbst, Feuchträume, Regenperioden, usw.).

Im Entfeuchtungsmodus ist das Gerät wie im Kühlmodus vorzubereiten, wobei der Abluftschlauch angebracht ist, damit die Feuchtigkeit nach außen abgeleitet werden kann.

So stellen Sie diesen Modus richtig ein:

- Drücken Sie die Taste M mehrmals, bis das Symbol dH



erscheint.

- Wählen Sie die gewünschte Lüfterdrehzahl, indem Sie die Taste  drücken. Es stehen drei Drehzahlstufen zur Verfügung:



Maximale Drehzahl: um die beste Entfeuchtung zu erzielen.



Mittlere Drehzahl: kann den Geräuschpegel senken, aber weiterhin eine gute Entfeuchtung erzielen.



Niedrige Drehzahl: für lautlosen Betrieb, jedoch mit relativ geringerer Entfeuchtung.

Temperatureinheit ändern

Wenn sich das Gerät im Standby befindet, drücken Sie die Taste **M** 20 Sekunden lang. Dann können Sie die Einheit für die Temperatur ändern.

Zum Beispiel:

Vor der Änderung sieht im Kühlmodus das Display wie in Abb. 1 aus.

Nach der Änderung sieht im Kühlmodus das Display wie in Abb. 2 aus.

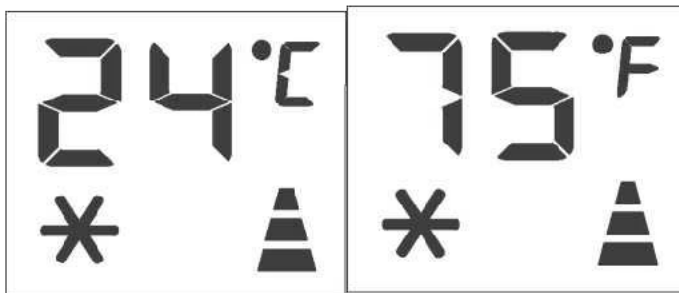





Fig 1

Fig 2

Fig 1	Abb. 1
Fig 2	Abb. 2









SELBSTDIAGNOSE

Das Gerät verfügt über ein Selbstdiagnosesystem zur Erkennung einer Reihe von Fehlfunktionen. Die Fehlermeldungen werden auf dem Gerätedisplay angezeigt.

FOLGENDES WIRD ANGEZEIGT:	WAS SOLL ICH TUN?
 NIEDRIGE TEMPERATUR (Frostschutz)	Das Gerät ist mit einer Frostschutzvorrichtung ausgestattet, um eine übermäßige Eisbildung zu vermeiden. Nach Beendigung des Abtauvorgangs läuft das Gerät automatisch wieder an.
 SENSORFEHLER (Sensor beschädigt)	Wenn dies angezeigt wird, wenden Sie sich bitte an Ihr örtliches autorisiertes Servicezentrum.
 VOLLER TANK (Sicherheitstank voll)	Entleeren Sie den Internen Sicherheitstank entsprechend den Anweisungen im Abschnitt „Tätigkeiten am Ende der Saison“.

BEDIENUNGSANLEITUNG FÜR FERNBEDIENUNG



-  Lüftertaste
-  Schwenktaste
-  Schlaf-Taste
-  Erhöhen-Taste
-  Verringern-Taste
-  EIN-/AUS-Taste
-  Modustaste
-  Timer-Taste
-  Einschalttaste

- ✓ Richten Sie die Fernbedienung auf den Empfänger am Gerät. Die Fernbedienung darf nicht weiter als 7 Meter vom Gerät entfernt sein (ohne Hindernisse zwischen Fernbedienung und Empfänger).
- ✓ Die Fernbedienung muss mit äußerster Sorgfalt behandelt werden. Lassen Sie sie nicht fallen und setzen Sie sie nicht direktem Sonnenlicht oder Wärmequellen aus. Wenn die Fernbedienung nicht funktioniert, versuchen Sie bitte, die Batterie herauszunehmen und wieder einzusetzen.

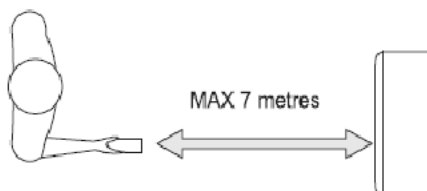

MAX 7 metres	Maximal 7 Meter
---------------------	------------------------



Insulating strip	Isolierstreifen
Remove	Entfernen

Die Fernbedienung wird mit einer bereits eingelegten Batterie geliefert.

Um die Fernbedienung zum ersten Mal zu verwenden, entfernen Sie den transparenten Isolierstreifen aus dem Batteriegehäuse, indem Sie ihn vorsichtig herausziehen.

Wechseln der Batterie

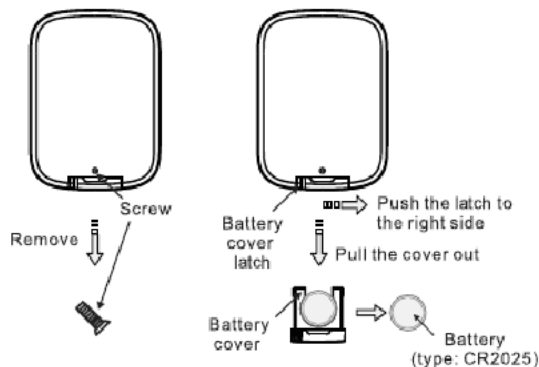

Remove	Entfernen
Screw	Schraube
Battery cover latch	Verriegelung der Batterieabdeckung
Battery cover	Batterieabdeckung
Push the latch to the right side	Drücken Sie die Verriegelung nach rechts
Pull the cover out	Ziehen Sie die Abdeckung heraus
Battery (type: CR2025)	Batterie (Typ: CR2025)

So wechseln Sie die Batterie:

- 1) Entfernen Sie mit einem Schraubendreher die Schraube, die den Batteriedeckel fixiert;
- 2) Drücken Sie die Verriegelung nach rechts und ziehen Sie den Batteriefachdeckel heraus;
- 3) Wechseln Sie die Batterie und schieben Sie die Batterieabdeckung wieder in die Fernbedienung;
- 4) Setzen Sie die Schraube zur Befestigung der Batterieabdeckung wieder ein.

* KÜHLMODUS

Ideal für heißes, schwüles Wetter, wenn es darum geht, den Raum zu kühlen und zu entfeuchten.

So stellen Sie diesen Modus richtig ein:

- Drücken Sie die Taste **M** mehrmals, bis das Symbol * erscheint.



- Wählen Sie die Solltemperatur 18 °C bis 32 °C (64 bis 90 °F), indem Sie die Taste \wedge oder \vee so oft drücken, bis der entsprechende Wert angezeigt wird.
- Wählen Sie die gewünschte Lüfterdrehzahl, indem Sie die Taste \otimes drücken.

Es stehen drei Drehzahlstufen zur Verfügung:



Maximale Drehzahl: um die gewünschte Temperatur so schnell wie möglich zu erreichen.



Mittlere Drehzahl: reduziert den Geräuschpegel bei gleichbleibend gutem Komfort.



Niedrige Drehzahl: für den lautlosen Betrieb.

Die für den Raum am besten geeignete Temperatur während des Sommers liegt zwischen 24 °C und 27 °C. Es wird jedoch empfohlen, keine Temperatur einzustellen, die weit unter der Außentemperatur liegt.



LÜFTERMODUS

Wenn Sie das Gerät in diesem Modus verwenden, muss der Luftschlauch nicht angeschlossen werden.

So stellen Sie diesen Modus richtig ein:

- Drücken Sie die Taste **M** mehrmals, bis das Symbol \equiv erscheint.
- Wählen Sie die gewünschte Lüfterdrehzahl, indem Sie die Taste \otimes drücken.

Es stehen drei Drehzahlstufen zur Verfügung:



Maximale Drehzahl: für maximale Lüfterleistung



Mittlere Drehzahl: reduziert den Geräuschpegel bei gleichbleibend gutem Komfort



Niedrige Drehzahl: für den lautlosen Betrieb

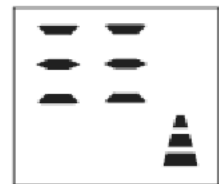

HEIZMODUS (nur das Modell mit Wärmepumpe hat diese Funktion)

So stellen Sie diesen Modus richtig ein:

- Drücken Sie die Taste **M** mehrmals, bis das Symbol \odot erscheint.
- Wählen Sie die Solltemperatur 13 °C bis 27 °C (55 bis 81 °F), indem Sie die Taste \wedge oder \vee so oft drücken, bis der entsprechende Wert angezeigt wird.
- Wählen Sie die gewünschte Lüfterdrehzahl, indem Sie die Taste \otimes drücken.

Es stehen drei Drehzahlstufen zur Verfügung:



Maximale Drehzahl: um die gewünschte Temperatur so schnell wie möglich zu erreichen.



Mittlere Drehzahl: reduziert den Geräuschpegel bei gleichbleibend gutem Komfort.



Niedrige Drehzahl: für den lautlosen Betrieb.

- Der Luft Wasser entzogen und im Tank aufgefangen.



- Wenn der Tank voll ist, schaltet sich das Gerät ab und im Display erscheint **FE** (voller Tank). Die Abflusskappe muss entfernt und der Tank entleert werden. Lassen Sie alles Wasser in ein Waschbecken laufen.
- Wenn das gesamte Wasser abgelassen wurde, setzen Sie die Kappe wieder auf.
- Nach dem Entleeren des Tanks startet das Gerät wieder.

N.B. – Bei Betrieb in sehr kalten Räumen wird das Gerät automatisch abgetaut, wodurch der Normalbetrieb kurzzeitig unterbrochen wird. Im Display erscheint „**LE**“. Während dieses Vorgangs ist es normal, dass sich die Geräusche des Geräts ändern.

- In diesem Modus müssen Sie unter Umständen einige Minuten warten, bevor das Gerät mit der Abgabe von heißer Luft beginnt.
- In diesem Modus kann der Lüfter kurzzeitig arbeiten, obwohl die eingestellte Temperatur bereits erreicht ist.



ENTFEUCHTUNGSMODUS



Ideal zur Reduzierung der Raumluftfeuchtigkeit (Frühling und Herbst, Feuchträume, Regenperioden, usw.). Im Entfeuchtungsmodus ist das Gerät wie im Kühlmodus vorzubereiten, wobei der Abluftschlauch angebracht ist, damit die Feuchtigkeit nach außen abgeleitet werden kann. So stellen Sie diesen Modus richtig ein:

- Drücken Sie die Taste **M** mehrmals, bis das Symbol **dH** erscheint.
- Wählen Sie die gewünschte Lüfterdrehzahl, indem Sie die Taste **⊗** drücken.

Es stehen drei Drehzahlstufen zur Verfügung:



Maximale Drehzahl: um die beste Entfeuchtung zu erzielen.



Mittlere Drehzahl: kann den Geräuschpegel senken, aber weiterhin eine gute Entfeuchtung erzielen.



Niedrige Drehzahl: für lautlosen Betrieb, jedoch mit relativ geringerer Entfeuchtung.



SCHWENKFUNKTION



The deflector position

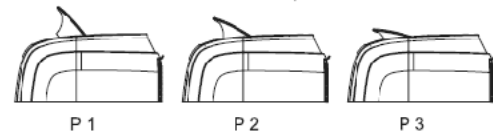

P 1

P 2

P 3

The deflector position	Die Position des Ableitblechs
------------------------	-------------------------------

Diese Funktion ist nützlich, um den Luftstrom nach oben/unten auszuwählen.

So stellen Sie diese Funktion richtig ein:

- Wählen Sie wie oben beschrieben den Betriebsmodus (Kühlen, Entfeuchten, Lüfter, Heizen).
- Drücken Sie die Taste **△** mehrmals. Das Ableitblech hält in verschiedenen Positionen oder schwenkt kontinuierlich.



SCHLAF-FUNKTION

Diese Funktion ist für die Nacht nützlich, da sie den Betrieb des Geräts allmählich herunterfährt. So stellen Sie diese Funktion richtig ein:

- Wählen Sie wie oben beschrieben den Kühl- oder Heizmodus aus.
- Drücken Sie die Taste . Das Gerät wird in dem zuvor ausgewählten Modus betrieben.
- Wenn Sie die Schlaf-Funktion auswählen, wird die Display-Helligkeit verringert.

Die SCHLAF-Funktion hält bei geräuschlosem Betrieb eine optimale Raumtemperatur aufrecht, wobei es keine übermäßigen Abweichungen bei Temperatur oder Luftfeuchtigkeit gibt. Die Lüfterdrehzahl ist immer auf ein Minimum reduziert, während sich die Raumtemperatur und die Luftfeuchtigkeit schrittweise verändern, um maximalen Komfort sicherzustellen.

Im KÜHL-Modus wird die ausgewählte Temperatur über einen Zeitraum von 2 Stunden jede Stunde um 1 °C (1 °F) erhöht. Diese neue Temperatur wird über die nächsten 6 Stunden beibehalten. Dann wird das Gerät ausgeschaltet.

Im HEIZ-Modus wird die ausgewählte Temperatur über einen Zeitraum von 3 Stunden jede Stunde um 1 °C (1 °F) abgesenkt. Diese neue Temperatur wird über die nächsten 5 Stunden beibehalten. Dann wird das Gerät ausgeschaltet.

Die SCHLAF-Funktion kann jederzeit während des Betriebs durch Drücken der Tasten „Sleep“, „Mode“ oder „Fan Speed“ abgebrochen werden.

Im LÜFTER- oder ENTFEUCHTUNGS-Modus kann die SCHLAF-Funktion nicht eingestellt werden.



Temperatereinheit ändern

Wenn sich das Gerät im Heizmodus befindet, drücken Sie die Taste . Dann können Sie die Einheit für die Temperatur ändern.

Zum Beispiel:

Fig 1

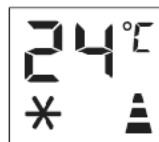
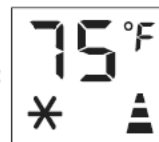

Fig 2







Vor der Änderung sieht im Kühlmodus das Display wie in Abb. 1 aus.

Nach der Änderung sieht im Kühlmodus das Display wie in Abb. 2 aus.



Einschalten programmieren

• Schalten Sie das Gerät ein und wählen Sie den gewünschten Betriebsmodus, z. B.: Kühlen (Cool), 24 °C, hohe Lüfterdrehzahl. Schalten Sie das Gerät aus.

• Drücken Sie die Taste . Daraufhin wird auf dem Display 1 bis 24 Stunden angezeigt und die Symbole ,  und  blinken gleichzeitig. (Abb. 3)

• Drücken Sie mehrmals, bis die entsprechende Zeit angezeigt wird. Warten Sie etwa 5 Sekunden.

Der Timer wird aktiviert und erst dann wird das Symbol  auf dem Display angezeigt. (Abb. 4)

• Drücken Sie die Taste  oder . Der Timer wird abgebrochen und das Symbol  wird auf dem Display angezeigt.

Fig 3



Fig 4





Ausschalten programmieren

- Drücken Sie die Taste . Daraufhin wird auf dem Display 1 bis 24 Stunden angezeigt und mehrere Symbole blinken gleichzeitig. (Abb. 5)
- Drücken Sie mehrmals, bis die entsprechende Zeit angezeigt wird. Warten Sie etwa 5 Sekunden. Der Timer wird aktiviert und erst dann wird das Symbol auf dem Display angezeigt. (Abb. 6)
- Drücken Sie die Taste oder . Der Timer wird abgebrochen und das Symbol wird auf dem Display angezeigt. (Abb. 7)

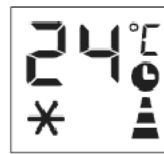

Fig 5

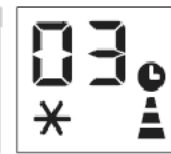

Fig 6

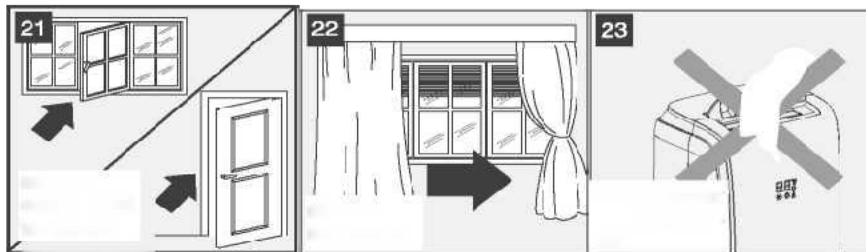

Fig 7

HINWEISE FÜR DIE RICHTIGE VERWENDUNG

Um mit Ihrem Klimagerät optimale Ergebnisse zu erzielen, befolgen Sie diese Empfehlungen:

- Schließen Sie die Fenster und Türen des zu klimatisierenden Raumes (Abb. 21). Wenn Sie das Klimagerät halb-permanent installieren, sollten Sie eine Tür leicht geöffnet lassen (nur 1 cm), um eine korrekte Belüftung zu gewährleisten.
- Schützen Sie den Raum vor direkter Sonneneinstrahlung, indem Sie Vorhänge und/oder Jalousien teilweise schließen, um den Betrieb des Geräts wesentlich wirtschaftlicher zu gestalten (Abb. 22).
- Leben Sie niemals Gegenstände auf dem Klimagerät ab.
- Lufteinlass und -auslass dürfen nicht behindert werden (Abb. 23). Halten Sie die Gitter frei.
- Stellen Sie sicher, dass sich keine Wärmequellen im Raum befinden.
- Benutzen Sie das Gerät niemals in sehr feuchten Räumen (z. B. Waschküche).
- Benutzen Sie das Gerät niemals im Freien.
- Vergewissern Sie sich, dass das Klimagerät auf einer ebenen Fläche steht, und platzieren Sie die Bremsklötze unter die Vorderräder.



close doors and windows	Türen und Fenster schließen
close curtains	Vorhänge schließen
do not cover the appliance	Gerät nicht abdecken

VERFAHREN ZUM WASSERABLASSEN

Dieses Klimagerät ist mit der allerneuesten MIST-Technologie ausgestattet, d. h. der Wassertank füllt sich fast nie, sodass ein Ablassen des Wassers in der Regel erst am Ende der Saison erforderlich ist (siehe TÄTIGKEITEN ZUM START/ENDE DER SAISON). Die MIST-Technologie funktioniert jedoch nicht, wenn sich das Gerät im HEIZ-Modus befindet. Daher kann es sein, dass der Tank im HEIZ-Modus geleert werden muss.

HINWEIS

Als Sicherheitsmaßnahme, um ein Verschütten von Wasser zu verhindern, ist die Klimaanlage mit einer ausfallsicheren Einrichtung ausgestattet, wenn sich der Wassertank füllt. Das Gerät stoppt vollständig, auf dem Bedienfeld wird **Ft** (VOLLER TANK wie im Abschnitt SELBSTDIAGNOSE beschrieben). Kompressor und Lüfter starten erst wieder, wenn der Tank entleert ist.

UNREGELMÄSSIGES ENTLEREN (Abb. 24)

- Schalten Sie das Klimagerät aus und entleeren Sie den Wassertank, indem Sie die Ablaufkappe entfernen und das Wasser in die Auffangwanne fließen lassen. Die Auffangwanne fasst nicht den vollen Inhalt des Wassertanks. Daher müssen Sie die Wanne mehrmals füllen. Es kann einfacher sein (nachdem 3 oder 4 Wannen entleert wurden, um ein unbeabsichtigtes Verschütten beim Bewegen des Klimageräts zu vermeiden), das Gerät nach draußen zu rollen, die Abflussskappe zu entfernen und das Wasser frei auf den Boden laufen zu lassen.
- Der Wassertank ist ausreichend geleert, wenn kein Wasser mehr aus dem Ablaufstutzen fließt. Um den Wassertank vollständig zu entleeren, neigen Sie das Gerät, indem Sie es von vorne leicht anheben, bis kein Wasser mehr aus dem Ablauf fließt.
- Starten Sie das Klimagerät neu, indem Sie die Ein-/Aus-Taste drücken. Vergewissern Sie sich, dass sich das Gerät im Modus COOL (Kühlen) oder DRY (Entfeuchten) befindet. Der Kompressor startet ca. 3 Minuten nach dem Einschalten des Gerätes.

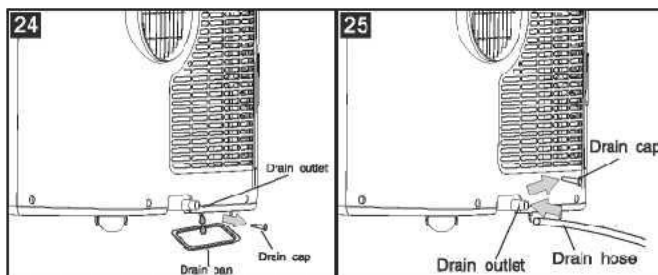

Drain outlet	Ablauf
Drain cap	Abflussskappe
Drain pan	Abflusswanne
Drain hose	Abflussschlauch

KONTINUIERLICHES ENTLEREN (Abb. 25)

Bei Betrieb im HEIZ-Modus kann auch die kontinuierliche Entleerung verwendet werden, um die Probleme der manuellen Entleerung zu vermeiden.

- Entleeren Sie den Wassertank vollständig.
- Schließen Sie ein Ende des Ablaufschlauches an den Ablaufstutzen an und führen Sie das andere Ende nach außen oder an einen Ort, an dem es frei entwässert werden kann.
- Schalten Sie das Gerät ein und wählen Sie den HEIZ-Modus.

Bei der kontinuierlichen Entwässerung im HEIZ-Modus fließt das der Luft entzogene Wasser kontinuierlich durch den Ablaufschlauch ab.

HINWEIS

Achten Sie darauf, dass die Höhe und der Querschnitt des Ablaufschlauches nicht größer als die Höhe des Ablaufstutzens ist, andernfalls wird der Wassertank eventuell nicht entleert. (Abb. 26 und Abb. 27)

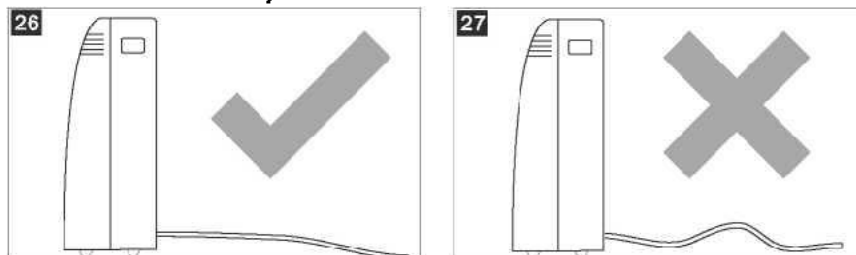

REINIGUNG

Schalten Sie das Gerät vor der Reinigung oder Wartung durch Drücken der Taste  auf dem Bedienfeld oder der Fernbedienung aus, warten Sie einige Minuten und ziehen Sie dann den Netzstecker aus der Steckdose.

REINIGUNG DES GEHÄUSES

Reinigen Sie das Gerät mit einem leicht feuchten Tuch und trocknen Sie es anschließend mit einem trockenen Tuch.

- ✓ Reinigen Sie die Klimaanlage niemals mit Wasser. Es könnte gefährlich sein.
- ✓ Verwenden Sie niemals Benzin, Alkohol oder Lösungsmittel zur Reinigung des Geräts.
- ✓ Versprühen Sie niemals Insektizid-Flüssigkeiten oder ähnliches.

REINIGUNG DER LUFTFILTER

Damit Ihre Klimaanlage effizient arbeitet, sollten Sie den Filter jede Betriebswoche reinigen.

Der Verdampferfilter kann wie in Abb. 28 gezeigt herausgenommen werden.

Die Kondensatfilter bestehen aus zwei Teilen.

Schritt 1: Nehmen Sie einen Filter heraus, wie in Abb. 29 gezeigt.

Schritt 2: Nehmen Sie den anderen Filter heraus, wie in Abb. 30-31 gezeigt.

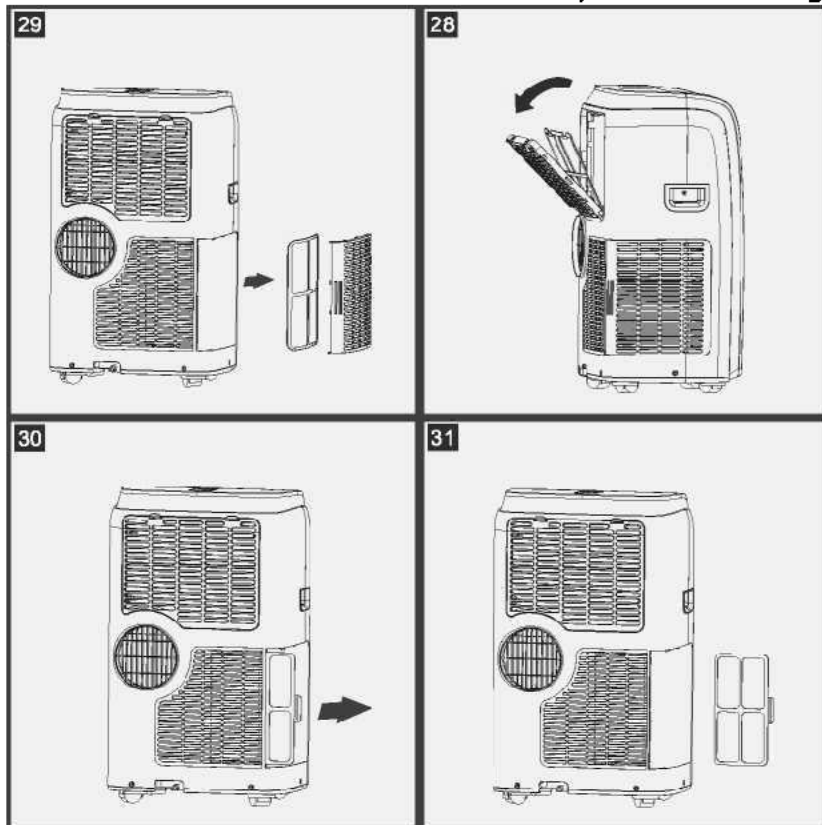

Entfernen Sie Staubansammlungen auf dem Filter mit einem Staubsauger. Tauchen Sie sie bei starker Verschmutzung in warmes Wasser und spülen Sie mehrmals nach. Das Wasser sollte nie heißer als 40 °C (104 °F) sein.

Lassen Sie den Filter nach dem Waschen trocknen und befestigen Sie das Lufteinlassgitter am Gerät.

TÄTIGKEITEN ZUM START/ENDE DER SAISON

ÜBERPRÜFUNGEN ZU BEGINN DER SAISON

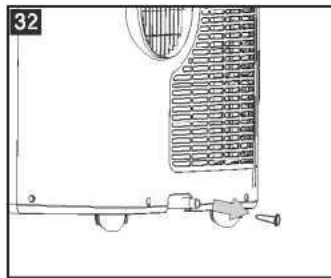

Vergewissern Sie sich, dass das Netzkabel und der Stecker unbeschädigt sind und das Erdungssystem einwandfrei funktioniert.

Befolgen Sie die Installationsanweisungen genau.

TÄTIGKEITEN ZUM ENDE DER SAISON

Um das Wasser vollständig aus dem internen Kreislauf zu entleeren, entfernen Sie die Kappe (Abb. 32). Lassen Sie alles Wasser in ein Waschbecken laufen. Wenn das gesamte Wasser abgelassen wurde, setzen Sie die Kappe wieder auf.

Reinigen Sie den Filter und trocknen Sie ihn gründlich, bevor Sie ihn wieder einsetzen.

TECHNISCHE DATEN

Netzspannung

siehe Typenschild

Max. aufgenommene Leistung des Klimageräts

..

Kühlmittel

..

Kühlkapazität

..

GRENZBEDINGUNGEN

Temperatur des zu klimatisierenden Raums

18 °C-35 °C (64 °F-95 °F) (Kühlen)

10 °C-25 °C (50 °F-77 °F) (Heizen)

ABMESSUNGEN DES GERÄTS

Breite 435 mm

Höhe 715 mm

Tiefe 350 mm

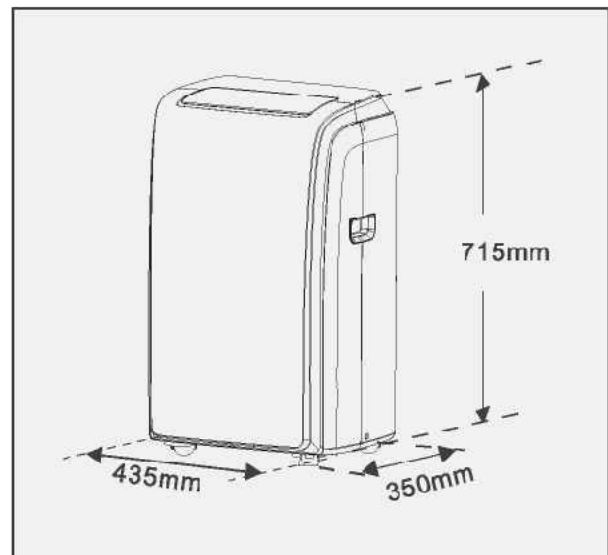

FEHLERSUCHE

PROBLEM	URSACHE	LÖSUNG
Das Klimagerät geht nicht an.	<ul style="list-style-type: none">• Es gibt keinen Strom.• Es ist nicht an das Stromnetz angeschlossen.• Die interne Sicherheitseinrichtung hat ausgelöst.• Es gibt Biegungen im Abluftschlauch.	<ul style="list-style-type: none">• Warten Sie.• Stecken Sie den Stecker in die Steckdose.• Warten Sie 30 Minuten, wenn das Problem weiterhin besteht, wenden Sie sich an Ihr Service-Center.• Verlegen Sie den Abluftschlauch korrekt und möglichst kurz und kurvenfrei, um Engpässe zu vermeiden.
Die Klimaanlage arbeitet nur kurzzeitig.	<ul style="list-style-type: none">• Etwas verhindert, dass die Luft austreten kann.• Fenster, Türen und/oder Vorhänge offen	<ul style="list-style-type: none">• Suchen Sie nach Hindernissen, die den Luftaustritt behindern, und beseitigen Sie diese.• Schließen Sie Türen, Fenster und Vorhänge unter Berücksichtigung der oben genannten „Hinweise für die richtige Verwendung“.
Die Klimaanlage funktioniert, kühlt aber nicht den Raum.	<ul style="list-style-type: none">• Es gibt Wärmequellen im Raum (Backofen, Föhn usw.).• Der Abluftschlauch ist vom Gerät getrennt.• Die technischen Daten des Geräts sind für den Raum, in dem es sich befindet, nicht ausreichend.	<ul style="list-style-type: none">• Beseitigen Sie die Wärmequellen.• Montieren Sie den Abluftschlauch im Gehäuse auf der Geräterückseite (Abb. 1).
Während des Betriebes riecht es unangenehm im Raum.	<ul style="list-style-type: none">• Luftfilter verstopft• Die interne Kompressorsicherung verhindert, dass das Gerät innerhalb der ersten drei Minuten seit dem letzten Ausschalten neu gestartet wird.	<ul style="list-style-type: none">• Reinigen Sie den Filter wie oben beschrieben.• Warten Sie. Diese Verzögerung ist Teil des normalen Betriebs.
Nach einem Neustart arbeitet das Klimagerät etwa drei Minuten lang nicht.		
Auf dem Display erscheint die folgende Meldung: LE / PF / FE	<ul style="list-style-type: none">• Das Gerät verfügt über ein Selbstdiagnosesystem zur Erkennung einer Reihe von Fehlfunktionen.	<ul style="list-style-type: none">• Siehe Kapitel SELBSTDIAGNOSE.

PORTABLE AIR CONDITIONER USER MANUAL

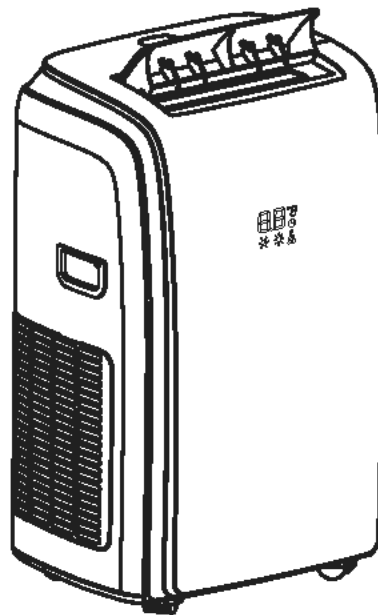

Thank you for selecting our quality air conditioner. Please be sure to read this user manual carefully before using. Any question, please contact the professional service for help.

IMPORTANT SAFEGUARDS

- **The appliance is not intended for use by persons (including children) with reduced physical, sensory or mental capabilities, or lack of experience and knowledge, unless they have been given supervision or instruction concerning use of the appliance by a person responsible for their safety.**
- **Children should be supervised to ensure that they do not play with the appliance.**
- **FOR EUROPEAN MARKET ONLY: This appliance can be used by children aged from 8 years and above and persons with reduced physical, sensory or mental capabilities or lack of experience and knowledge if they have been given supervision or instruction concerning use of the appliance in a safe way and understand the hazards involved. Children shall not play with the appliance. Cleaning and user maintenance shall not be made by children without supervision. Keep the appliance and its cord out of reach of children aged less than 8 years.**

IMPORTANT SAFEGUARDS

- Do not use this unit for functions other than those described in this instruction manual.
- If the power cord becomes worn or damaged, the cord should only be replaced by a qualified service technician using genuine replacement parts.
- Make sure the plug is plugged firmly and completely into the outlet. It can result in the risk of electric shock or fire.
- Do not plug other appliances into the same outlet, it can result in the risk of electric shock.
- Do not disassemble or modify the air conditioner or the power cord, it can result in the risk of electric shock or fire. All other services should be referred to a qualified technician.
- Do not place the power cord or air conditioner near a heater, radiator, or other heat source. It can result in the risk of electric shock or fire.
- This unit is equipped with a cord that has a earthed wire connected to an earthed pin or grounding tab. The plug must be plugged into a socket that is properly installed and earthed. Do not under any circumstances cut or remove the earthed pin or grounding tab from this plug.
- The unit should be used or store in such a way that it is protected from moisture e.g. condensation, splashed water, etc. Unplug unit immediately if this occurs.
- Always transport your air conditioner in a vertical position and place on a stable, level surface during use. If the unit is transported laying on its side it should be stood up and left unplugged for 6 hours.
- Always use the switch on the control panel to turn the unit or remote control off, and do not start or stop operation by plugging in or unplugging the power cord. It can result in the risk of electric shock.
- Do not press the buttons on the control panel with anything other than your wet or damp fingers.
- Do not use hazardous chemicals to clean or come into contact with the unit. To prevent damage to the surface finish, use only a soft cloth to clean the air conditioner. Do not use wax, thinner, or a strong detergent. Do not use the unit in the presence of inflammable substance or vapour such as alcohol, insecticides, gasoline, etc.
- Young children should be supervised to ensure that they do not play with, operate or climb on the air conditioner.
- If the air conditioner is making unusual sounds or is emitting smoke or an unusual odor, unplug it immediately.
- Do not clean the unit with water. Water can enter the unit and damage the insulation, creating a shock hazard. If water enters the unit, unplug it immediately and contact Customer Service.
- Utilize two or more people to lift and install the unit.
- Be sure all accessories are removed from the packing before use.
- To avoid possible cuts, avoid contacting the metal parts of the air conditioner when removing or re-installing the filter. It can result in the risk of personal injury.

- Do not block the air inlet or outlet of the air conditioner. Reduced air flow will result in poor performance and could damage the unit.
- Always grasp the plug when plugging in or unplugging the air conditioner. Never unplug by pulling on the cord. It can result in the risk of electrical shock and damage.
- Install the air conditioner on a sturdy, level floor capable of supporting up to 110lbs(50kg). Installation on a weak or unlevel floor can result in the risk of property damage and personal injury.
- Close all doors and windows to the room for most efficient operation.

IMPORTANT - GROUNDING METHOD

This product is factory equipped with a power supply cord that has a three-pronged grounded plug. It must be plugged into a mating grounding type receptacle in accordance with the National Electrical Code and applicable local codes and ordinances. If the circuit does not have a grounding type receptacle, it is the responsibility and obligation of the customer to exchange the existing receptacle in accordance with the National Electrical Code and applicable local codes and ordinances. The third ground prong should not, under any circumstances, be cut or removed. Never use the cord, the plug or the appliance when they show any sign of damage. Do not use your appliance with an extension cord unless it has been checked and tested by a qualified electrical supplier. Improper connection of the grounding plug can result in risk of fire, electric shock and/or injury to persons associated with the appliance. Check with a qualified service representative if in doubt that the appliance is properly grounded.

ELECTRICAL CONNECTIONS

Before plugging the appliance into the mains socket, check that:

- the mains power supply corresponds to the value indicated on the rating plate on the back of the appliance;
- the power socket and electrical circuit are adequate for the appliance.
- the mains socket matches the plug. If this is not the case, have the plug replaced;
- the mains socket is adequately earthed. Failure to follow these important safety instructions absolves the manufacturer of all liability.

Important information for correct disposal of the product in accordance with EC Directive 2012/19/EU.



At the end of its working life, the product must not be disposed of as urban waste. It must be taken to a special local authority differentiated waste collection centre or to a dealer providing this service. Disposing of a household appliance separately avoids possible negative consequences for the environment and health deriving from inappropriate disposal and enables the constituent materials to be recovered to obtain significant savings in energy and resources. As a reminder of the need to dispose of household appliances separately, the product is marked with a crossed-out wheeled dustbin.

DESCRIPTION

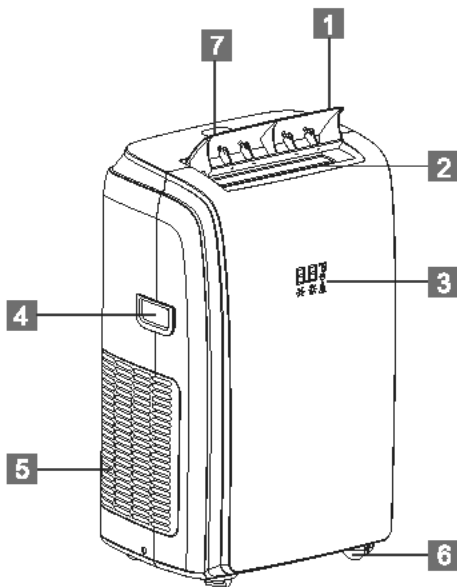

1. Deflector
2. Air outlet grille
3. Display screen
4. Handle (both sides)
5. Intake grille
6. Castors
7. Control panel

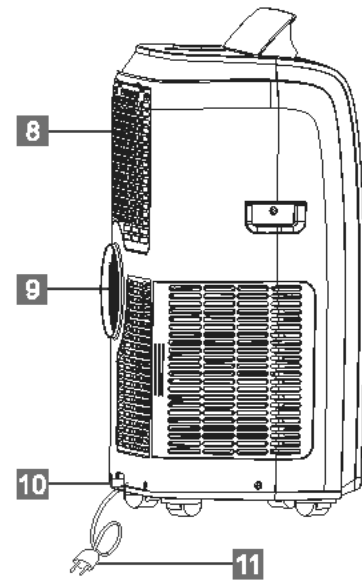

ACCESSORIES

PARTS	PART NAME	QUANTITY
	<ul style="list-style-type: none"> • Exhaust hose • Hose inlet • Hose outlet 	1 set
	<ul style="list-style-type: none"> • Window slider kit 	1 set
	<ul style="list-style-type: none"> • Remote control • Battery 	1 set

Note: All the illustrations in this manual are for explanatory purposes only. Your air conditioner may be slightly different.

Installation Instructions

EXHAUSTING HOT AIR

In the Cool Mode the appliance must be placed close to a window or opening so that the warm exhaust air can be ducted outside.

First position unit on a flat floor and make sure there's a minimum of 12" (30cm) clearance around the unit, and is within the vicinity of a single circuit outlet power source.

1. Extend either side of the hose (Fig.1) and screw the hose inlet (Fig.2).
2. Extend the other side of the hose and screw it to the hose outlet (Fig.3).
3. Install the hose inlet into the unit (Fig.4).
4. Affix the hose outlet into the window slider kit and seal. (Fig.5 &6).

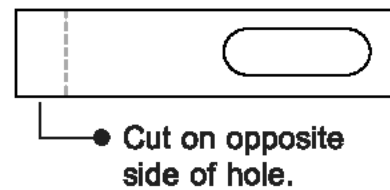
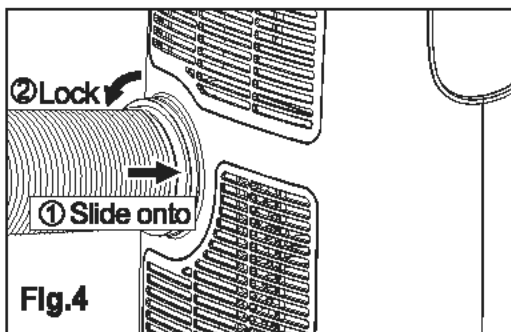
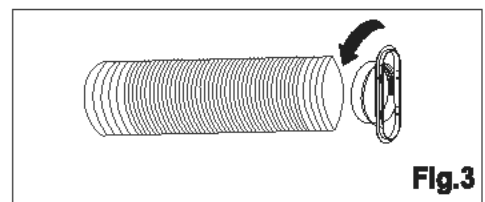
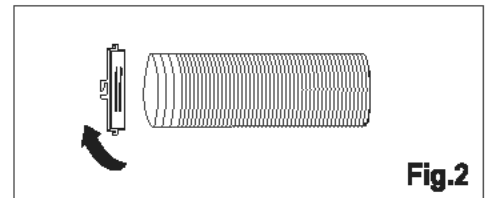
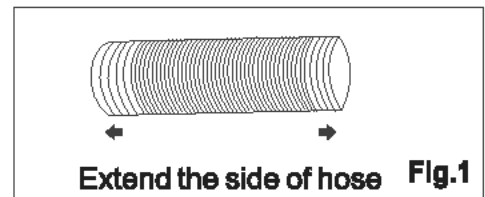

Your window slider kit has been designed to fit most standard vertical and horizontal window applications, however, it may be necessary for you to modify some aspects of the installation procedures for certain types of windows. The window slider kit can be fastened with screws.

NOTE: If the window opening is less than the minimum length of the window slider kit, cut the end without the hold in it short enough to fit in the window opening. Never cut out the hole in window slider kit.

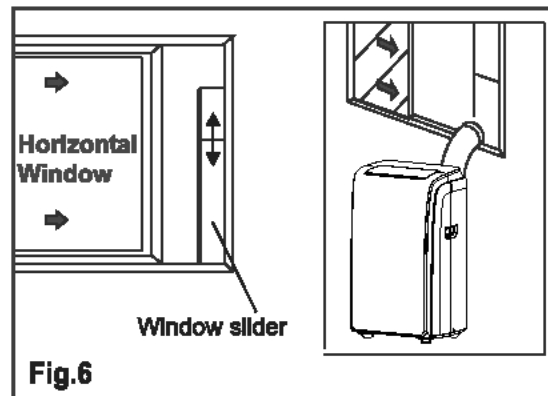
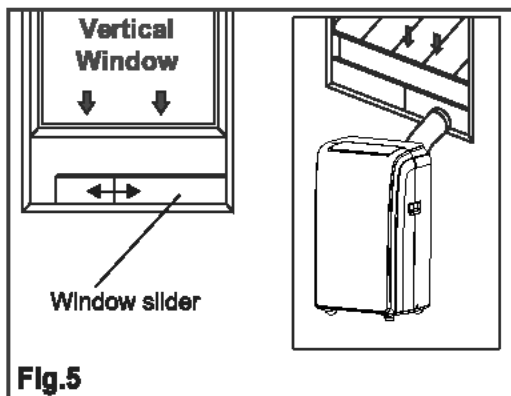

Installation Instructions

WINDOW SLIDER KIT INSTALLATION

1:Parts:

- A) Panel
- B) Panel with one hole
- C) Panel without hole (may not supply)
- D) Screw to lock window kit in place

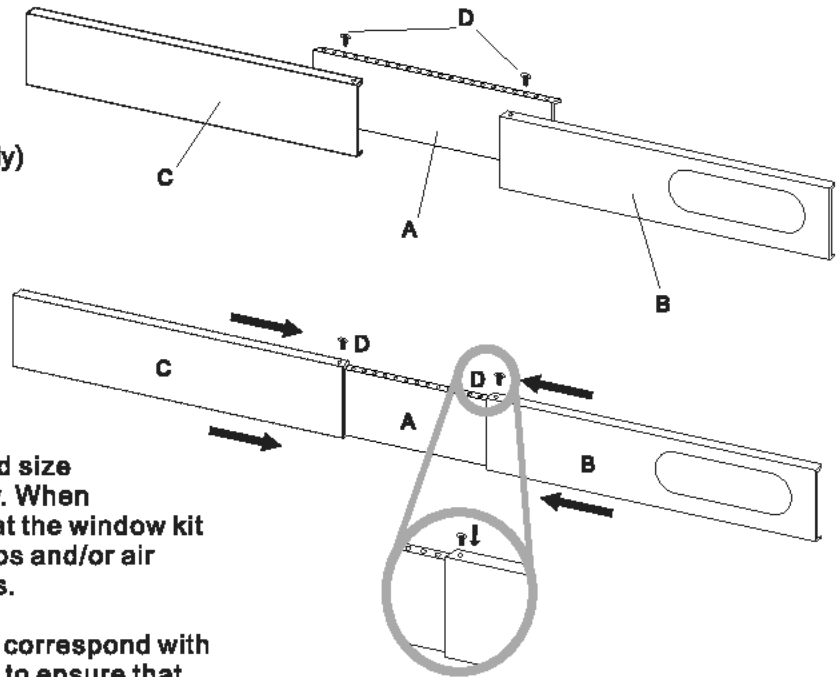

2: Assembly:

Slide Panel B and C into Panel A and size to window width. Windows sizes vary. When sizing the window width, be sure that the window kit assembly is free from gaps from gaps and/or air pockets when taking measurements.

3. Lock the screw into the holes that correspond with the width that your window requires to ensure that there are no gaps or air pockets in the window kit assembly after installation.

LOCATION

- The unit should be placed on a firm foundation to minimize noise and vibration. For safe and secure positioning, place the unit on a smooth, level floor strong enough to support the unit.
- The unit has casters to aid placement, but it should only be rolled on smooth, flat surfaces. Use caution when rolling on carpeted surfaces. Use caution and protect floors when rolling over wood floors. Do not attempt to roll the unit over objects.
- The unit must be placed within reach of a properly rated grounded socket.
- Never place any obstacles around the air inlet or outlet of the unit.
- Allow at least 45cm of space away from the wall for efficient air conditioning.
- The hose can be extended, but it is the best to keep the length to minimum required. Also make sure that the hose does not have any sharp bends or sags.

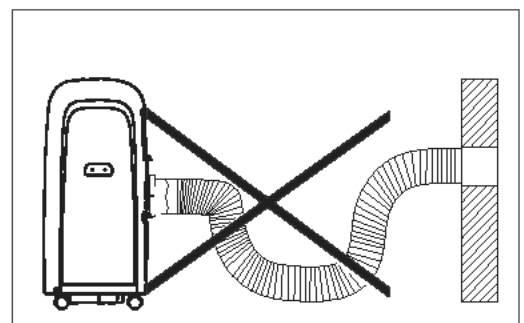
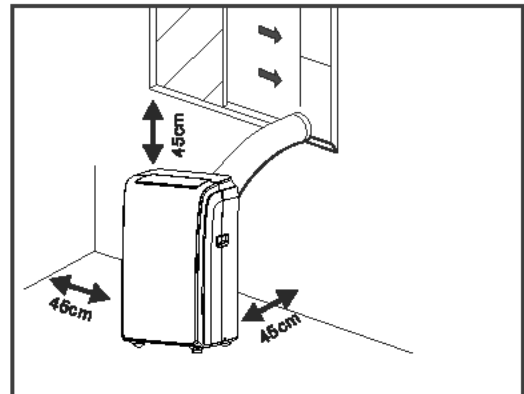

DESCRIPTION OF THE DISPLAY SCREEN

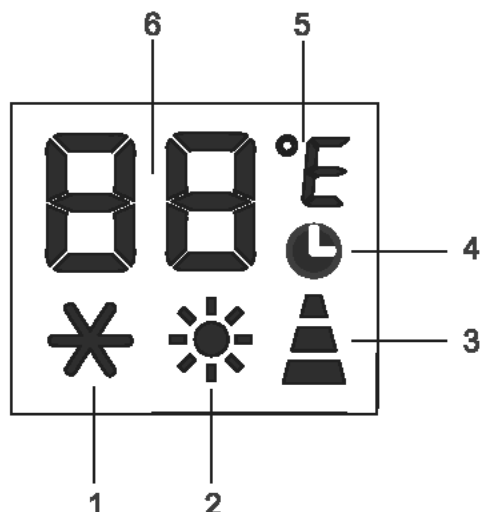

- 1 COOL symbol
- 2 HEAT symbol
- 3 FAN Speed indicator

- 4 TIMER symbol
- 5 Temperature symbol
- 6 Temperature indicator

OPERATING FROM THE CONTROL PANEL

The control panel is on the top of the appliance, enables you to manage part functions without remote controller, but to fully exploit its potential, you must use the remote controller.

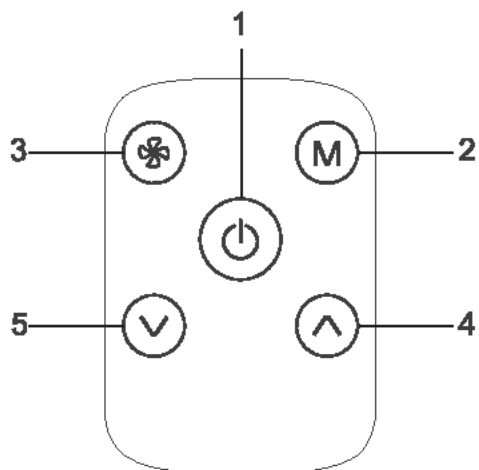



- 1 ON/OFF button
- 2 MODE button
- 3 FAN button

- 4 INCREASE button
- 5 DECREASE button

TURNING THE APPLIANCE ON

Plug into the mains socket, then the appliance is standby.





Press the  button to make the appliance turn on. The last function active when it was turned off will appear.

- ✓ Never turn the air conditioner off by unplugging from the mains. Always press the  button, then wait for a few minutes before unplugging. This allows the appliance to perform a cycle of checks to verify operation.

COOL MODE

Ideal for hot muggy weather when you need to cooling and dehumidify the room.

To set this mode correctly:

- Press the M button a number of times until the  symbol appears.
- Select the target temperature 18~32°C(64~90°F) by pressing the  or  button until the corresponding value is displayed.
- Select the required fan speed by pressing the  button. Three speeds are available:



Maximum speed: to achieve the target temperature as rapidly as possible



Medium speed: reduces noise levels but still maintains a good level of comfort







Low speed: for silent operation



The most suitable temperature for the room during the summer varies from 24 °C to 27°C(75°F to 81°F). You are recommended, however, not to set a temperature much below the outdoor temperature. The fan speed difference is more noticeable when the appliance is under fanning mode but may not be noticeable under cooling mode.

HEAT MODE *

- Press the M button a number of times until the  symbol appears.
- Select the target temperature 13~27°C(55~81°F) by pressing the  or  button until the corresponding value is displayed.
- Select the required fan speed by pressing the  button. Three speeds are available:



Maximum speed: to achieve the target temperature as rapidly as possible



Medium speed: reduces noise levels but still maintains a good level of comfort



Low speed: for silent operation



- Water is removed from the air and collected in the tank .
- When the tank is full, the appliance shuts down and " FL " (full tank) appears on the display. The tank cap must be extracted and emptied. Run off all water left into a basin. When all the water has been drained, put the cap back in place.
- When the tank has been emptied, the appliance starts up again.

N.B.- When operating in very cold rooms, the appliance defreezes automatically, momentarily interrupting normal operation. " LT " appears on the display. During this operation, it is normal for the noise made by the appliance to change.



- In this mode, you may have to wait for a few minutes before the appliance starts giving out hot air.
- In this mode, the fan may operate for short periods, even though the set temperature has already been reached.

"*" means only the heat pump model have this function.

FAN MODE

When using the appliance in this mode, the air hose does not need to be attached.

To set this mode correctly:

- Press the M button a number of times until the  symbol appears.
- Select the required fan speed by pressing the  button. Three speeds are available:

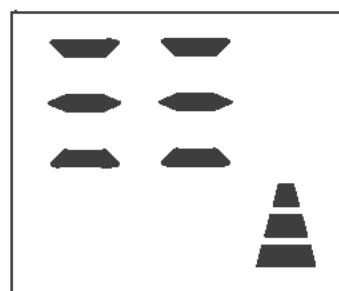

Maximum speed: for maximum fan power



Medium speed: reduces noise levels but still maintains a good level of comfort





Low speed: for silent operation

DRY MODE

Ideal to reduce room humidity (spring and autumn, damp rooms, rainy periods, etc).

In dry mode, the appliance should be prepared in the same way as for cool mode, with the air exhaust hose attached to enable the moisture to be discharged outside.

To set this mode correctly:

- Press the M button a number of times until the  symbol appears.
- Select the required fan speed by pressing the  button. Three speeds are available:



Maximum speed: to achieve the best dehumidify effect.



Medium speed: can reduce noise level but still maintains a better dehumidify effect.



Low speed: for silent operation but weaken the dehumidify effect relatively.

Switch the unit of temperature

When the appliance is standby, press the M button 20 seconds, then you can change the unit of temperature.

For example:

Before change, in cool mode, the screen display like fig1.

After change, in cool mode, the screen display like fig2.



Fig 1

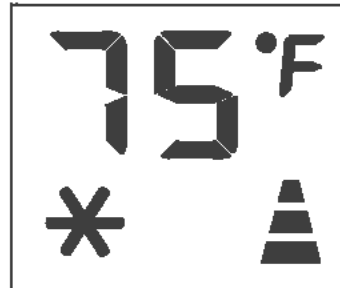





Fig 2









SELF-DIAGNOSIS

The appliance has a self diagnosis system to identify a number of malfunctions. Error messages are displayed on the appliance display.

IF IS DISPLAYED,	WHAT SHOULD I DO?
 LOW TEMPERATURE (frost prevention)	The appliance is fitted with a frost protection device to avoid excessive formation of ice. The appliance starts up again automatically when the defrosting process is completed.
 PROBE FAILURE (sensor damaged)	If this is displayed, contact your local authorised service centre.
 FULL TANK (safety tank full)	Empty the internal safety tank, following the instructions in the "End of season operations" paragraph.

MANUAL OF REMOTE CONTROL



-  Fan button
-  Swing button
-  Sleep button
-  Increase button
-  Decrease button
-  On/Off button
-  Mode button
-  Timer button
-  Unit Switch button

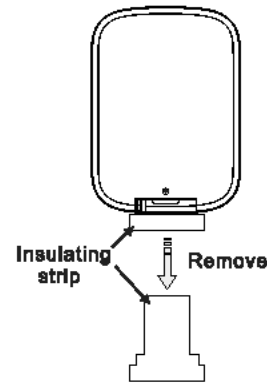

The remote will come with a battery already installed.

To use the remote for the first time, remove the transparent insulating strip from the battery housing by gently pulling it out.

- ✓ Point the remote control at the receiver on the appliance. The remote control must be no more than 7 metres away from the appliance (without obstacles between the remote control and the receiver).
- ✓ The remote control must be handled with extreme care. Do not drop it or expose it to direct sunlight or sources of heat. If the remote control do not work, please try to take out the battery, and put it back.

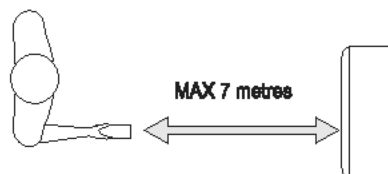

Replacing the Battery

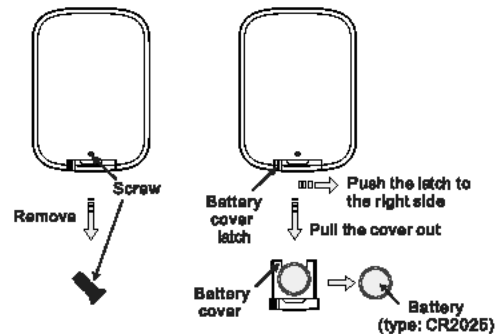

To replace the battery, follow the steps below:

- 1) Use a screwdriver to remove the screw that secures the battery cover;
- 2) Push the latch to the right side and pull the battery cover out;
- 3) Replace the battery and slide the battery cover back into the remote;
- 4) Replace the screw that secures the battery cover.

* COOL MODE

Ideal for hot muggy weather when you need to cooling and dehumidify the room.

To set this mode correctly:

- Press the **M** button a number of times until the * symbol appears.
- Select the target temperature 18–32°C (64–90°F) by pressing the **^** or **v** button until the corresponding value is displayed.
- Select the required fan speed by pressing the  button. Three speeds are available:

 **Maximum speed:** to achieve the target temperature as rapidly as possible.

 **Medium speed:** reduces noise levels but still maintains a good level of comfort.

 **Low speed:** for silent operation.

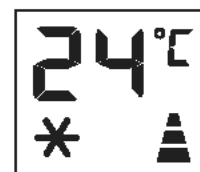



The most suitable temperature for the room during the summer varies from 24°C to 27°C. You are recommended, however, not to set a temperature much below the outdoor temperature.



FAN MODE

When using the appliance in this mode, the air hose does not need to be attached.

To set this mode correctly:

- Press the **M** button a number of times until the  symbol appears.
- Select the required fan speed by pressing the  button.

Three speeds are available:



Maximum speed: for maximum fan power



Medium speed: reduces noise levels but still maintains a good level of comfort





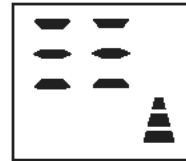

Low speed: for silent operation



HEAT MODE (only the heat pump model have this function)

To set this mode correctly:

- Press the **M** button a number of times until the  symbol appears.
- Select the target temperature 13–27°C (55–81°F) by pressing the  or  button until the corresponding value is displayed.
- Select the required fan speed by pressing the  button.

Three speeds are available:



Maximum speed: to achieve the target temperature as rapidly as possible.



Medium speed: reduces noise levels but still maintains a good level of comfort.



Low speed: for silent operation.

- Water is removed from the air and collected in the tank.
- When the tank is full, the appliance shuts down and "FL" (full tank) appears on the display. The tank cap must be extracted and emptied. Run off all water left into a basin.
- When all the water has been drained, put the cap back in place.
- When the tank has been emptied, the appliance starts up again.

N.B.- When operating in very cold rooms, the appliance defreezes automatically, momentarily interrupting normal operation. "L" appears on the display. During this operation, it is normal for the noise made by the appliance to change.

- In this mode, you may have to wait for a few minutes before the appliance starts giving out hot air.

- In this mode, the fan may operate for short periods, even though the set temperature has already been reached.





DRY MODE

Ideal to reduce room humidity (spring and autumn, damp rooms, rainy periods, etc).

In dry mode, the appliance should be prepared in the same way as for cool mode, with the air exhaust hose attached to enable the moisture to be discharged outside.

To set this mode correctly:

- Press the **M** button a number of times until the  symbol appears.
- Select the required fan speed by pressing the  button.

Three speeds are available:



Maximum speed: to achieve the best dehumidify effect.



Medium speed: can reduce noise level but still maintains a better dehumidify effect.



Low speed: for silent operation but weakens the dehumidify effect relatively.

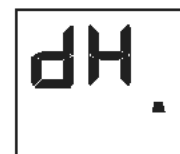



SWING FUNCTION

This function is useful for select the up/down swing of air delivery.
To set this function correctly:

- Select the operating mode (cool, dry, fan, heat) as described above.
- Press the button several times, the deflector will stop different positions or swing continuously.



The deflector position

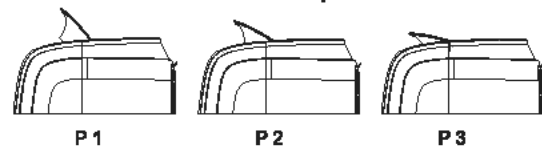

SLEEP FUNCTION

This function is useful for the night as it gradually reduces operation of the appliance.
To set this function correctly:

- Select the cool or heat mode as described above.
- Press the button. The appliance operates in the previously selected mode.
- When you choose the sleep function, the screen will reduce the brightness.

The SLEEP function maintains the room at optimum temperature without excessive fluctuations in either temperature or humidity with silent operation. Fan speed is always at minimum, while room temperature and humidity vary gradually to ensure the most comfortable.

When in COOL mode, the selected temperature will increase by 1 °C(1°F) per hour in a 2 hour period. This new temperature will be maintained for the next 6 hours. Then the appliance turn it off.

When in HEAT mode, the selected temperature will increase by 1°C(1°F) per hour in a 3 hour period. This new temperature will be maintained for the next 5 hours. Then the appliance turn it off.

The SLEEP function can be cancelled at any time during operation by pressing the "Sleep", "Mode" or "fan speed" button.
In FAN or DRY mode, SLEEP function cannot be set.



Switch the unit of temperature

In cooling or heating mode, press the °C/°F button, can change the unit of temperature.

For example:

Before change, In cool mode, the screen display.(fig 1)

After change, In cool mode, the screen display.(fig 2)

Fig 1

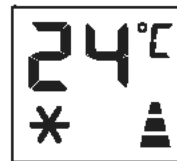

Fig 2



Programming start up

- Turn on the appliance, choose the mode you want, for example: cool, 24°C, high fan speed. Turn off the appliance.
- Press the button, the screen will display 1~24 hours, and the symbol and symbol and symbol are flash together.(fig 3)
- Press several times until the corresponding time is displayed. Wait about 5 seconds, the timer will be active, then only the symbol is displayed on screen.(fig 4)
- Press again the button or the button, the timer will be canceled, and the symbol will disappear from screen.

Fig 3

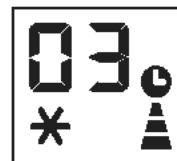

Fig 4



Programming shut down

- Press the button, the screen will display 1~24 hours, and several symbols are flash together. (fig 5)
- Press several times until the corresponding time is displayed. Wait about 5 seconds, the timer will be active. then only the symbol is displayed on screen.(fig 6)
- Press again the button or the button, the timer will be canceled, and the symbol will disappear from screen.(fig 7)

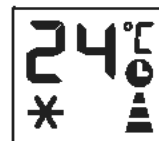

Fig 5

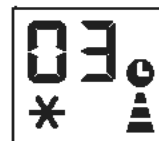

Fig 6

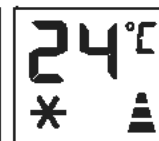
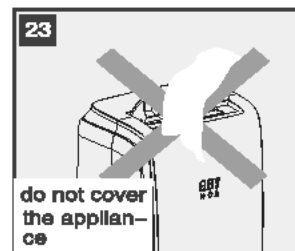
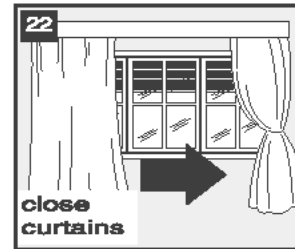
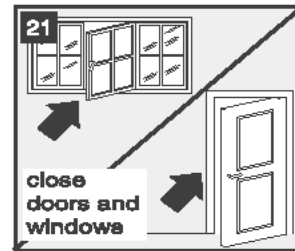

Fig 7

TIPS FOR CORRECT USE

To get the best from your air conditioner, follow these recommendations:

- Close the windows and doors in the room to be air conditioned (fig. 21). When installing the air conditioner semi-permanently, you should leave a door slightly open (as little as 1 cm) to guarantee correct ventilation.
- Protect the room from direct exposure to the sun by partially closing curtains and/or blinds to make the appliance much more economical to run (fig. 22);
- Never rest objects of any kind on the air conditioner;
- Do not obstruct the air intake and outlet (fig. 23). Leave the grilles free;
- Make sure there are no heat sources in the room.
- Never use the appliance in very damp rooms (laundries for example).
- Never use the appliance outdoors.
- Make sure the air conditioner is standing on a level surface. If necessary, place the castor locks under the front wheels.



WATER DRAINAGE METHOD

This air conditioner is equipped with the very last MIST technology which means the water tank nearly never fills, hence, water drainage will generally only be required at the end of the season (see START-END OF SEASON OPERATIONS). However, the MIST technology does not operate when the unit is in HEAT mode. Thus, the tank may still require emptying in HEAT mode.

NOTE

As a safety measure, to positively prevent water spillage, the air conditioner is equipped with a fall safe device, if the water tank fills. The unit will completely stop, the control panel displays " F.T " (FULL TANK as mentioned in SELF-DIAGNOSIE), the compressor and fan will not restart until the tank has been drained.

INTERMITTENT DRAINAGE(fig.24)

- Turn the air conditioner off, then drain the water tank by unplugging the drain cap and allowing the water to flow onto the drain pan. The drain pan will not hold the full contents of the water tank. A number of fills of the drain pan are required. It may be easier (after 3 or 4 pans have been drained in order to avoid accidental spillage when moving the air conditioner) to wheel the unit outside, remove the drain cap and drain the water onto the ground freely.
- The water tank is considered sufficiently when no more water flows from the drain outlet to completely drain all water from the water tank, tilt the unit by lifting it slightly upwards from the front until no more water drains from the outlet.
- Restart the air conditioner by pressing the on/off button. Ensure that the unit is in COOL, DRY or HEAT mode. The compressor will start approximately 3 minutes after the unit is switched on.

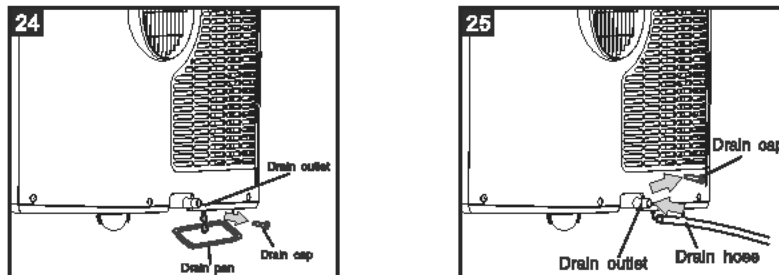

CONTINUOUS DRAINAGE(fig.25)

When operating in HEAT mode, continuous drain method can also be used to avoid the trouble of manual drainage.

- Empty the water tank completely.
- Connect one end of the drain hose on the drain outlet, and lead the other end to outdoor or any place where can be drained freely.
- Turn on the appliance and select HEAT mode.

When continuous drainage method adopted in HEAT mode, the water removed from the air flows out through the drain hose continuously.

NOTE

Please be sure that the height of and section of the drain hose should not be higher than that of the drain outlet, or the water tank may not be drained. (fig.26 and fig.27)

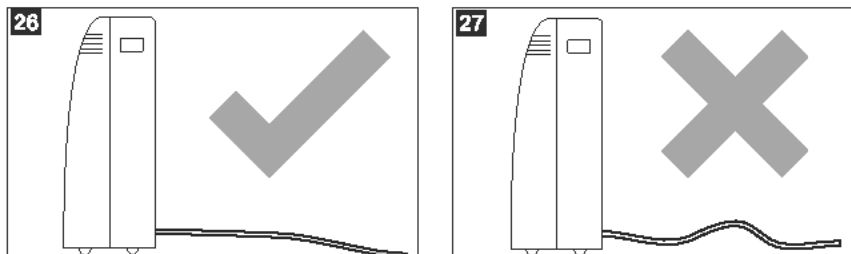

CLEANING

Before cleaning or maintenance, turn the appliance off by pressing the  button on the control panel or remote control, wait for a few minutes then unplug from the mains socket.

CLEANING THE CABINET

You should clean the appliance with a slightly damp cloth then dry with a dry cloth.

- ✓ Never wash the air conditioner with water. It could be dangerous.
- ✓ Never use petrol, alcohol or solvents to clean the appliance.
- ✓ Never spray insecticide liquids or similar.

CLEANING THE AIR FILTERS

To keep your air conditioner working efficiently, you should clean the filter every week of operation.

The evaporator filter can take out like fig. 28.

The condenser filters are two pieces.

Step1: Take out one filter like fig. 29.

Step2: Take out other filter like fig.30-31.

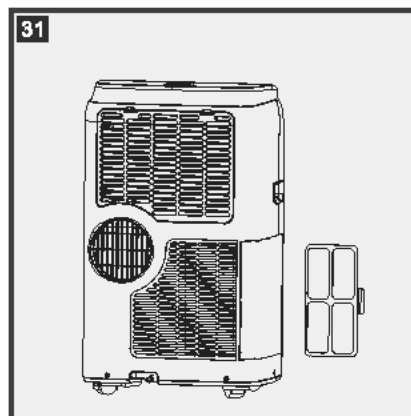
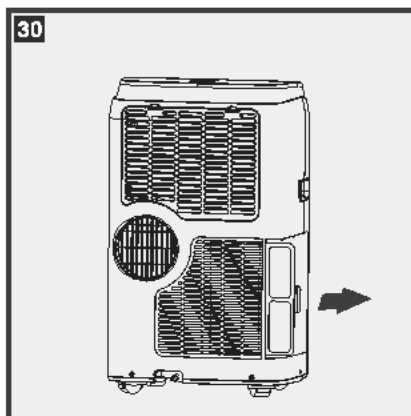
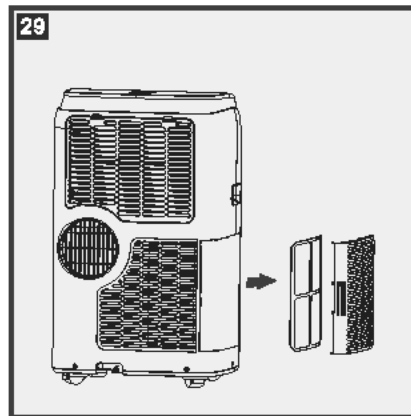
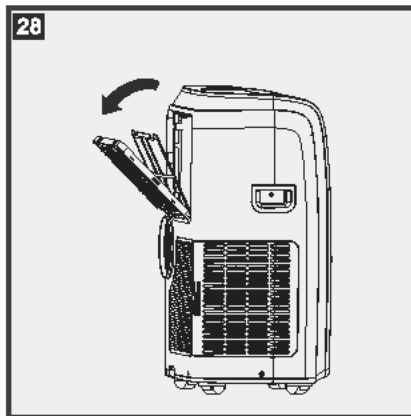

Use a vacuum cleaner to remove dust accumulations from the filter. If it is very dirty, immerse in warm water and rinse a number of times. The water should never be hotter than 40°C (104 °F). After washing, leave the filter to dry then attach the intake grille to the appliance.

START - END OF SEASON OPERATIONS

START OF SEASON CHECKS

Make sure the power cable and plug are undamaged and the earth system is efficient.
Follow the installation instructions precisely.

END OF SEASON OPERATIONS

To empty the internal circuit completely of water, remove the cap (fig. 32).

Run off all water left into a basin. When all the water has been drained, put the cap back in place.

Clean the filter and dry thoroughly before putting back.

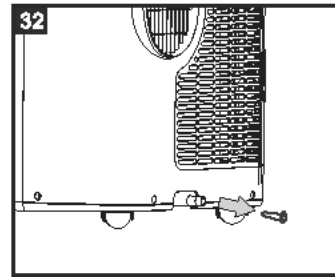

TECHNICAL SPECIFICATIONS

Mains voltage	see rating label
Maximum absorbed power in air conditioning	..
Refrigerant	..
Cooling capacity	..

LIMIT CONDITIONS

Temperature of room in air conditioning	18°C-35°C (64°F-95°F) (Cooling)
	10°C-25°C (50°F-77°F) (Heating)

SIZE OF APPLIANCE

Width	435 mm
Height	715 mm
Depth	350 mm

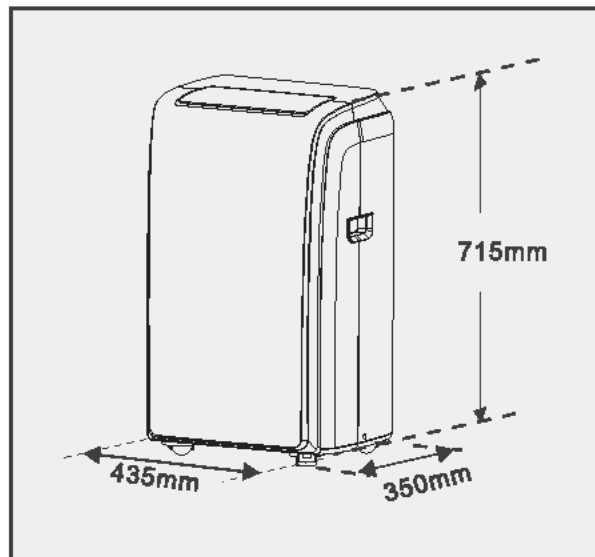

TROUBLESHOOTING

PROBLEM	CAUSE	SOLUTION
The air conditioner does not come on	<ul style="list-style-type: none"> • there is no current • it is not plugged into the mains • the internal safety device has tripped 	<ul style="list-style-type: none"> • wait • plug into the mains • wait 30 minutes, if the problem persists, contact your service center.
The air conditioner works for a short time only	<ul style="list-style-type: none"> • here are bends in the air exhaust hose • something is preventing the air from being discharged 	<ul style="list-style-type: none"> • position the air exhaust hose correctly, keeping it as short and free of curves as possible to avoid bottlenecks • check and remove any obstacles obstructing air discharge
The air conditioner works, but does not cool the room	<ul style="list-style-type: none"> • windows, doors and/or curtains open • there are heat sources in the room (oven, hairdryer, etc) • the air exhaust hose is detached from the appliance • the technical specification of the appliance is not adequate for the room in which it is located. 	<ul style="list-style-type: none"> • close doors, windows and curtains, bearing in mind the "tips for correct use" given above • eliminate the heat sources • fit the air exhaust hose in the housing at the back of the appliance (fig. 1).
During operation, there is an unpleasant smell in the room	<ul style="list-style-type: none"> • air filter clogged 	<ul style="list-style-type: none"> • Clean the filter as described Above.
The air conditioner does not operate for about three minutes after restarting it	<ul style="list-style-type: none"> • the internal compressor safety device prevents the appliance from being restarted until three minutes have elapsed since it was last turned off. 	<ul style="list-style-type: none"> • wait. This delay is part of normal operation.
The following message appears on the display: LE / PF / FE	<ul style="list-style-type: none"> • the appliance has a self diagnosis system to identify a number of malfunctions. 	<ul style="list-style-type: none"> • See the SELF-DIAGNOSIS Chapter



GBR – This marking indicates that this product should not be disposed of with other household waste within the EU. Recycle this product properly to prevent possible damage to the environment or a risk to human health via uncontrolled waste disposal and in order to promote the sustainable reuse of material resources. Please return your used product to an appropriate collection point or contact the retailer where you purchased this product. Your retailer will accept used products and return them to an environmentally-sound recycling facility.

DEU Diese Kennzeichnung zeigt an, dass dieses Produkt innerhalb der EU nicht mit anderem Hausabfall entsorgt werden sollte. Recyceln Sie dieses Produkt ordnungsgemäß, um mögliche Umweltschäden oder Gesundheitsrisiken durch unkontrollierte Abfallentsorgung zu verhindern und gleichzeitig die umweltverträgliche Wiederverwendung von Materialressourcen zu fördern. Bitte geben Sie Ihr gebrauchtes Produkt an eine geeignete Sammelstelle oder kontaktieren Sie den Händler, wo Sie das Produkt erworben haben. Ihr Händler wird das gebrauchte Produkt annehmen und an eine umweltgerechte Recycling-Einrichtung weiterleiten.

BGR Този знак посочва, че продуктът не трябва да се изхвърля с други битови отпадъци в рамките на ЕС. Рециклирайте този продукт правилно, за да се предотврати отрицателно въздействие върху околната среда или здравето на хората поради неконтролирано изхвърляне на отпадъци, както и за да се насърчи устойчивият модел на повторно използване на материалите. Моля, връщайте използвания продукт в подходящ пункт за събиране на отпадъци или се обърнете рециклиране.

BIH Ova oznaka naznačava da se u okviru Evropske Unije ovaj proizvod ne smije odlagati s drugim otpadom iz domaćinstva. Reciklirajte ovaj proizvod na odgovarajući način kako biste spriječili moguće nanošenje štete po okolinu ili rizik po zdravlje čovjeka usljed nekontrolisanog odlaganja otpada, a s ciljem promovisanja održivog ponovnog iskorištenja materijalnih resursa. Molimo vas da svoj iskorišteni proizvod vratite na odgovarajuće mjesto za prikupljanje takvog otpada ili da se obratite prodavcu od kojeg ste kupili ovaj proizvod. Vaš prodavac će preuzeti iskorištene proizvode i poslati ih u objekat namijenjen recikliranju sigurnom po okolinu.

CZE Tato značka znamená, že se tento výrobek nesmí v zemích EU likvidovat v běžném komunálním odpadu. Aby se zabránilo možnému znečištění životního prostředí nebo poškození zdraví člověka nekontrolovanou likvidací, vyřídíte prosím od dalších typů odpadů a recyklujte zodpovědně k podpoře opětovného využití hmotných zdrojů. Vraťte prosím svůj použitý výrobek na příslušném sběrném místě nebo se obraťte na prodejce, u kterého jste si tento výrobek zakoupili. Váš prodejce přijme použité výrobky a vrátí je do ekologického recyklačního zařízení.

DNK Denne markering angiver, at produktet ikke må bortskaffes sammen med andet husholdningsaffald i EU. Dette produkt skal genbruges korrekt for at undgå mulig skade på miljøet eller risici for menneskers sundhed via ukontrolleret bortskaffelse af affald og for at fremme bæredygtigt genbrug af materiale ressourcer. Returner venligst det brugte produkt på et passende indsamlingssted, eller kontakt forhandleren, hvor dukøbte produktet. Din forhandler modtager brugte produkter og returnerer dem til en miljøgodkendt genbrugsstation.

ESP Esta marca indica que este producto no debe ser eliminado en la basura del hogar en la Unión Europea. Debe reciclar este producto adecuadamente para evitar posibles daños al medio ambiente o riesgos para la salud humana a través de la eliminación no controlada y para promover la reutilización de recursos materiales. Debe devolver su producto usado en un punto adecuado de recogida o contactar al vendedor donde compró este producto. El vendedor debe aceptar productos usados y devolverlos en una planta de reciclaje adecuada al medio ambiente.

EST See markeering osutab, et seda seadet ei tohi EL-s pärast kasutusest kõrvaldamist käidelda koos olmejäätmetega. Ütiliseerige see toode nõuetekohaselt, et vältida hoolimatust jäätmekäitlusest tingitud võimaliku kahju loodusele või inimeste tervisele ning edendada jätkusuutlikku materiaalsete ressurside taaskasutust. Andke oma kasutusest kõrvaldatud seade üle kohalikule jäätmete tagastuse ja kogumise süsteemi ettevõttele või edasimüüjale, kellelt seadme ostsite. Teie edasimüüja võtab kasutatud seadmed vastu ja annab need edasi keskkonnasõbraliku ümbertöötlemisega tegelevale ettevõttele.

FIN Tämä merkki tarkoittaa, että tätä tuotetta ei saa hävittää muun kotitalousjätteen mukana EU:ssa. Kierrätä tämä tuote asianmukaisesti estääksesi hallitsemattomasta jätteiden hävittämisestä aiheutuvat mahdolliset ympäristövahingot ja ihmisten terveysriskit sekä tukeaksesi materiaaliressurssien kestävää uusiokäyttöä. Palauta käytetty tuote asianmukaiseen keräyspisteeseen tai ota yhteys jälleenmyyjään, jolta ostit tämän tuotteen. Jälleenmyyjä ottaa vastaan käytettyjä tuotteita ja palauttaa ne ympäristöystävälliseen kierrätyslaitokseen.

FRA Ce marquage indique que ce produit ne doit pas être jeté avec les ordures ménagères au sein de l'UE. Recyclez ce produit de façon correcte pour éviter toute atteinte à l'environnement ou à la santé humaine en l'apportant à un centre de recyclage afin de revaloriser ses matières premières. Veuillez rapporter votre produit usagé à un centre de collecte approprié ou contactez le distributeur qui vous a vendu ce produit. Votre revendeur reprendra vos produits hors d'usage et les retournera à un centre de recyclage écologique.

HRV Ove oznake naznačuju da se ovaj proizvod ne smije odlagati s ostalim kućnim otpadom unutar EU. Reciklirajte ovaj proizvod pravilno kako biste spriječili moguće štete okoliša ili ugrozili ljudsko zdravlje preko nekontroliranog odlaganja otpada te kako biste promovirali održivo ponovno korištenje izvora materijala. Vratite korišteni proizvod u odgovarajuće mjesto za prikupljanje ili se obratite dobavljaču gdje ste kupili ovaj proizvod. Vaš dobavljač prihvatit će iskorištene proizvode i vratiti ih u reciklažno dvorište.

HUN Ez a jelzés azt mutatja, hogy a terméket az EU-ban nem szabad a háztartási hulladékkal együtt kidobni. Hasznosítsa újra a terméket a megfelelő módon, hogy megakadályozza a környezet szennyezését, vagy a emberek egészségének károsítását az ellenőrizetlen ártalmatlanítással, valamint, hogy támogassa az erőforrások fenntartható újrahasznosítását. Vigye vissza a használt terméket egy megfelelő gyűjtőpontba vagy vegye fel a kapcsolatot a kiskereskedővel, akitől a terméket vásárolta. A kiskereskedőnek vissza kell vennie a használt termékeket, és el kell juttatnia azokat egy környezetbarát újrahasznosító létesítménybe.

ISL Þessi merking gefur til kynna að ekki skal farga vörumni með öðru heimilissorpi innan ESB. Endurvinnið þessa vöru á viðeigandi hátt til að koma í veg fyrir skaða á umhverfinu eða hættu á skaðlegum áhrifum á heilsu manna vegna eftirlitslausrar förgunar úrgangs og til að stuðla að endurvinnslu úrgangs. Vinsamlegast farðu með notaða vöru á viðeigandi söfnunarstöð eða hafðu samband við þann söluaðila þar sem varan var keypt. Söluaðilinn mun taka við notuðum vörum og skila þeim til umhverfisvænnar og öruggrar endurvinnslustöðvar.

ITA Questo simbolo indica che il presente prodotto non deve essere smaltito tra i rifiuti domestici nelle nazioni dell'Unione Europea. Per prevenire possibili danni all'ambiente o alla salute da apparecchi e dispositivi smaltiti in modo non corretto, riciclare il dispositivo in modo responsabile per promuovere il riutilizzo sostenibile delle risorse materiali. Per smaltire il dispositivo, utilizzare i sistemi di raccolta e smaltimento o contattare il rivenditore autorizzato presso il quale il prodotto è stato acquistato. Il rivenditore autorizzato accetterà i prodotti usati e provvederà al loro riciclaggio adeguato in maniera ecocompatibile.

LTU Šis ženkinimas rodo, jog ES šio gaminio negalima šalinti kartu su komunalinėmis atliekomis. Šį gaminį reikia tinkamai perdirbti, kad dėl nekontroliuojamo atliekų šalinimo nekeltų žalos aplinkai ir grėsmės žmonių sveikatai, taip pat - siekiant skatinti tvarų pakartotinių materialų išteklių panaudojimą. Atidukite panaudotą gaminį į atitinkamą surinkimo punktą arba susisiekiate su mažmenininku, iš kurio perkote gaminį. Mažmenininkas priims panaudotus gaminius ir atiduos juos į aplinkosaugos atžvilgiu patikimą perdirbimo įstaigą.

LVA Šis marķējums norāda, ka visā ES attiecīgo produktu nedrīkst izmest kopā ar parastiem mājsaimniecības atkritumiem. Pārstrādājiet šo produktu atbilstoši, lai novērstu iespējamu apdraudējumu vides vai risku cilvēku veselībai, pakļaujot lērdi nekontrolētai atkritumu izmešanai, kā arī veiciniet ilgtspējīgu materiālu pārstrādi. Lūdzu, atgrieziet izlietoto produktu attiecīgā savākšanas punktā vai sazinieties ar izplatītāju, no kura produkts tika iegādāts. Jūsu mazumtirgotājs pieņems izlietotos produktus, un nogādās tos viedai draudzīgā pārstrādes iestādē.

NLD Deze aanduiding geeft aan dat dit product in de EU niet met ander huishoudelijk afval mag worden weggegooid. Recycle dit product op een correcte manier om mogelijke schade aan het milieu of gezondheidsrisico's door middel van ongecontroleerd storten te voorkomen en om het duurzaam hergebruik van grondstoffen te promoten. Breng uw gebruikt product naar een verzamelpunt of neem contact op met de handelaar waar u dit product hebt gekocht. Uw handelaar aanvaardt gebruikte producten en brengt deze terug naar een milieuvriendelijke recyclefaciliteit.

NOR Denne merkingen viser at dette produktet ikke skal kastes sammen med annet husholdningsavfall innen EU. Gjenvinn produktet riktig for å unngå mulig skade på miljø eller risiko for menneskers helse via på grunn av ukontrollert kasting av avfall og for å fremme bærekraftig gjenbruk av materielle ressurser. Vennligst returner produktet til en adekvat retursted eller ta kontakt med forhandleren hvor du kjøpte dette produktet. Forhandleren tar imot brukte produkter og returnerer de til et miljøbærekraftig resirkuleringsanlegg.

RUS Данная маркировка указывает на то, что изделие не должно утилизироваться вместе с остальными бытовыми отходами в пределах ЕС. Осуществляйте рециркуляцию данного продукта для предотвращения возможного причинения вреда окружающей среде или здоровью человека от неконтролируемой утилизации отходов и для поддержания рационального повторного использования материальных ресурсов. Сдавайте использованные продукты в соответствующие пункты сбора или свяжитесь с предприятиями, у которых вы приобрели данные продукты. Розничное предприятие примет использованный продукт и вернет его в экологически приемлемый центр переработки.

SRB Ova oznaka naznačava da se u okviru Evropske Unije ovaj proizvod ne sme odlagati sa drugim otpadom iz domaćinstva. Reciklirajte ovaj proizvod na odgovarajući način kako biste sprečili moguće nanošenje štete po okruženje ili rizik po zdravlje čoveka usled nekontrolisanog odlaganja otpada, a s ciljem promovisanja održivog ponovnog iskorišćenja materijalnih resursa. Molimo vas da svoj iskorišćeni proizvod vratite na odgovarajuće mesto za prikupljanje takvog otpada ili da se obratite prodavcu od kojeg ste kupili ovaj proizvod. Vaš prodavac će preuzeti iskorišćene proizvode i poslati ih u objekat namenjen recikliranju bezbednom po okruženje.

SVK Toto označenie znamená, že produkt sa nesmie likvidovať s ostatným komunálnym odpadom v celej EÚ. Aby nedošlo k možným škodám na životnom prostredí alebo ohrozeniu ľudského zdravia v dôsledku nekontrolovanej likvidácie odpadu, recyklujte tento produkt správnym spôsobom a podporte tak udržateľné opakované využitie materiálových zdrojov. Vráťte použitý produkt na príslušné zberné miesto alebo sa obráťte na predajcu, u ktorého ste produkt zakúpili. Váš predajca prevezme použité produkty a odovzdá ich do ekologického recyklačného zariadenia.

SVN Ta oznaka pomeni, da v EU izdelka ni dovoljeno zavreči skupaj z ostalimi gospodinjскими odpadki. Ustrezno reciklirajte izdelek, da preprečite morebitno škodo za okolje ali tveganje za zdravje ljudi zaradi nenadzorovanega odlaganja izdelka kot odpadka ter da spodbujate trajnostno ponovno uporabo surovin iz materialov. Uporabljeni izdelek oddajte na ustrezno zbirno mesto ali pa se obrnite na prodajalca, pri katerem ste izdelek kupili. Vaš prodajalec bo uporabljeni izdelek sprejel in ga oddal okolju prijaznemu centru za reciklažo.

SWE Märkningen visar att denna produkt inte ska kasseras med annat hushållsavfall inom EU. Återvinn produkten på korrekt sätt för att inte skada miljön eller vara en hälsorisk på grund av icke kontrollerad avfallskassering och för att hjälpa till att hållbart återvinna råvaruresurser. Returnera den använda produkten till lämplig samlingsplats eller kontakta återförsäljaren som du har köpt produkten av. Återförsäljaren tar emot använda produkter och returnera dem till miljövänlig återvinningsanläggning.

TUR Bu işaret bu ürünün AB içerisinde diğer evsel atıklarla birlikte bertaraf edilemeyeceğini belirtir. Kontrolsüz atık bertarafı nedeniyle çevreye veya insan sağlığına karşı olası bir zarar önlemek ve kaynakların sürdürülebilir şekilde yeniden kullanımını teşvik etmek için bu ürünü uygun şekilde geri dönüştürün. Lütfen kullandığınız ürünü uygun bir toplama noktasına teslim edin veya bu ürünü satın aldığınız bayi ile iletişime geçin. Bayiniz kullanılmış ürünleri alacak ve bunları çevreye duyarlı bir geri dönüşüm tesisine teslim edecektir.



English - (GBR) Used batteries must not be disposed of through household garbage, since they might contain toxic elements and heavy metals that can be harmful to the environment and human health. Return empty batteries to an appropriate recycling facility.

Bulgarian - (BGR) Използваните батерии не трябва да се изхвърлят заедно с битовите отпадъци, тъй като може да съдържат токсични елементи и тежки метали, които биха били опасни за околната среда и здравето на хората. Връщайте използваните батерии в подходящо съоръжение за рециклиране.

Czech - (CZE) Použité baterie se nesmí likvidovat prostřednictvím odpadů z domácnosti, protože mohou obsahovat toxické prvky a těžké kovy, které mohou být škodlivé pro životní prostředí a lidské zdraví. Vraťte vybité baterie ve vhodném recyklačním zařízení.

Spanish - (ESP) Las baterías usadas no deben ser eliminadas en la basura del hogar, ya que contienen elementos tóxicos y metales pesados que pueden dañar el ambiente y la salud humana. Devuelva las baterías vacías en una planta de reciclaje adecuada.

Finnish - (FIN) Käytettyjä paristoja ei saa hävittää kotitalousjätteiden mukana, sillä ne saattavat sisältää myrkyllisiä elementtejä ja raskasmetalleja, jotka voivat olla haitallisia ympäristölle ja ihmisten terveydelle. Palauta tyhjät paristot asianmukaiseen kierrätyslaitokseen.

Croatian - (HRV) Korištene baterije ne smiju se odlagati u kućnom otpadu, budući da mogu sadržavati otrovne elemente i teške metale koji mogu biti štetni po okoliš i ljudsko zdravlje. Vratite prazne baterije u odgovarajuće reciklažno dvorište.

Icelandic - (ISL) Notuðum rafhlöðum skal ekki fargað með hefðbundnu heimilissorpi, þar sem þær gætu innihaldið eitrefni og þungmálma sem geta haft skaðleg áhrif á umhverfið og heilsu manna. Farðu með tómar rafhlöður til viðeigandi endurvinnslustöðvar.

Lithuanian - (LTU) Panaudotų baterijų jokiu būdu negalima šalinti kartu su komunalinėmis šiukšlėmis, nes baterijose gali būti nuodingų elementų ir sunkiųjų metalų, kurie gali būti kenksmingi gamtai ir žmonių sveikatai. Išeikvotas baterijas reikia atiduoti į atitinkamą perdirbimo įmonę.

Dutch - (NLD) Gebruikte batterijen mogen niet met het huishoudelijk afval worden weggegooid aangezien ze giftige stoffen en zware metalen bevatten die schadelijk zijn voor het milieu en de gezondheid. Breng lege batterijen naar een geschikte recyclingfaciliteit terug.

Russian - (RUS) Использованные батареи не должны выбрасываться вместе с обычным бытовым мусором, поскольку в них могут содержаться токсичные элементы, тяжелые металлы, которые могут нанести вред окружающей среде и здоровью человека. Сдавайте разряженные батареи в соответствующие центры вторичной переработки.

Slovak - (SVK) Použité batérie sa nesmú likvidovať spolu s komunálnym odpadom, keďže by mohli obsahovať toxické prvky a ťažké kovy, ktoré môžu byť škodlivé pre životné prostredie a ľudské zdravie. Prázdne batérie odovzdajte v príslušnom recyklačnom zariadení.

Swedish - (SWE) Använda batterier får inte kastas i hushållsavfallet eftersom de kan innehålla giftiga ämnen och tungmetaller som kan skada miljön och innebära hälsorisk. Returnera urladdade batterier till lämplig återvinningsanläggning.

German - (DEU) Gebrauchte Batterien dürfen nicht im Hausabfall entsorgt werden, weil sie giftige Bestandteile und Schwermetalle enthalten können, die umweltschädlich und gesundheitsschädlich sein können. Geben Sie leere Batterien an eine geeignete Recycling-Einrichtung.

Bosnian - (BIH) Iskorištene baterije se ne smiju odlagati s otpadom iz domaćinstva, jer mogu sadržavati toksične elemente i teške metale koji mogu nanijeti štetu okolini i ljudskom zdravlju. Prazne baterije predajte u odgovarajući objekat za recikliranje.

Danish - (DNK) Brugte batterier må ikke bortskaffes via husholdningsaffald, da de kan indeholde giftige elementer og tungmetaller, der kan være skadelige for miljøet og menneskers sundhed. Indlever brugte batterier på en autoriseret genbrugsstation.

Estonian - (EST) Ärge pange kasutatud toiteelemente majapidamisjäätmete hulka, sest need võivad sisaldada mürgiseid elemente ja raskemetalle, mis on ohtlikud keskkonnale ja inimeste tervisele. Andke tühjenenud toiteelemendid üle volitatud käitlustevõttele.

French - (FRA) Les piles usées ne doivent pas être jetées avec les ordures ménagères, car elles sont susceptibles de contenir des éléments toxiques et des métaux lourds nocifs pour l'environnement et dangereux pour la santé. Rapportez les piles usées à un centre de recyclage approprié.

Hungarian - (HUN) A használt elemeket tilos a háztartási hulladékba dobni, mivel azok mérgező elemeket és nehézfémeket tartalmazhatnak, amelyek károsíthatják az emberek egészségét és a környezetet. A lemerült elemeket vigye vissza egy arra szolgáló újrahasznosító létesítménybe.

Italian - (ITA) Le batterie non devono essere smaltite tra i rifiuti domestici dal momento che possono contenere elementi tossici e metalli pesanti che possono essere pericolosi per l'ambiente e la salute. Riportare le batterie esauste presso una struttura in grado di provvedere a un adeguato riciclaggio.

Latvian - (LVA) Izlietotās baterijas nedrīkst izmest kopā ar sadzīves atkritumiem, jo tās var saturēt toksiskus elementus un smagos metālus, kas var būt kaitīgi videi un cilvēku veselībai. Nogādājiet izlietotās baterijas atbilstošā pārstrādes iestādē.

Norwegian - (NOR) Brukte batterier må ikke kastes i husholdningsavfall, siden de kan inneholde giftige komponenter og tungmetaller som kan være skadelige for helse og miljø. Tomme batterier skal returneres til en miljøstasjon.

Serbian-Latin - (SRB) Iskorišćene baterije se ne smeju odlagati sa otpadom iz domaćinstva, jer mogu da sadrže toksične elemente i teške metale koji mogu da nanesu štetu okruženju i ljudskom zdravlju. Prazne baterije predajte u odgovarajući objekat za reciklažu.

Slovenian - (SVN) Uporabljenih baterij ne smete zavreči kot gospodinjski odpadek, saj lahko vsebujejo strupene snovi in težke kovine, ki so lahko škodljive za okolje in zdravje ljudi. Izpraznjene baterije oddajte na ustrezno zbirno mesto.

Turkish - (TUR) Kullanılmış piller çevre ve insan sağlığı için zararlı olabilecek toksik maddeler ve ağır metaller içerebileceğinden evsel atıklarla birlikte bertaraf edilmemelidir. Boş pilleri uygun bir geri dönüşüm tesisine teslim edin.

CE



KlimaWorld

www.klimaworld.com | Friedrich Naumann Str. 55 - 99974 Mühlhausen /Thüringen | Tel.: +49(0)3601-408922300 | info@klimaworld.com