



Doppel Gewickelt 1 WT

HOCHLEISTUNG - BODENSTEHENDE SPEICHER MIT EINEM DOPPEL GEWICKELTEN WT



BAUREIHE ISSWP 200÷1000

Die doppel gewickelten Warmwasserspeicher sind mit einem größeren Wärmetauscher ausgestattet, um die beste Leistung bei einer Durchflusswiderstandsminimierung zu erzielen. Sie wurden für eine einfache und reichliche Erzeugung warmen Frischwassers durch Wärmepumpen entwickelt.

- **Emaillierter Stahlkessel „Blue Glass 4753“ flow coating (850 °C), WRAS (BS6920-1) und KTW-BWGL zertifiziert, gemäß UBA (Umweltbundesamt) Vorgaben**
- 1 frontseitiger Inspektionsflansch Ø 134 mm für Ausführungen 200÷600
- 2 vordere Inspektionsflansche Ø 280 mm (unten), Ø 180 (oben) in den 800÷1500 Ausführungen
- N°1 Korrosionsschutz Magnesium Anode für Ausführungen 200
- N°2 Korrosionsschutz Magnesium Anode für Ausführungen 300÷600
- **HOCHLEISTUNG Wärmetauscher** mit abgesetzter Spirale zur Wärmetauschoptimierung und Kalkvermeidung, geeignet für Durchfluss des technischen Wasser einer Wärmepumpe
- Sparen im Wärmemittelumlauf dank **niedrigeren Druckverluste**
- Vorbereitung zum Fühlereinsetzen (Tr)
- **Regulierbare Stellfüsse**
- Wärmedämmung aus Polyurethanschaum (PU) für hohe Energieeffizienz (Lambda 0,022 W/mK)
- Zusätzliche Einsatz-Elektroheizelement mit Ein- oder Dreiphasenanschlüsse erhältlich
- **Geeignet für Wärmepumpen**

ZUBEHÖR SEITE 88

GARANTIE:

- **TANK:** 5 JAHRE GARANTIE
- **KOMPONENTEN:** 2 JAHRE GARANTIE



TECHNISCHE DATEN	Baureihe	ISSWP						
	Modell	200	300	400	500	600	800 L	1000 L
	Artikel Nr.	FU000087	172484	172485	172486	172487	FU000042	FU000043
Inhalt	l	208	286	383	475	572	804	905
Wärmetauschoberfläche	m²	2,0	3,1	4,9	5,7	6,3	7,7	8,5
Heizleistung (ΔT35k)*	kW	25,0	42,0	58,8	72,0	76,2	98,0	119,0
Dauerleistung (ΔT35k)*	l/h	614	1032	1297	1769	1873	2408	2924
Aufheizzeit (ΔT35k)*	min.	siehe Leistungsdatentabelle nächste Seite					21	20
Dämmstärke	mm	≥75	≥75	≥75	≥75	≥50	≥100	≥100
Wärmedämmung	-	PU-Hartschaum fest					100 mm weiches Polyester mit schwarzem PVC-Mantel	
Korrosionsschutz	-	"Blue Glass 4753"- Emaillierung - WRAS BS 6320-1) und KTW-BWGL zertifiziert, gemäß UBA (Umweltbundesamt) Vorgaben, Magnesiumanode					Emailliert nach DIN 4753, Elektronischen Anode aus Titanium	
ErP Energetische Klasse		B	B	B	B	C	C	C
ErP Wärmeverlust Watt	W/h	58	65	73	77	110	127	142
Betriebstemperatur	°C	95	95	95	95	95	95	95
Maximaler Betriebsdruck 1/2	MPa	0,6/1,2	0,6/1,2	0,6/1,2	0,6/1,2	0,6/1,2	0,6/1,2	0,6/1,2
Netto Gewicht	kg	91	138	171	201	253	305	360
Ø Flansch (FL)	mm	180	180	180	180	180	180	180
Hydraulische Anschlüsse (KW-WW)	mm	1"	1" Rp	1" Rp	1" Rp	1" Rp	1" ½ IG	1" ½ IG
WT-Anschlüsse (PV-PR)	mm	1"¾	1"¾ Rp	1"¾ Rp	1"¾ Rp	1"¾ Rp	1" ½ IG	1" ½ IG
Zirkulationsanschluss (Z)	Rp	nd	¾" / Rp	¾" / Rp	¾" / Rp	¾" / Rp	1"	1"
Elektroheizelementanschluss (HZL2)	Rp	nd	1" ½ Rp	1" ½ Rp	1" ½ Rp	1" ½ Rp	1" ½ IG	1" ½ IG

Hinweise : 1 Maximale Betriebsdruck, 2 Prüfdruck im Labor nach EN 12897 P.4.4.1

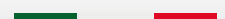



ABMESSUNGEN	U.M.	ISSWP 200	ISSWP 300	ISSWP 400	ISSWP 500	ISSWP 600
Masswerte : A	mm	650	710	755	780x805	780x805
Masswerte : B	mm	745	725	775	825	825
Masswerte : C	mm	1345	1565	1755	1821	1825
Masswerte : D	mm	158	154	155	168	130
Masswerte : E	mm	284	344	358	371	287
Masswerte : G	mm	-	834	958	913	1182
Masswerte : H	mm	1054	1044	1293	1366	1282
Masswerte : I	mm	-	1094	1339	1412	1335
Masswerte : M	mm	1204	1415	1586	1658	1665
Masswerte : Tr (1)	mm	408	-	-	-	-
Masswerte : Tr (2)	mm	1084	-	-	-	-
Kippmass	mm	1475	1675	1868	1950	1955

ISSWP 200

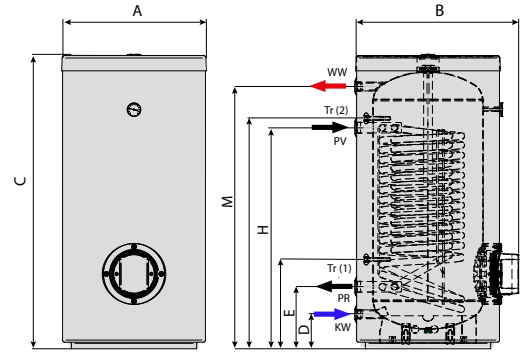

ISSWP 300÷600

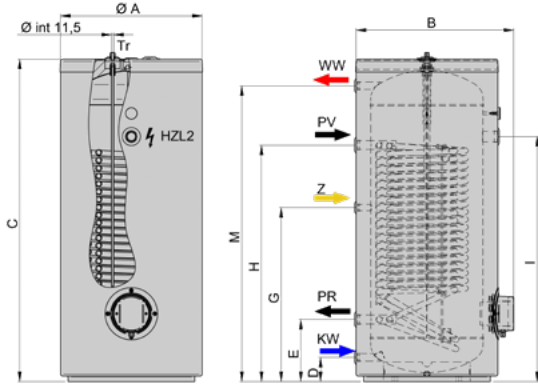

ISSWP 800 L

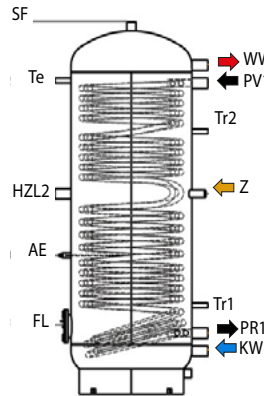

ISSWP 1000 L

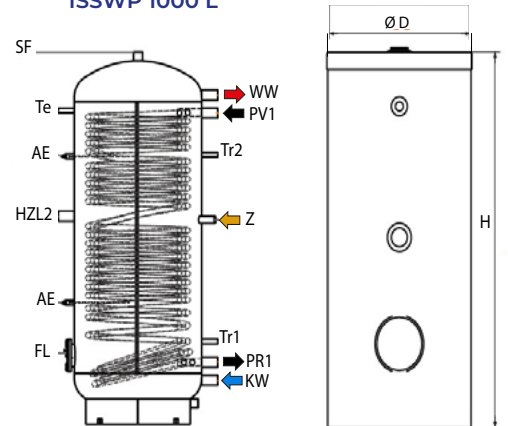

LEISTUNGSDATEN

Wärmetauscher	Dauerleistung bei Vorlauftemperatur ¹				Werte nach DIN4708 (Daten auf NL-Zahl bezogen) ²				Zapfleistung in 60 min ³		
	50 °C		60 °C		NL	Max. Zapfleistung in 10 min		Zapfleistung nach 30 min		Vorlauftemperatur 55 °C	
	[kW]	[l/h]	[kW]	[l/h]	-	[l]	[l/min]	[l]	[l/min]	[l]	
200	8,2	200	23,0	565	1,7	185	18,0	65	17,0	450	
300	14,7	361	42,0	1032	4,2	273	27,3	155	23,3	724	
400	18,5	454	58,8	1297	6,0	326	32,6	221	27,0	935	
500	25,2	619	72,0	1769	9,1	393	39,3	335	31,7	1183	
600	26,7	655	76,2	1873	10,6	437	43,7	388	34,9	1332	

1 - Bei Erwärmung von KW 10° auf WW 45° C

2 - Bei Erwärmung von KW 10° auf WW 45° C; Vorlauf 70°C; Speichertemperatur KW +50K

3 - Berechnete Daten bei Maximalleistung; KW 10° auf WW 45 °C; Speichertemperatur 60°C

ABMESSUNGEN

1 WÄRMETAUSCHER	KW	WW	PR1	PV1	Z	Tr1	Tr2	HZL2	Te	Ø D	H
ISSWP 800 L	237	1815	336	1716	1106	1106	1450	1106	1730	950	2090
ISSWP 1000 L	243	1820	342	1722	1132	1132	1490	1152	1736	990	2090

LEGENDE

KW	Kaltwasserzulauf	Z	Zirkulationsanschluss
WW	Warmwasserauslauf	Tr1	untere Ø 20 ½" Hülse
PV1	unterer Wärmetauschersvorlauf	Tr2	oberer ½" Hülsenanschluss
PR1	unterer Wärmetauschersrücklauf	HZL2	Anschluss zur elektrischen Integration
FL	Ø 180 Flansch	Te	Thermometerhülse